

Số: 1179/DAP2-KT

V/v Báo giá cạnh tranh cung cấp vật
tư tiêu hao: Van, keo dán, nước rửa...

Lào Cai, ngày 12 tháng 08 năm 2023

THƯ MỜI CHÀO GIÁ

Kính gửi:

Công ty Cổ phần DAP số 2 – Vinachem đang có nhu cầu nhận Báo giá cạnh tranh cung cấp vật tư tiêu hao phục vụ sửa chữa. Đề nghị Quý Công ty nghiên cứu, tham gia chào giá theo các nội dung công việc cụ thể như sau:

1. Vật tư, thông số kỹ thuật

Stt	Tên vật tư	Thông số	Đ.vị	Số lượng	Ghi chú
1.	Van bi	3/8 inch, kết nối 2 đầu ren cái, vật liệu: SUS201	Cái	2	
2.	Băng keo non		Cuộn	10	
3.	Cao su non	Loại 2mm	Kg	10	
4.	Keo dán nóng	STG-B, NILOS, dùng cho băng tải chịu nhiệt	Kg	05	
5.	Nước rửa băng tải	NILOS Type B, 1 lít/hộp	Hộp	04	
6.	Chổi quét sơn	Loại: 5cm	Cái	10	
7.	Khớp nối trực bơm	N-EUPEX H180. Tài liệu kèm theo	Bộ	02	
8.	Van cửa	1/2"Class 150/A105/13Cr/ASME B16.10	Cái	04	
9.	Guzong + 2ecu	M12x60, SUS304	Bộ	40	
10.	Nước rửa	Solvent CF-R4, 5 lít/hộp	Hộp	02	
11.	Máy khô nhiệt	Model: HG6530V, Điện áp 220V, công suất 2000w, nhiệt độ 50-650°C	Cái	01	
12.	Que hàn thép đen J421	3,2mm	Kg	10	
13.	Đá mài thép đen	D100	Hộp	01	
14.	Chổi quét sơn	D100	Cái	10	
15.	Dao dọc giấy	Dùng lưỡi dao bản 18mm	Cái	02	
16.	Hộp lưỡi dao dọc giấy	Bản rộng 18mm	Hộp	01	
17.	Van bướm	8 inh A395 lót trong bằng PTFE-Class 150 kết nối WAFER	Cái	02	

2. Nội dung và yêu cầu báo giá

2.1. Thư báo giá bao gồm những nội dung sau

- Thời gian cung cấp hàng: Nhà cung cấp báo tiến độ sớm nhất.

- Hiệu lực của thư chào giá: Trong vòng 30 ngày kể từ ngày mở thư chào giá.
- Địa điểm giao hàng: Tại kho Công ty cổ phần DAP số 2 – Vinachem.
- Hàng mới 100%, cung cấp CO CQ và bảo hành 12 tháng kể từ ngày bàn giao đối với mục 1,7,8,11,17.

- Thời gian thanh toán:

+ Thanh toán đối với các mục yêu cầu bảo hành: 95% giá trị hàng hóa bảo hành trong vòng 45 ngày kể từ ngày Bên B bàn giao hồ sơ thanh toán theo hợp đồng, 5% giá trị hàng hóa bảo hành được thanh toán trong vòng 10 ngày kể từ khi hết thời hạn bảo hành theo quy định; Hoặc thanh toán 100% giá trị hợp đồng trong vòng 45 ngày kể từ ngày kể từ ngày Bên B bàn giao hồ sơ thanh toán theo hợp đồng và bên B nộp bảo lãnh bảo hành trị giá 5% giá trị hàng hóa bảo hành (Nội dung của Bảo lãnh bảo hành phải được sự chấp thuận của bên mua và thư bảo lãnh có hiệu lực tối thiểu 375 ngày kể từ ngày phát hành).

+ Thanh toán với các mục không có bảo hành: Thanh toán 100% giá trị hàng hóa không bảo hành trong vòng 45 ngày kể từ ngày Bên B bàn giao hồ sơ thanh toán theo hợp đồng.

- Hợp đồng: Theo đơn giá cố định.

- Phương thức lựa chọn đơn vị cung cấp: Lựa chọn nhà cung cấp chào đủ danh mục hàng hoá trên có tổng giá trị thấp nhất và đáp ứng đầy đủ các tiêu chí trên.

2.2. Hình thức và thời gian gửi thư chào giá

- Đề nghị Quý Công ty gửi thư chào giá bằng phong bì kín có niêm phong và gửi trực tiếp hoặc qua đường chuyển phát cho Công ty chúng tôi theo địa chỉ: Tổ Chào Giá, Công ty cổ phần DAP số 2 – Vinachem – KCN Tăng Loỏng, thị trấn Tăng Loỏng, huyện Bảo Thắng, tỉnh Lào Cai, bên ngoài bì thư ghi rõ: Cung cấp vật tư tiêu hao theo công văn số *M79*/DAP2-KT – nơi nhận: Tổ chào giá- Công ty CP DAP số 2 - Vinachem. Các hình thức chào giá khác qua fax, thư điện tử theo địa chỉ đến trước thời hạn nhận thư chào giá dưới đây vẫn được chấp nhận.

- Thời gian nhận thư chào giá chậm nhất là *10* giờ ngày *07/8/2023*. Các thư chào giá đến sau thời điểm trên sẽ được trả lại nguyên trạng.

2.3. Thời gian mở thư chào giá

Công ty sẽ mở thư chào giá công khai tại văn phòng Công ty cổ phần DAP số 2 – Vinachem vào hồi *10* giờ *15* phút ngày *07/8/2023*. Đơn vị tham gia chào giá có thể tham dự buổi mở thư chào giá theo thời gian và địa điểm nêu trên.

3. Lựa chọn Nhà cung cấp:

Chúng tôi cam kết bảo mật các thông tin trong Hồ sơ chào giá của Nhà cung cấp trước giờ mở Hồ sơ chào giá. Lựa chọn NCC theo tiêu chí:

- Chào đúng và đủ số lượng, tiêu chuẩn kỹ thuật đáp ứng yêu cầu.
- Đáp ứng yêu cầu báo giá.
- Tổng giá trị gói chào thấp nhất.

Mọi thông tin liên hệ với Tổ chào giá- Công ty cổ phần DAP số 2 - Vinachem.
Điện thoại: 0392566150 (Ms Ngoãn)/ 0833919299 (Ms Huyền)/0973750272(Mr Kỳ)

Rất mong sự quan tâm hợp tác của Quý Công ty./.

Nơi nhận:

- Như trên;
- Tổ thẩm định giá;
- Lưu: VT, KT.



002
ÔN
Ổ F
AP
NAC
HẮN

Khoáp nối trục bơm

D/EN

SIEMENS

FLENDER couplings N-EUPEX
Ersatzteilliste / Maßzeichnung
Spare parts list / Dimension drawing

Bauart Type **H**
Größe Size **180**

Ausf. Assembly

Bei Korrespondenz bitte angeben
Please quote in correspondence

4737381 -610

4509580656/6000
F461306893

Mat.-Nr.: TDC/100218/82-H180/200ATEX

ITEM 23-P103A/B/C

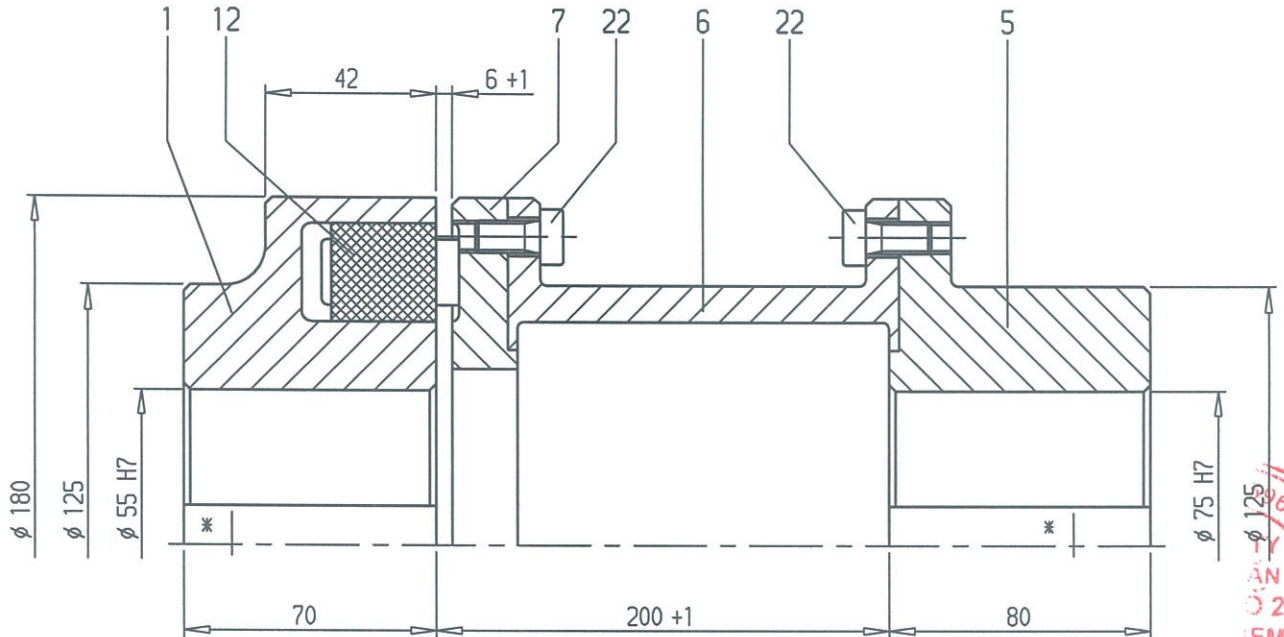

* Nut nach DIN 6885/1
* Keyway acc. to DIN 6885/1

COUPLING221300664-240

16	SCHR6-ZYL HEXAGON SOCKET HEAD CAP SCREW	M10X025	22	D 912	322321
8	PAKET FLEXIBLES	180 BLAU	12	7 N 5243551	390225
1	TEIL PART	7 180	7	7 N 500563	500563
1	TEIL PART	6 180	6	9 N 6041734	501009
1	TEIL PART	5 180	5	7 N 500652	500652
1	TEIL PART	1 180	1	7 N 500648	500648

Menge No. off	Benennung Description	Kenndaten Data	Teil-Nr. Part No.	Zeichnungs-Nr. Drawing No.	Waren-Nr. Ident No.
------------------	--------------------------	-------------------	----------------------	-------------------------------	------------------------

Umlaufende Teile müssen vom Käufer gegen unbeabsichtigtes Berühren gesichert werden!
The purchaser is responsible for the provision of safety guards.

Siemens AG, 46393 Bocholt		Datum/ Date	Name van Gelder	EN
Tel.: +49(0)2871/92-0, Fax: +49(0)2871/92-2596, http://www.siemens.com		2013-09-27	Z-Nr. 4737381 -610	

Diese technische Unterlage hat gesetzlichen Schutz (DIN 34)

/B0

PEK

E-LISTE H 180 EN