

CÔNG TY CỔ PHẦN
DAP SỐ 2 – VINACHEM

Số: 1368 /DAP2-KT

V/v Báo giá cạnh tranh cung cấp
vật tư gia công cơ khí

CỘNG HÒA XÃ HỘI CHỦ NGHĨA VIỆT NAM

Độc lập – Tự do – Hạnh phúc

Lào Cai, ngày 31 tháng 8 năm 2023

THƯ MỜI CHÀO GIÁ

Kính gửi:

Công ty Cổ phần DAP số 2 – Vinachem đang có nhu cầu nhận Báo giá cạnh tranh cung cấp vật tư gia công cơ khí. Đề nghị Quý Công ty nghiên cứu, tham gia chào giá theo các nội dung công việc cụ thể như sau:

1. Vật tư, thông số kỹ thuật

Stt	Tên vật tư	Thông số	ĐVT	Số lượng
1	Nút bịt ống trao đổi nhiệt	Theo bản vẽ	Bộ	80
2	Vòi phun thiết bị ngưng tụ 21E403	Theo bản vẽ	Cái	4
3	Đầu vòi phun thiết bị ngưng tụ 21E403	Theo bản vẽ	Cái	6
4	Cánh bơm 21P409	Theo bản vẽ	Cái	1
5	Trục bơm 21P409	Theo bản vẽ	Cái	1

2. Nội dung và yêu cầu báo giá

2.1. Thư báo giá bao gồm những nội dung sau

- Thời gian cung cấp hàng: Nhà cung cấp báo tiến độ sớm nhất.
- Hàng mới 100%. Cung cấp giấy xuất xưởng, chứng chỉ vật liệu đối với thép inox.
- Bảo hành 12 tháng kể từ ngày bàn giao hàng hóa.
- Hiệu lực của thư chào giá: Trong vòng 30 ngày kể từ ngày mở thư chào giá.
- Địa điểm giao hàng: Tại kho Công ty cổ phần DAP số 2 – Vinachem.
- Thời gian thanh toán: 95% giá trị hợp đồng trong vòng 45 ngày kể từ ngày Bên B bàn giao hồ sơ thanh toán theo hợp đồng, 5% giá trị hợp đồng được thanh toán trong vòng 10 ngày kể từ khi hết thời hạn bảo hành theo quy định; Hoặc thanh toán 100% giá trị hợp đồng trong vòng 45 ngày kể từ ngày kể từ ngày Bên B bàn giao hồ sơ thanh toán theo hợp đồng và bên B nộp bảo lãnh bảo hành trị giá 5% giá trị hợp đồng (Nội dung của Bảo lãnh bảo hành phải được sự chấp thuận của bên mua và thư bảo lãnh có hiệu lực tối thiểu 375 ngày kể từ ngày phát hành).



- Hợp đồng: Theo đơn giá cố định.
- Phương thức lựa chọn đơn vị cung cấp: Lựa chọn nhà cung cấp chào đủ danh mục hàng hoá trên có tổng giá trị thấp nhất và đáp ứng đầy đủ các tiêu chí trên.

2.2. Hình thức và thời gian gửi thư chào giá

- Đề nghị Quý Công ty gửi thư chào giá bằng phong bì kín có niêm phong và gửi trực tiếp hoặc qua đường chuyển phát cho Công ty chúng tôi theo địa chỉ: Tổ Chào Giá, Công ty cổ phần DAP số 2 – Vinachem – KCN Tăng Loỏng, thị trấn Tăng Loỏng, huyện Bảo Thắng, tỉnh Lào Cai, bên ngoài bì thư ghi rõ: Cung cấp vật tư gia công cơ khí theo công văn số 1368/DAP2-KT – nơi nhận: Tổ chào giá- Công ty cổ phần DAP số 2 - Vinachem. Các hình thức chào giá khác qua fax, thư điện tử theo địa chỉ vanthu.dap2@gmail.com đến trước thời hạn nhận thư chào giá dưới đây vẫn được chấp nhận.

- Thời gian nhận thư chào giá chậm nhất là 14 giờ 00 ngày 8 /9/2023. Các thư chào giá đến sau thời điểm trên sẽ được trả lại nguyên trạng.

2.3. Thời gian mở thư chào giá

Công ty sẽ mở thư chào giá công khai tại văn phòng Công ty cổ phần DAP số 2 – Vinachem vào hồi 14 giờ 10 phút ngày 8 /9/2023. Đơn vị tham gia chào giá có thể tham dự buổi mở thư chào giá theo thời gian và địa điểm nêu trên.

3. Lựa chọn Nhà cung cấp:

Chúng tôi cam kết bảo mật các thông tin trong Hồ sơ chào giá của Nhà cung cấp trước giờ mở Hồ sơ chào giá. Lựa chọn NCC theo tiêu chí:

- Chào đúng và đủ số lượng, tiêu chuẩn kỹ thuật đáp ứng yêu cầu.
- Đáp ứng yêu cầu báo giá.
- Tổng giá trị gói chào thấp nhất.

Mọi thông tin liên hệ với Tổ chào giá- Công ty cổ phần DAP số 2 - Vinachem.
Điện thoại: 0392566150 (Ms Ngoãn) / 0833919299 (Ms Huyền) / 0973750272 (Mr Kỳ)

Rất mong sự quan tâm hợp tác của Quý Công ty./.

Nơi nhận:

- Như trên;
- Tổ thẩm định giá;
- Lưu: VT, KT.



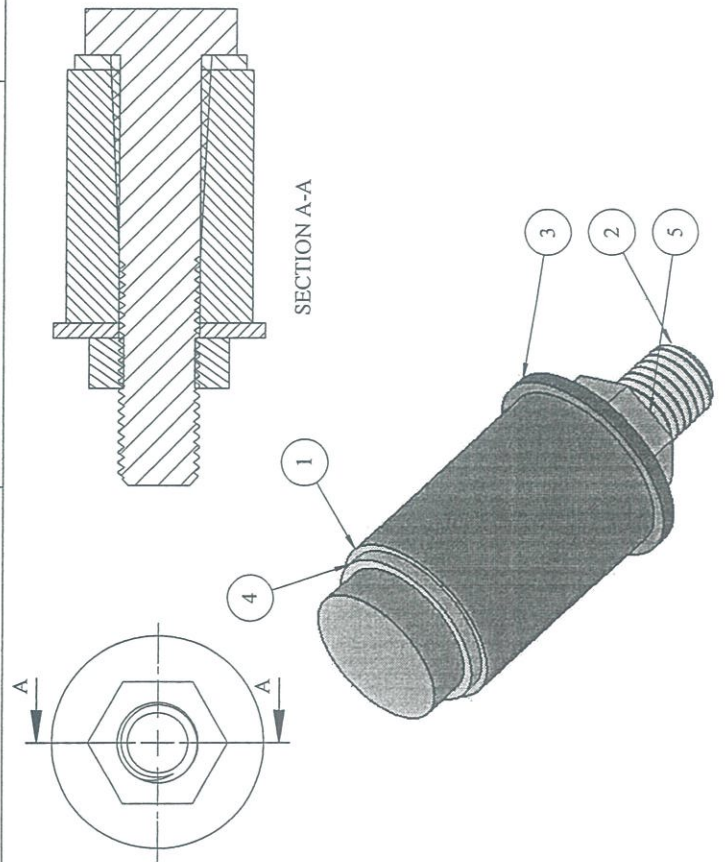
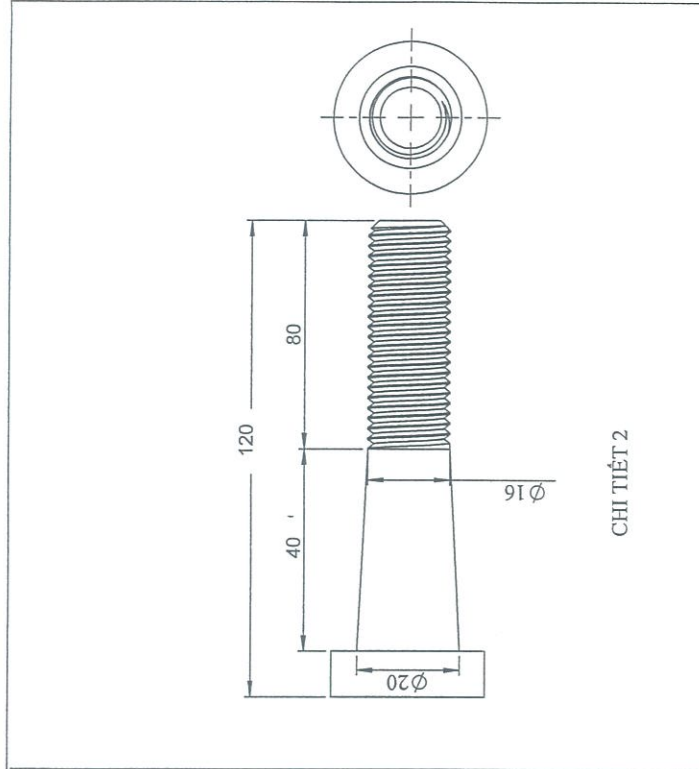
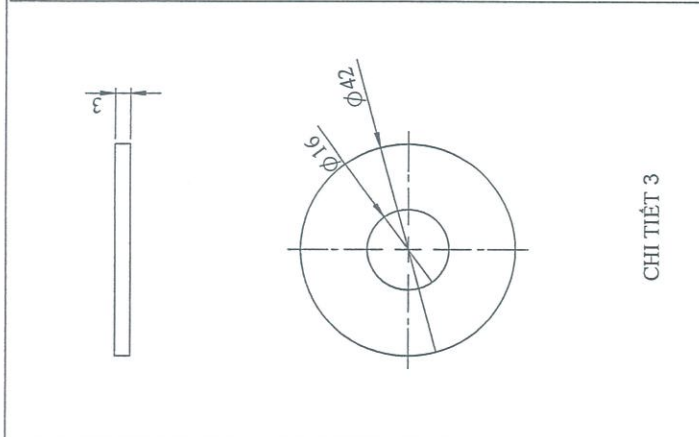
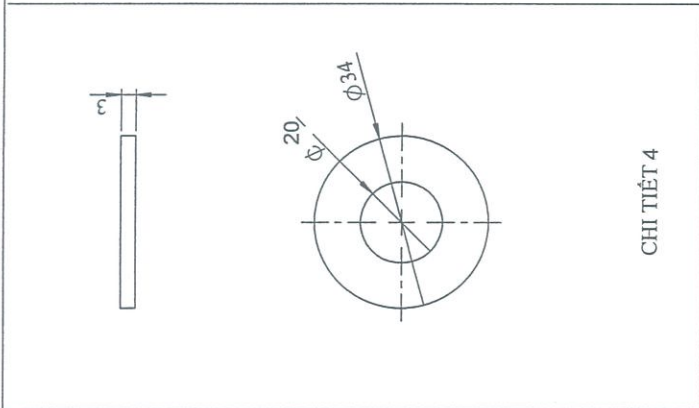
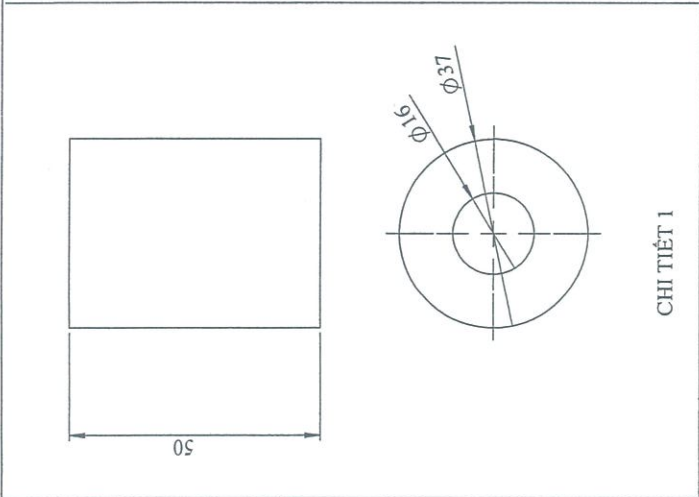

ITEM NO.	PART NUMBER	MATERIAL	QTY.
1	Cao su nút bịt trao đổi nhiệt	Cao su	1
2	Bulong M16	316	1
3	Đệm phẳng 1	316	1
4	Đệm phẳng 2	316	1
5	Đai ốc M16	316	1

Sd	SI	Stl	Ký	Ngày	NÚT BỊT		
Vẽ	Ng.Q.Hường		<i>[Signature]</i>		Số lượng	K.lượng	Tỉ lệ
X.PA	Ng.T.Vinh		<i>[Signature]</i>		01		1:
P.CĐ	Ng.V.Hải				21E401.NB		
P.KTh	Đ.Đ.Tuyên				THIẾT BỊ TRAO ĐỔI NHIỆT 21E401		
					Vật Liệu: Cao su + 316		

CÔNG TY CP DAP

 SỐ 2-VINACHEM

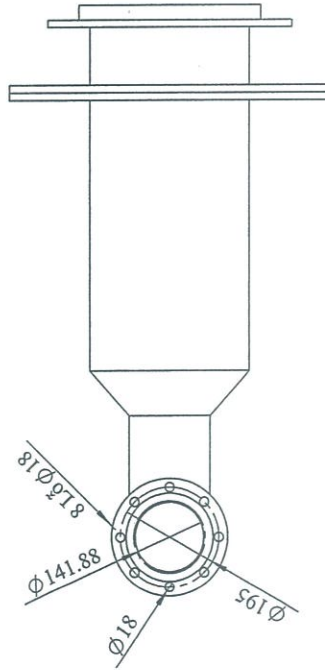
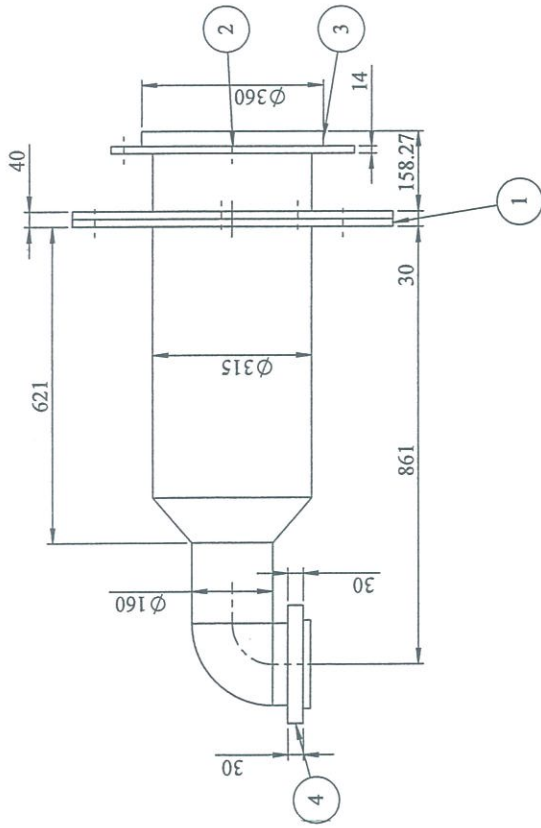
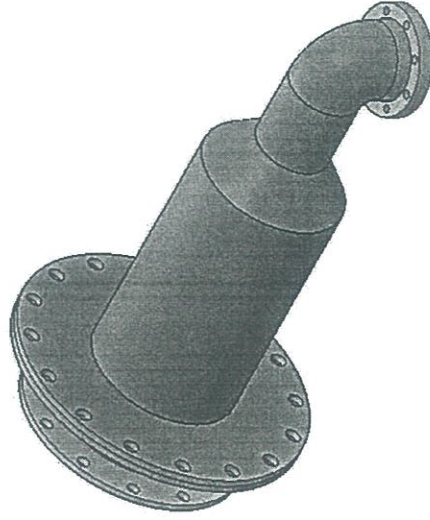
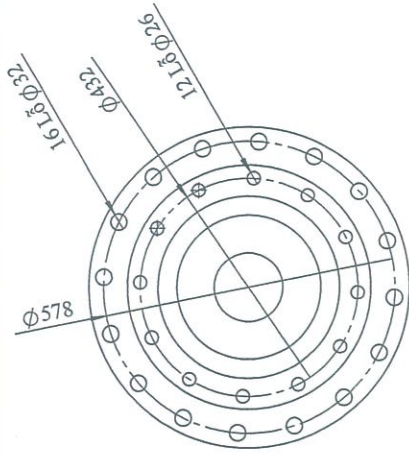

- YÊU CẦU KỸ THUẬT:**
- Mặt bích 1 được kết nối với thân vòi phun bằng nối ren đảm bảo độ kín
 - Áp lực làm việc trong vòi phun 4,5bar
 - Áp lực ngoài vòi phun 80mmHg (10.66kPa)
 - Dung sai ± 2mm

ITEM NO.	PART NUMBER	DESCRIPTION	QTY.
1	Bích PP 18inch	NHỰA PP	2
2	Bích lồng 12inch	THÉP C45	1
3	Thân vòi phun 12x6inch	NHỰA HDPE PN12.5-16	1
4	Bích lồng 6 inch	NHỰA PP	1
VỎI PHUN THIẾT BỊ NGUNG TỤ			
Sd	SI	Ký	Ngày
vẽ	Ph. Th. Long	<i>[Signature]</i>	
X.PA	Ng.T.Vinh	<i>[Signature]</i>	
P.CĐ	Ng.V.Hai	<i>[Signature]</i>	
P.KTH	Đ. Đ. Tuyền		
		Số lượng	21E403
		K.lượng	
		Tỉ lệ	1:
		THÂN VỎI PHUN	
		Vật Liệu:	CÔNG TY CP DAP SỐ 2, VINACHEM Phong CĐ

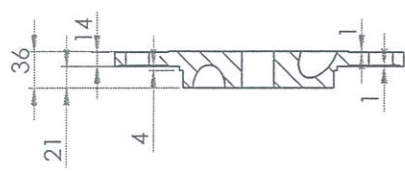
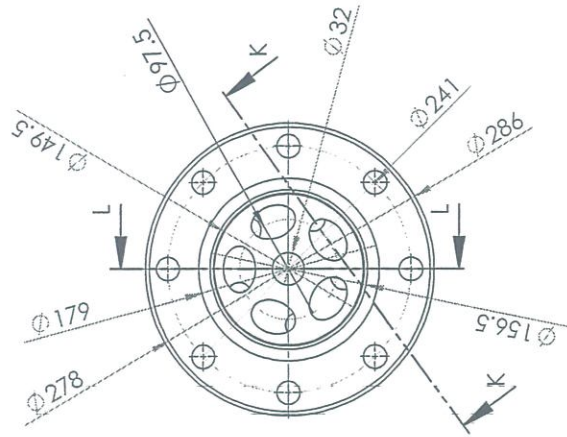

SECTION L-L

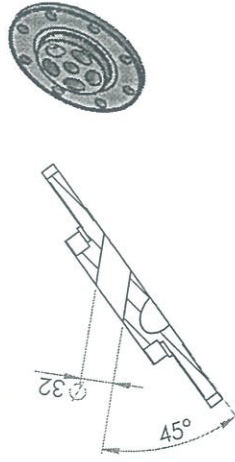

SECTION K-K



Chi tiết 1

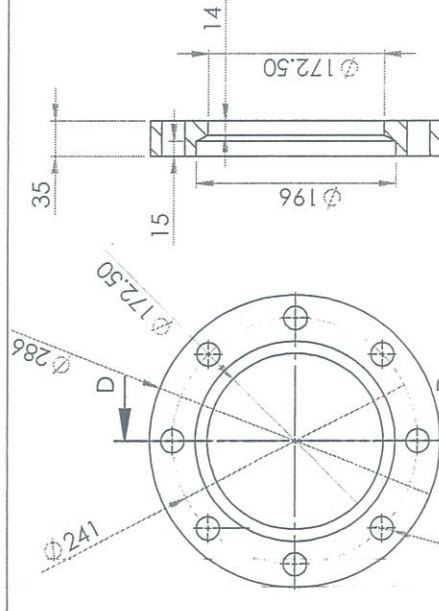

SECTION D-D

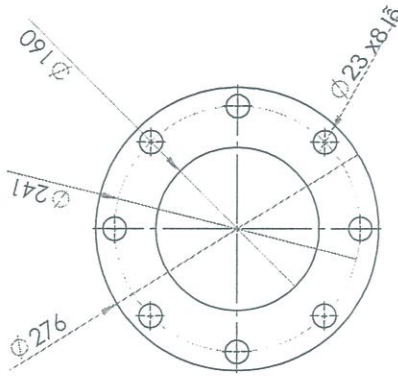

Chi tiết 2

Chi tiết 4: zoang PDFE

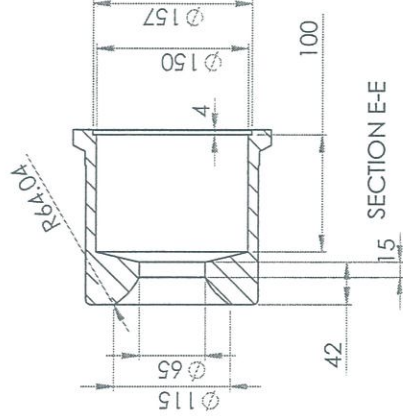
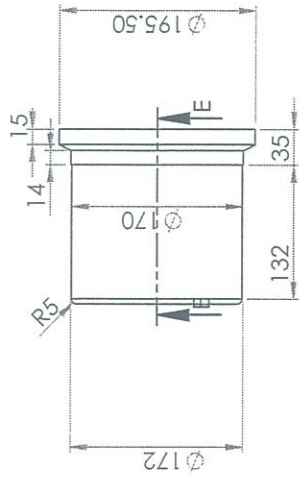

SECTION E-E



Chi tiết 3

YÊU CẦU KỸ THUẬT:

1. Áp lực làm việc trong vòi phun 4.5bar
2. Áp lực ngoài vòi phun 80mmHg (10.66kPa)
3. Dung sai kích thước +0.2
4. Các chi tiết được lắp ghép với nhau thành bộ như hình vẽ

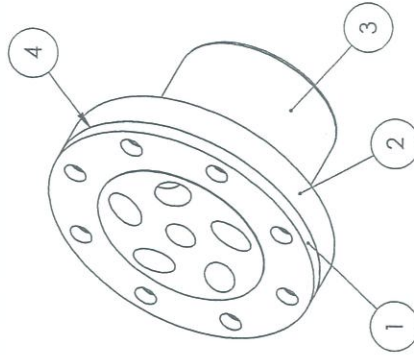

N.Vụ	Họ và tên	C.Vụ	Chữ ký	Vật liệu:	SL:	KL:	Tỉ lệ:
Vẽ	Phạm Thế Long	KTV	<i>[Signature]</i>	Nhựa PP	Số tờ:	Tờ số:	
K.Tra	Nguyễn Thế Vinh	Xưởng PA	<i>[Signature]</i>	Bản vẽ:			
K.Tra	Nguyễn Văn Hải	P. CD	<i>[Signature]</i>	Bộ đầu vòi phun			
K.Tra	Đỗ Đình Tuyên	P. KTH	<i>[Signature]</i>				

**CÔNG TY CỔ PHẦN
DẠP SỐ 2 VINACHEM**
Xã Xuân Giao-Bảo Thắng-Lào Cai

E-E (1:3)

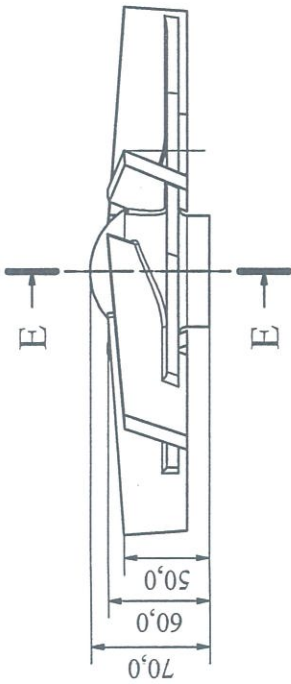
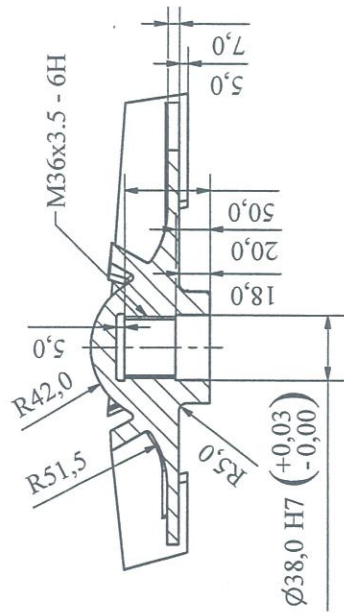

F (1:3)

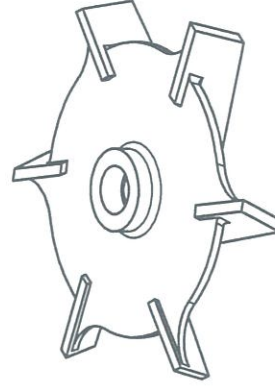
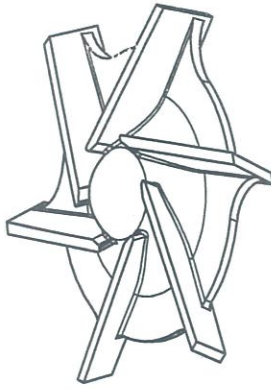
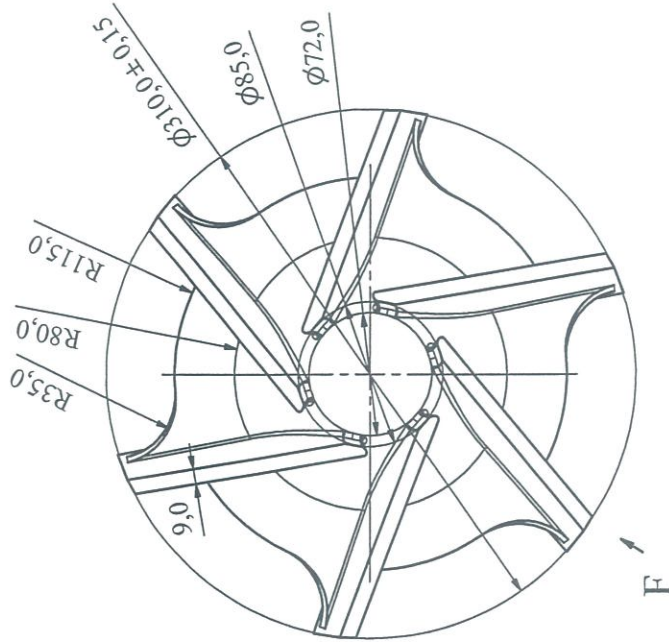

Yêu cầu kỹ thuật:

- + Cách kích thước không ghi đúng sai, theo tiêu chuẩn IT12
- + Làm sạch ba-va, cạnh sắc
- + Cân bằng động cho chi tiết

Sd	SI	SU	Ngày	Ngày	BOM HỒ THỦ 21P409						
Vẽ	Phạm.M. Việt	Phạm.M. Việt			CÁNH BƠM	Số lượng	Tỷ lệ	Số tờ			
P.CD	Nguyễn.V. Hải	Nguyễn.V. Hải							1	1:3	2/2
P.KT	Đỗ.Đ. Tuyền	Đỗ.Đ. Tuyền							CÔNG TY CỔ PHẦN DAP S.A.C.AI DAP SỐ 2 - VINACHEM PHÒNG CƠ ĐIỆN		
Xưởng	Nguyễn.T. Vinh	Nguyễn.T. Vinh			Vật Liệu : 316L						

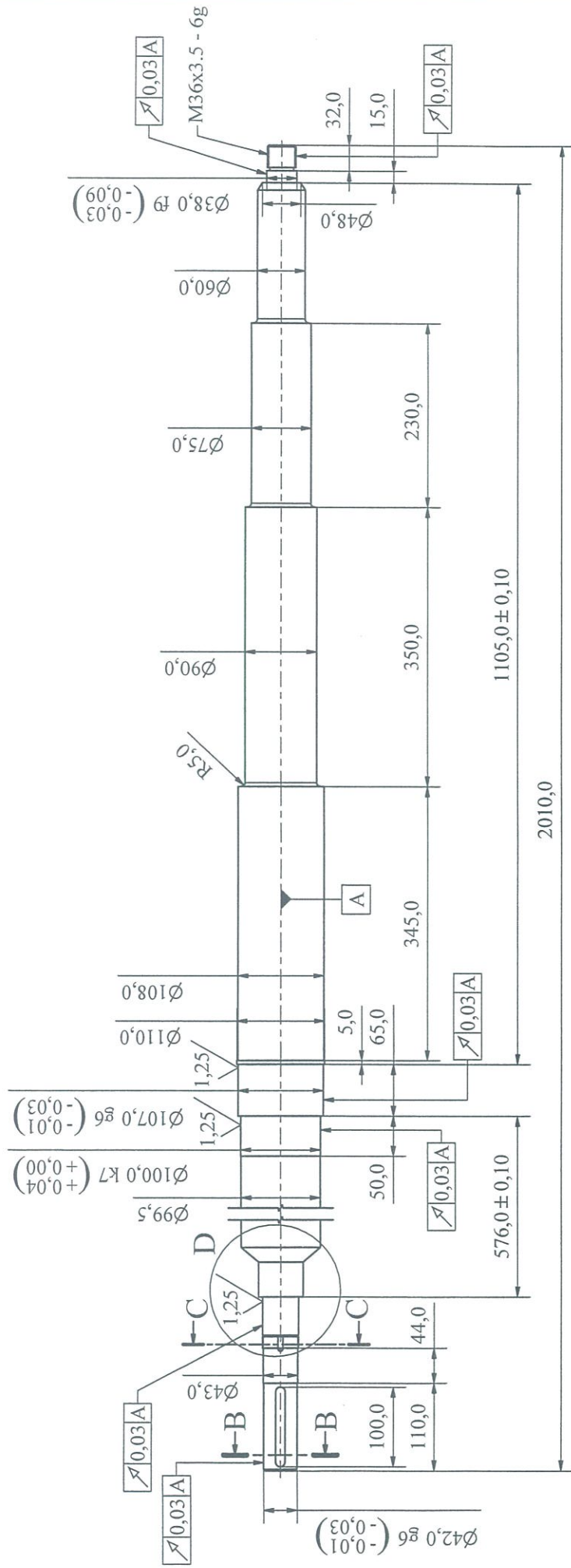

B-B (1:2)

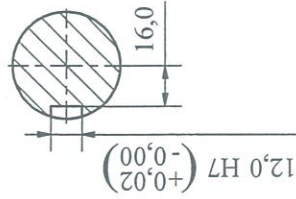

C-C (1:2)

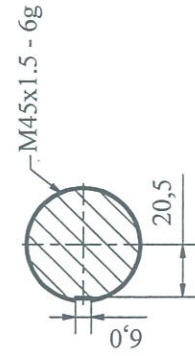

D (1:3)

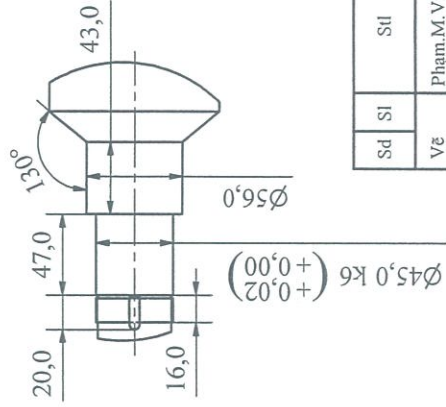

Yêu cầu kỹ thuật:

- + Các kích thước không ghi dung sai, theo tiêu chuẩn IT10
- + Làm sạch ba-via, cạnh sắc

Sd	Sl	Su	Chữ ký	Ngày	BOM HỒ THU 21P409
Vẽ	P.ĐD	Phạm.M. Việt	<i>Amk</i>		
P.KT	Nguyễn.V.Hải	Nguyễn.V.Hải	<i>Nguyen</i>		TRUC
Xưởng	Đỗ.D. Tuyển	Đỗ.D. Tuyển			Số lượng
	Nguyễn.T. Vinh	Nguyễn.T. Vinh			Tỷ lệ
					1
					1:5
					Số tờ
					1/2
					21P409.T
					CÔNG TY CỔ PHẦN
					DAP ĐÁP SỐ 2 - VINACHEM
					PHÒNG CƠ ĐIỆN
					Vật Liệu : 316L

