

Số: 1590/DAP2-KT

Lào Cai, ngày 16 tháng 8 năm 2022

V/v: báo giá cung cấp vật tư sửa chữa

THƯ MỜI CHÀO GIÁ

Kính gửi:

Công ty Cổ phần DAP số 2 –Vinachem xin gửi tới quý Công ty lời chào trân trọng và cảm ơn sự hợp tác của quý Công ty trong thời gian qua.

Công ty chúng tôi có nhu cầu mua một số vật tư với các yêu cầu như sau:

1. Vật tư, thông số kỹ thuật:

| Stt | Tên vật tư | Mã hiệu/Quy cách | Đvt | Số lượng |
|-----|-----------------------|---|-----|----------|
| 1 | Cánh bơm | Model FMB-ZK-65-50-250 Vật liệu 2Cr13 bọc nhựa UHMWPE TQ | Cái | 01 |
| 2 | Bộ làm kín cơ khí bơm | Model: IHF: 100-65-200 | Bộ | 02 |
| 3 | Bộ làm kín cơ khí bơm | Model 100ZX(L) 100-50, Xuất xứ: JiuJ | Bộ | 04 |
| 4 | Khớp co giãn | Tài liệu kèm theo, nhiệt độ ≥ 85 độ C, chịu áp ≥ 10 Bar | Cái | 01 |

2. Nội dung và yêu cầu chào giá:

- Thời gian cung cấp hàng: Nhà cung cấp báo thời gian giao hàng sớm nhất.
- Thời hạn của báo giá: Trong vòng 30 ngày kể từ ngày báo giá.
- Địa điểm giao hàng: Tại kho Công ty Cổ phần DAP số 2 –Vinachem.
- Thời gian thanh toán: Thanh toán 100% giá trị của hợp đồng trong vòng 30 ngày kể từ ngày bên bán giao xong lô hàng và hoàn thiện hồ sơ thanh toán.
- Nhà cung cấp ghi rõ chủng loại vật tư cung cấp (nhãn mác, xuất xứ,...), giấy tờ kèm theo hàng hóa (nếu có).

3. Hình thức và thời gian gửi thư chào giá:

- Đề nghị quý Công ty gửi thư báo giá bằng bản cứng (bản gốc, bản in màu, bản sao y,...) vào phong bì kín có niêm phong và gửi trực tiếp cho Công ty chúng tôi theo địa chỉ: Phòng Kinh tế, Công ty Cổ phần DAP số 2 -Vinachem – KCN Tầng loong, TT. Tầng Loong, huyện Bảo Thắng, tỉnh Lào Cai, bên ngoài bì thư ghi rõ: “Báo giá cung cấp vật tư sửa chữa theo công văn số 1590/DAP2-KT”. Hoặc gửi và địa chỉ Email: vanthu.dap2@gmail.com ghi rõ Báo giá cung cấp vật tư sửa chữa theo công văn số... 1590/DAP2-KT – nơi nhận Phòng Kinh tế.

- Thời gian nhận báo giá chậm nhất là 10^h ngày 22 tháng 8 năm 2022. Các báo giá đến sau thời điểm trên sẽ được trả lại nguyên trạng.

4. Thời gian mở thư chào giá: Công ty sẽ mở thư báo giá công khai tại văn phòng Công ty cổ phần DAP số 2 -Vinachem vào hồi 10^h10 ngày 22 tháng 8 năm 2022. Khách hàng tham gia báo giá có thể tham dự buổi mở thư báo giá.

5. Lựa chọn Nhà cung cấp:

Chúng tôi cam kết bảo mật các thông tin trong Hồ sơ chào giá của Nhà cung cấp trước giờ mở Hồ sơ chào giá. Lựa chọn NCC theo tiêu chí:

- Chào đúng và đủ số lượng, tiêu chuẩn kỹ thuật đáp ứng yêu cầu tại mục 1.
- Đáp ứng yêu cầu báo giá tại mục 2.
- Tổng giá trị gói chào thấp nhất.

Mọi thông tin xin liên hệ với Phòng Kinh tế - Công ty Cổ phần DAP số 2 -Vinachem.
Điện thoại: 02143.767.048 hoặc 0985.126.888 (Mr Khóa)/ 0915.210.229 (Ms Phượng).

Rất mong sự quan tâm hợp tác của Quý Công ty./.

Nơi nhận:

- Như trên;
- Tổ thẩm định giá;
- Lưu: VT



Adjustment of Control Unit
For prevention of elongation

After installation, loosen Nut(b) of the control unit over 5mm, but do not loosen Nut(a).

For absorption of axial movements
Loosen Nut(a)(b) of the control unit by the operating axial movements within the allowable movements.

In case of complex movements, please follow the below expression for correction.

E/A/E + C/A/C + L/M/AL/M.S1

E = Elongation
A.E. = Allowable Elongation
C = Compression
A.C. = Allowable Compression
L.M. = Lateral Movement
A.L.M. = Allowable Lateral Movement

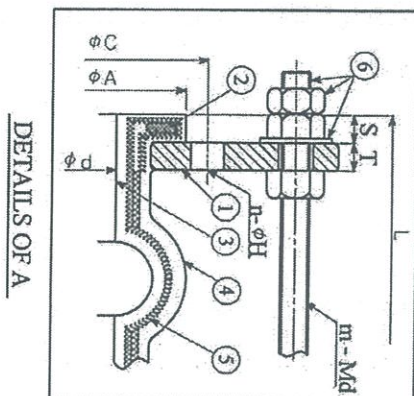
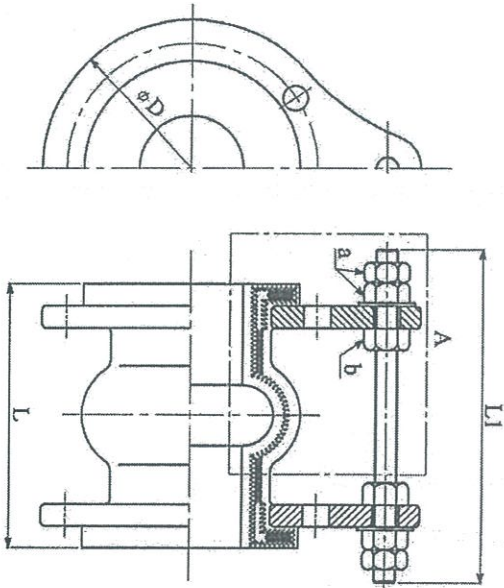

For Use
1002



| TAG No. | SIZE mm (INCH) | L | phi d | phi A | S | T | phi D | phi C | r-phi H | UNIT | | ALLOWABLE MOVEMENTS IN OPERATION #1 #2 #3 | FLUID | DESIGN TEMPERATURE (°C) | DESIGN PRESSURE (bar) | TEST PRESSURE (bar) | Qty. | | |
|---|-------------------|-----|-------|-------|----|----|-------|-------|---------|-------|-----|--|-------|-------------------------------|-----------------------------|---------------------------|------|-------|---|
| | | | | | | | | | | m-Md | L1 | | | | | | | | |
| SXB-21F302 | 150(6) | 200 | 150 | 210 | 15 | 18 | 279 | 241.3 | 8.23 | 2-M24 | 350 | 20 | 25 | 25 | RECYCLE PHOSPHORIC ACID | 90 | 6 | 9 | 1 |
| SXB-21F304 | 150(6) | 200 | 150 | 210 | 15 | 18 | 279 | 241.3 | 8.23 | 2-M24 | 350 | 20 | 25 | 25 | PA WASTE WATER | 85 | 3 | 4.5 | 1 |
| SXB-21F305 | 150(6) | 200 | 150 | 210 | 15 | 18 | 279 | 241.3 | 8.23 | 2-M24 | 350 | 20 | 25 | 25 | RECYCLE PHOSPHORIC ACID | 80 | 5.25 | 7.875 | 1 |
| SXB-23P102A,SXB-23P102B,SXB-23P103A,SXB-23P103B,SXB-23P103C | 200(8) | 200 | 200 | 257 | 15 | 18 | 343 | 298.5 | 8.23 | 4-M24 | 350 | 20 | 25 | 25 | DAP SCRUBBER LIQUID | 85 | 10 | | |
| SXB-23P107A,SXB-23P107B,SXB-23P107C | 250(10) | 200 | 250 | 324 | 15 | 18 | 406 | 361.9 | 12.26 | 4-M24 | 350 | 20 | 25 | 25 | DAP SCRUBBER LIQUID | 85 | 1.96 | 2.94 | 5 |

| | | | | | | | | | | | | | | | | | |
|--------------------------|--|-----|-------------------|------------------|--|--|--|--|--|--|--|--|--|--|--|--|--|
| FLUID | SEE IN TABLE | | | | | | | | | | | | | | | | |
| DESIGN TEMPERATURE | SEE IN TABLE | 6 | BOLT, NUT, WASHER | MILD STEEL | | | | | | | | | | | | | |
| DESIGN PRESSURE | SEE IN TABLE | 5 | REINFORCING FIBER | SYNTHETIC FIBER | | | | | | | | | | | | | |
| TEST PRESSURE | SEE IN TABLE | 4 | OUTSIDE RUBBER | SYNTHETIC RUBBER | | | | | | | | | | | | | |
| TRANSVERSE MOVEMENT | SEE IN TABLE | 3 | INSIDE RUBBER | SYNTHETIC RUBBER | | | | | | | | | | | | | |
| AXIAL COMPRESSION | #2 | 2 | REINFORCING RING | MILD STEEL | | | | | | | | | | | | | |
| AXIAL ELONGATION | #3 | 1 | FLANGE | MILD STEEL | | | | | | | | | | | | | |
| FLANGE STANDARD | EQUIVALENT TO ASME B16.5 Class 150 | No. | PART NAME | MATERIAL | | | | | | | | | | | | | |
| FLUID | | | | | | | | | | | | | | | | | |
| CUSTOMER | TOYO THAI | | | | | | | | | | | | | | | | |
| PROJECT | F032 | | | | | | | | | | | | | | | | |
| ITEM | PT-LS CONNECTOR, IARCH ABOVEGROUND APPLICATION WITH CONTROL UNIT (INTEGRATED TYPE) | | | | | | | | | | | | | | | | |
| DATE | 22JAN'14 | | | | | | | | | | | | | | | | |
| SCALE | N.T.S. | | | | | | | | | | | | | | | | |
| DWG. No. | PRE13-681-01 | | | | | | | | | | | | | | | | |
| TOZEN THAILAND CO., LTD. | | | | | | | | | | | | | | | | | |