

Số: 1784/DAP2-TCG

V/v Báo giá cạnh tranh cung cấp vật
tư gia công cơ khí

Lào Cai, ngày 03 tháng 11 năm 2023

THƯ MỜI CHÀO GIÁ

Kính gửi:

Công ty Cổ phần DAP số 2 – Vinachem đang có nhu cầu nhận Báo giá cạnh tranh cung cấp vật tư gia công cơ khí. Đề nghị Quý Công ty nghiên cứu, tham gia chào giá theo các nội dung công việc cụ thể như sau:

1. Vật tư, thông số kỹ thuật

Stt	Tên vật tư	Thông số kỹ thuật	ĐVT	Số lượng	Ghi chú
1	Nắp chắn ổ bi 21P403	Theo bản vẽ	Bộ	01	
2	Vành chia nước bơm 21P403	Theo bản vẽ	Cái	01	
3	Gối bi bơm 21P403	Theo bản vẽ	Cái	01	
4	Vành định tâm bơm 21P403	Theo bản vẽ	Cái	01	
5	Vành ép tết bơm 21P403	Theo bản vẽ	Cái	01	
6	Nồi ổ bi bơm 21P403	Theo bản vẽ	Cái	01	
7	Nắp chặn phốt bơm 21P403	Theo bản vẽ	Cái	01	
8	Ống lót bơm 21P403	Theo bản vẽ	Cái	01	

2. Nội dung và yêu cầu báo giá

2.1. Thư báo giá bao gồm những nội dung sau

- Thời gian cung cấp hàng: Nhà cung cấp báo tiến độ sớm nhất.
- Hàng mới 100%, cung cấp giấy xuất xưởng, chứng chỉ vật liệu đối với thép inox.
- Bảo hành 12 tháng đối với các mục kể từ khi bàn giao hàng hóa.
- Hiệu lực của thư chào giá: Trong vòng 30 ngày kể từ ngày mở thư chào giá.
- Địa điểm giao hàng: Tại kho Công ty cổ phần DAP số 2 – Vinachem.

- Thời gian thanh toán: Thanh toán 95% giá trị hợp đồng trong vòng 45 ngày kể từ ngày Bên B bàn giao hàng hóa và hồ sơ thanh toán theo hợp đồng, 5% giá trị hợp đồng còn lại được thanh toán trong vòng 10 ngày kể từ khi hết thời hạn bảo hành; Hoặc thanh toán 100% giá trị hợp đồng trong vòng 45 ngày kể từ ngày kể từ ngày Bên B bàn giao hàng hóa, hồ sơ thanh toán theo hợp đồng và bên B nộp bảo lãnh bảo hành trị giá 5% giá trị hợp đồng (Nội dung của Bảo lãnh bảo hành phải được sự chấp thuận của bên mua và thư bảo lãnh có hiệu lực tối thiểu 375 ngày kể từ ngày phát hành).



[Handwritten signature]

- Hợp đồng: Theo đơn giá cố định.

- Phương thức lựa chọn đơn vị cung cấp: Lựa chọn nhà cung cấp chào đủ danh mục hàng hoá trên có tổng giá trị thấp nhất và đáp ứng đầy đủ các tiêu chí trên.

2.2. Hình thức và thời gian gửi thư chào giá

- Đề nghị Quý Công ty gửi thư chào giá bằng phong bì kín có niêm phong và gửi trực tiếp hoặc qua đường chuyển phát cho Công ty chúng tôi theo địa chỉ: Tổ Chào Giá, Công ty cổ phần DAP số 2 – Vinachem – KCN Tầng Loỏng, thị trấn Tầng Loỏng, huyện Bảo Thắng, tỉnh Lào Cai, bên ngoài bì thư ghi rõ: Cung cấp vật tư gia công cơ khí theo công văn số 1784/DAP2-TCG – nơi nhận: Tổ chào giá- Công ty CP DAP số 2 - Vinachem. Các hình thức chào giá khác qua fax, thư điện tử theo địa chỉ vanthu.dap2@gmail.com đến trước thời hạn nhận thư chào giá dưới đây vẫn được chấp nhận.

- Thời gian nhận thư chào giá chậm nhất là 11 giờ ngày 10/11/2023. Các thư chào giá đến sau thời điểm trên sẽ được trả lại nguyên trạng.

2.3. Thời gian mở thư chào giá

Công ty sẽ mở thư chào giá công khai tại văn phòng Công ty cổ phần DAP số 2 - Vinachem vào hồi 11 giờ 10 phút ngày 10/11/2023. Đơn vị tham gia chào giá có thể tham dự buổi mở thư chào giá theo thời gian và địa điểm nêu trên.



3. Lựa chọn Nhà cung cấp:

Chúng tôi cam kết bảo mật các thông tin trong Hồ sơ chào giá của Nhà cung cấp trước giờ mở Hồ sơ chào giá. Lựa chọn NCC theo tiêu chí:

- Chào đúng và đủ số lượng, tiêu chuẩn kỹ thuật đáp ứng yêu cầu.
- Đáp ứng yêu cầu báo giá.
- Tổng giá trị gói chào thấp nhất.

Mọi thông tin liên hệ với Tổ chào giá- Công ty cổ phần DAP số 2 - Vinachem.
Điện thoại: 0392566150 (Ms Ngoãn) / 0833919299 (Ms Huyền) / 0973750272 (Mr Kỳ)

Rất mong sự quan tâm hợp tác của Quý Công ty./. *Amv*

Nơi nhận:

- Như trên;
- Tổ thẩm định giá;
- Lưu: VT, TCG.



Amv

G-G (1:2)

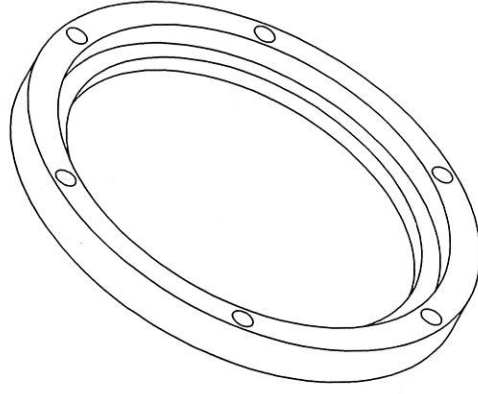
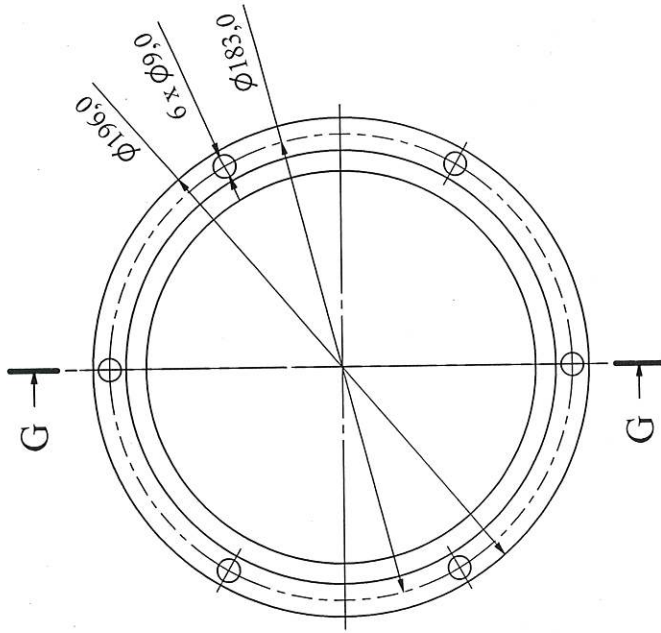

Yêu cầu kỹ thuật:
 + Các kích thước không ghi dung sai, theo tiêu chuẩn IT12
 + Làm sạch ba-via, cạnh sắc

Sd	Stl	Ngày	BOM RÚT DỊCH NHANH 2IP403		
Vẽ	Phạm.M. Việt	Chữ ký	2IP403.BRDN		
P.CD	Nguyễn.V. Hải		Số lượng	Tỷ lệ	Số tờ
P.KT	Đỗ.Đ. Tuyển		1	1:2	3/5
Xưởng	Nguyễn.T. Vinh		CÔNG TY CỔ PHẦN DẠP SỐ 2 - VINACHEM		
			PHÒNG CƠ ĐIỆN		
			Vật Liệu : 316L		

YÊU CẦU KỸ THUẬT:
 1. SAU KHI LÀM XONG CẮT ĐÓI TẠI VỊ TRÍ LỖ BULÔNG
 2. BỔ XUNG THÊM 02 GUZONG M8 DAI 28MM VẬT LIỆU 316

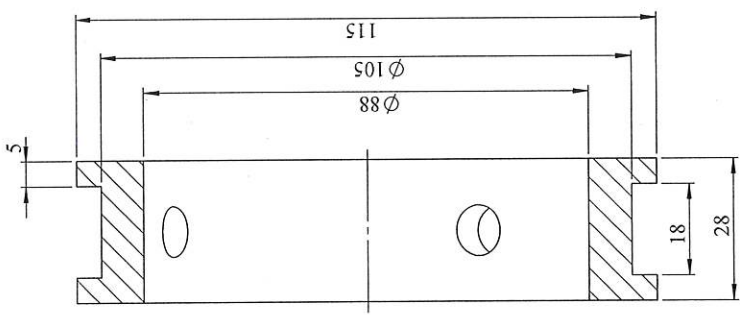
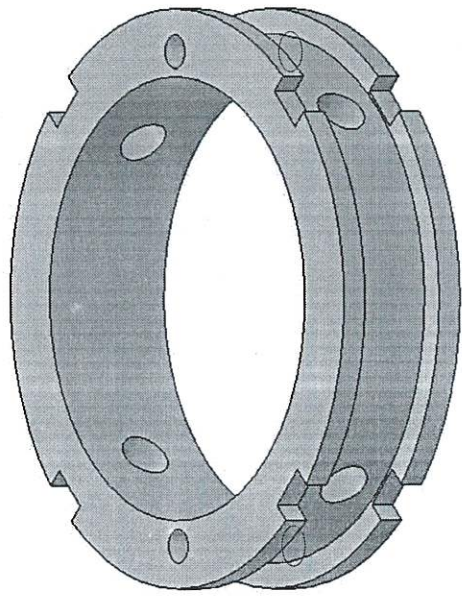

SECTION A-A

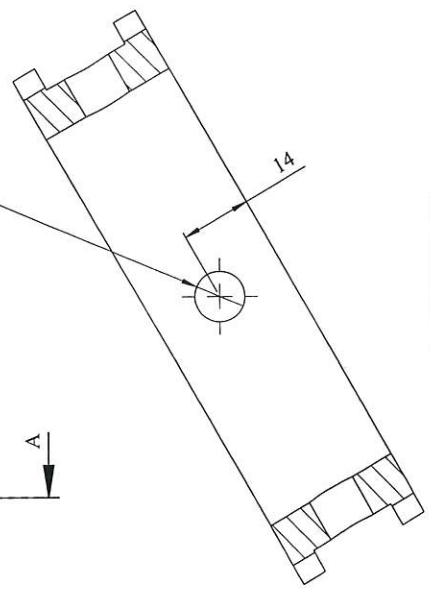
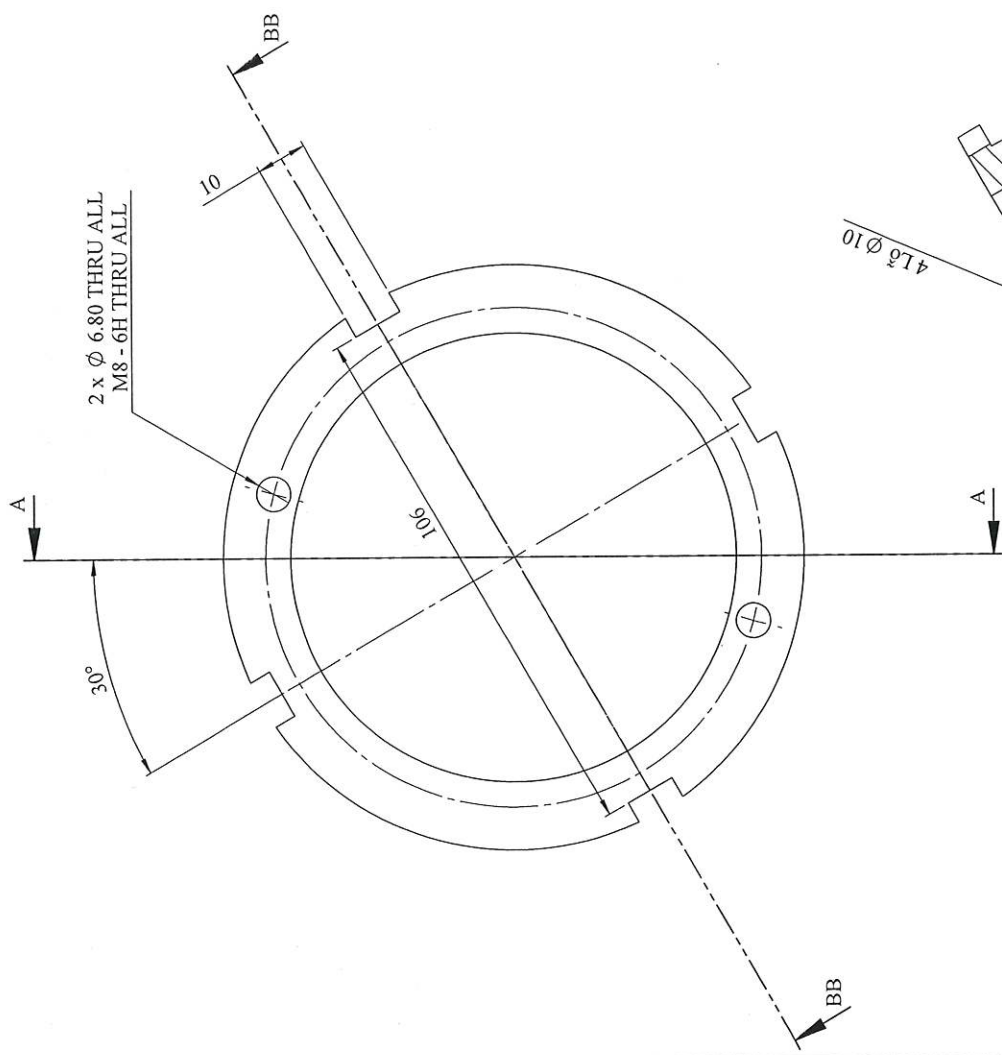

SECTION BB-BB

Sd		SI	Sử	Ký	Ngày	BOM RÚT DỊCH NHANH		
Vẽ		X. PA	Ph. Th. Long	<i>[Signature]</i>		21P403.VCN		
P. CD		P. CD	Ng. Th. Vĩnh	<i>[Signature]</i>		Số lượng	K. lượng	Tỉ lệ
P. KTH		Đ. Đ. Tuyển	Ng. V. Hải			01		1:
Vật Liệu: 316						CÔNG TY CP DAP SỐ 2-VINACHEM PHÒNG CƠ ĐIỆN		



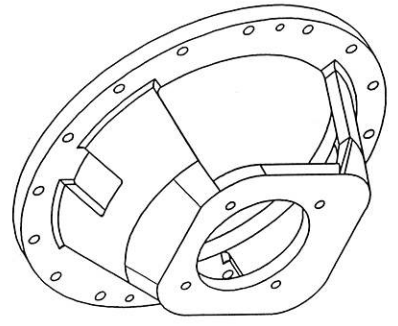
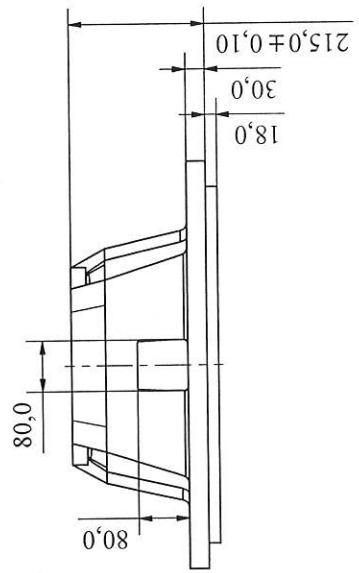
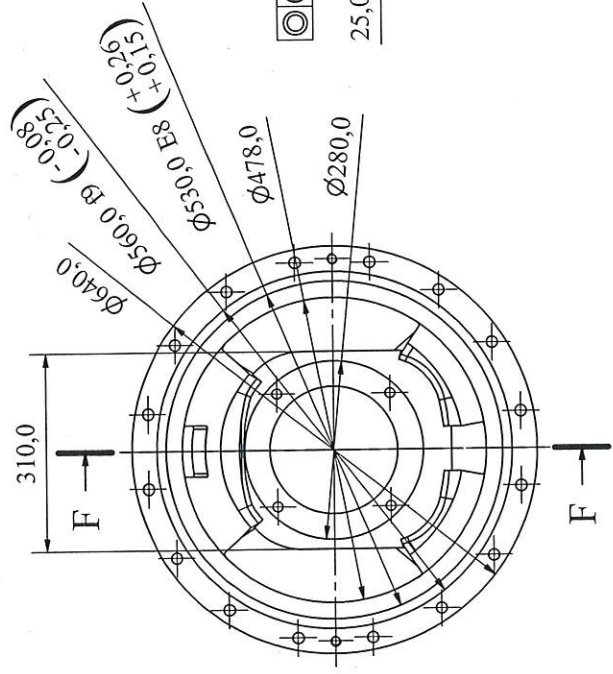
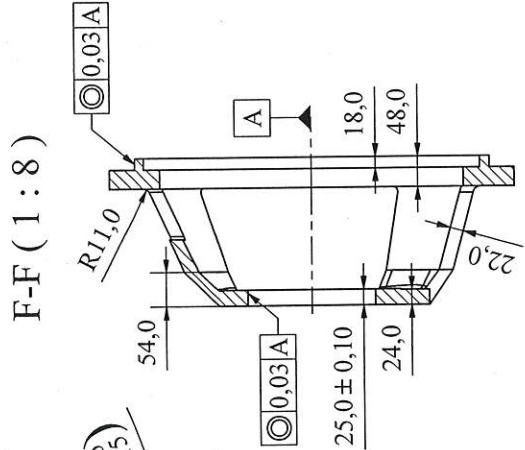
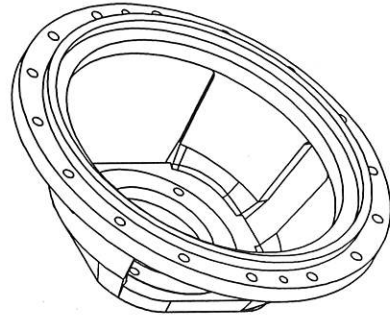
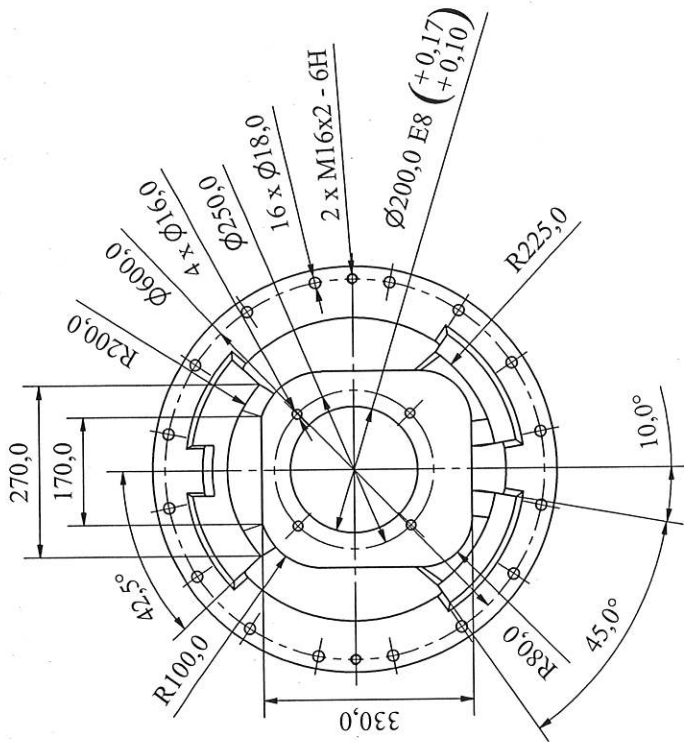

Sd	SI	Stl	Chữ ký	Ngày	BOM RÚT DỊCH NHANH 21P403
Vẽ	Phạm.M. Việt		<i>Phạm M Việt</i>		
P.CD	Nguyễn.V. Hải		<i>Nguyễn V Hải</i>		VÀNH ĐÌNH TÂM
P.KT	Đỗ.Đ. Tuyên		<i>Đỗ Đ Tuyên</i>		Số lượng
Xưởng	Nguyễn.T. Vinh		<i>Nguyễn T Vinh</i>		Tỷ lệ
					1
					1 : 8
					5/5
					21P403.BRDN
					CÔNG TY CỔ PHẦN
					DẠP SỐ 2 - VINACHEM
					PHÒNG CƠ ĐIỆN
					Vật Liệu : 316L

Yêu cầu kỹ thuật:
 + Các kích thước không ghi dung sai, theo tiêu chuẩn IT12
 + Làm sạch ba-via, cạnh sắc

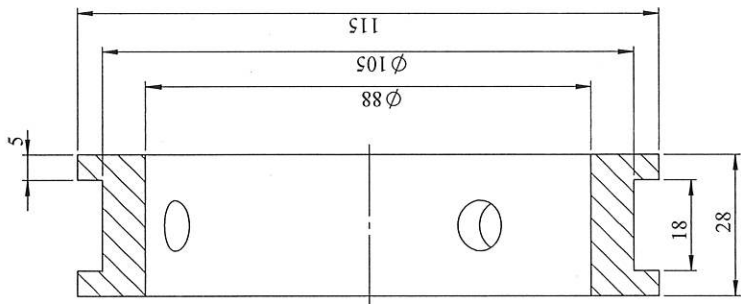
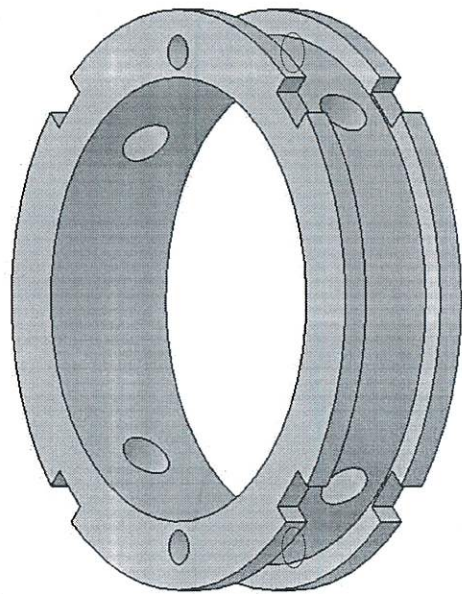

SECTION A-A

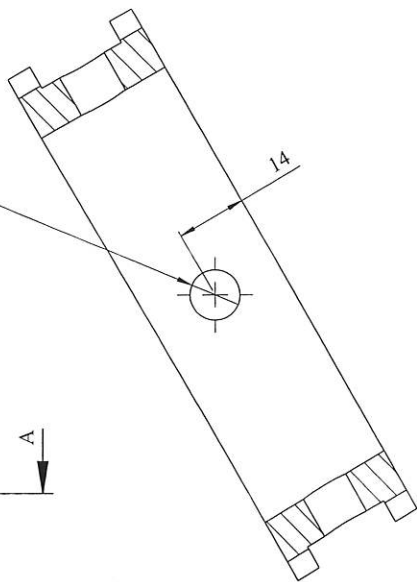
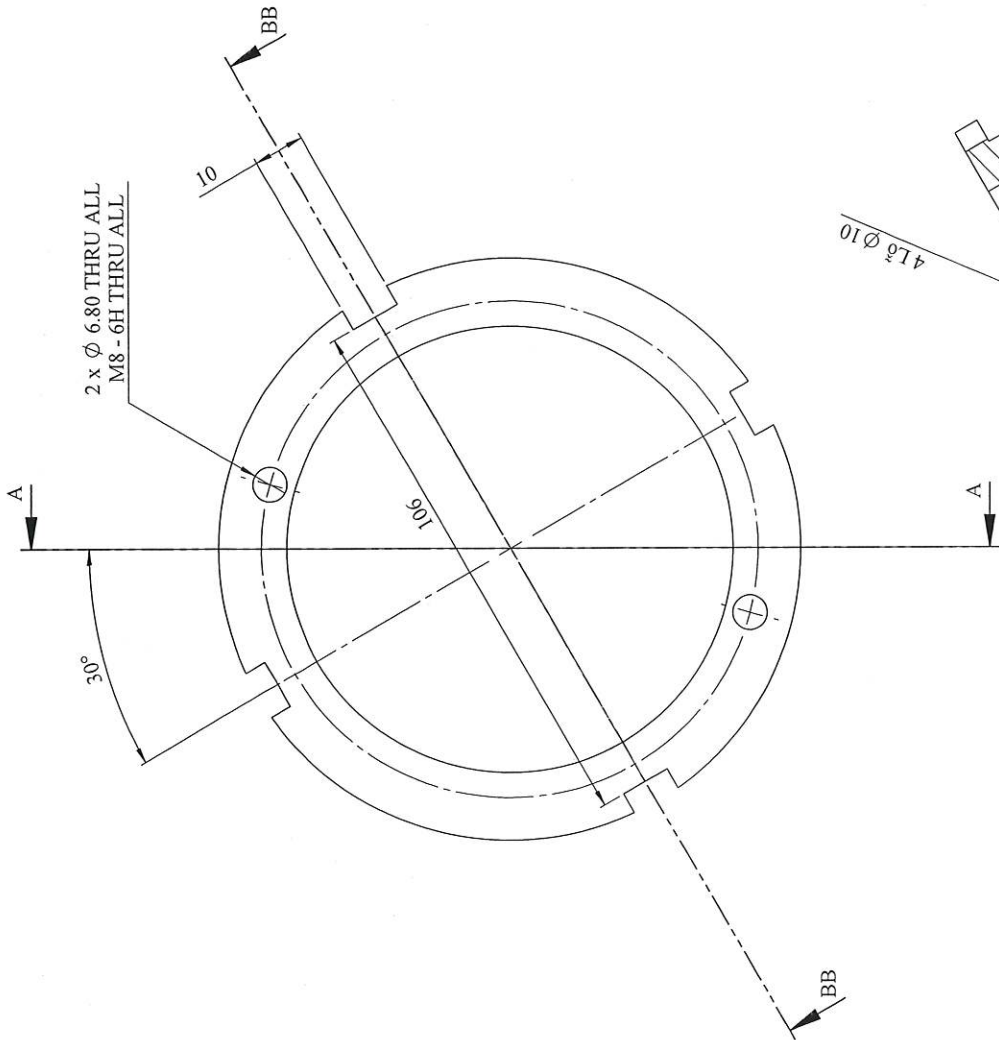

SECTION BB-BB

		BOM RÚT DỊCH NHANH		21P403.VET	
Sd	SI	SU	Ký	Ngày	
Vẽ	X. PA	Ph. Th. Long	<i>[Signature]</i>		
P. CD		Ng. Th. Vinh	<i>[Signature]</i>		
P. KTH		Ng. V. Hải			
		Đ. Đ. Tuyền			
			VANH EP TET		Số lượng
			01		K.lượng
			1:		Tỉ lệ
			Vật Liệu: 316		
			DAP		CÔNG TY CP DAP
			SAG BAI		SỐ 2-VINACHEM
					PHÒNG CÔNG ĐIỆN

C-C (1:3)

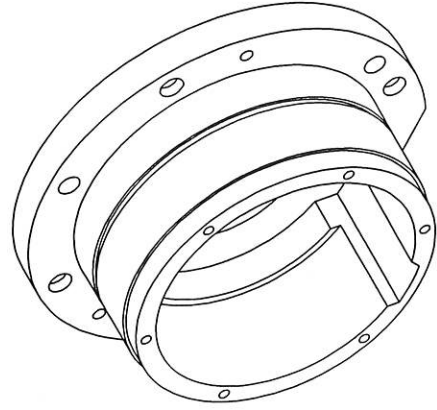
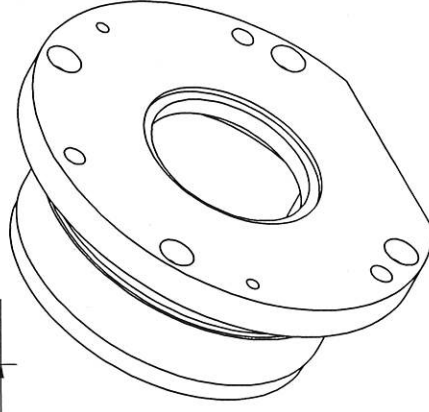
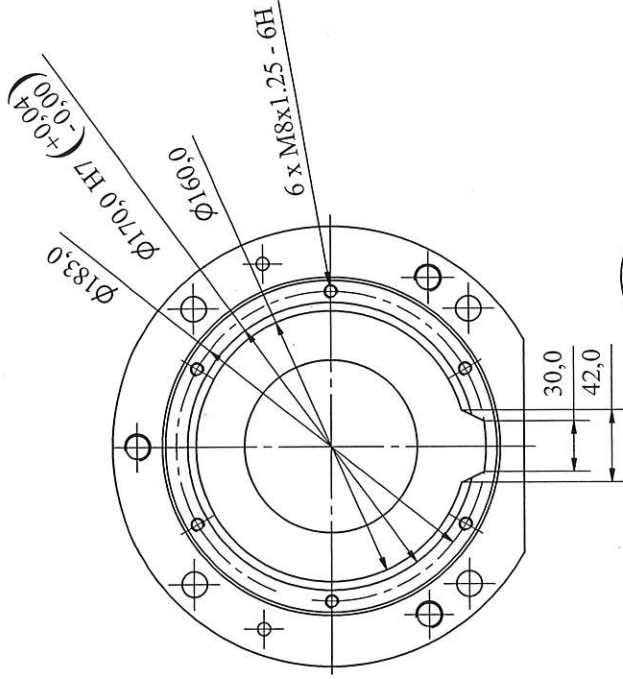
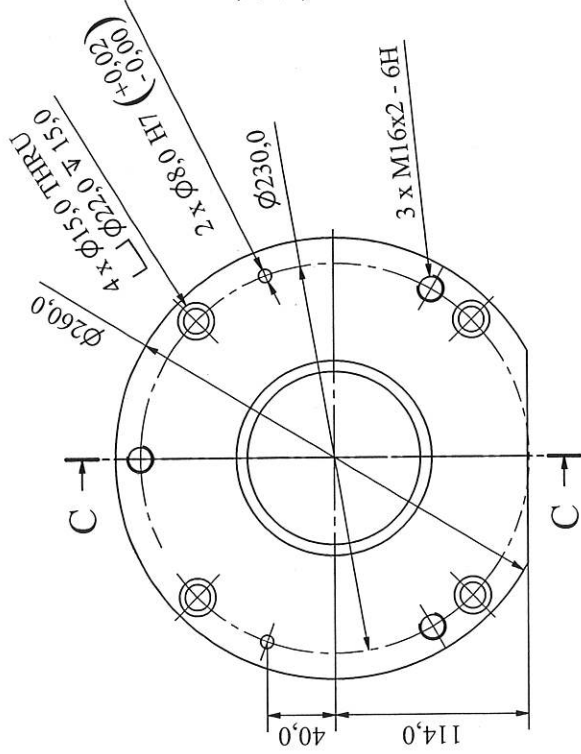
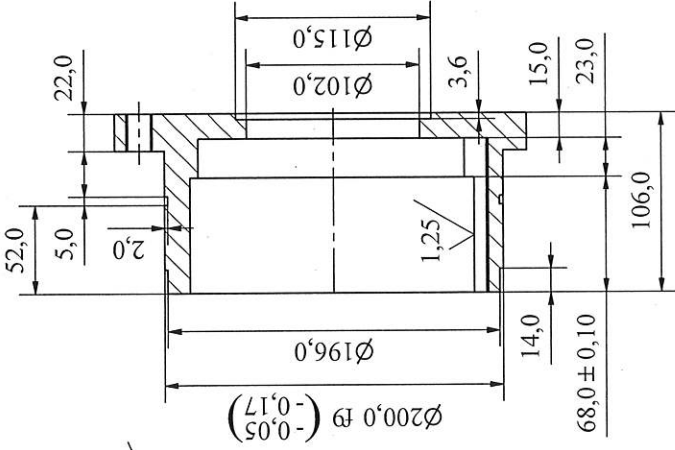

Sd	SI	Stl	Chữ ký	Ngày	BOM RÚT DỊCH NHANH 21P403
Vẽ	Phạm.M. Việt	Nguyễn.V. Hải	<i>[Signature]</i>		21P403.BRDN
P.CĐ	Nguyễn.V. Hải	Đỗ.Đ. Tuyền	<i>[Signature]</i>		NÓI Ó BI
P.KT	Đỗ.Đ. Tuyền	Nguyễn.T. Vinh	<i>[Signature]</i>		Số lượng 1
Xưởng	Nguyễn.T. Vinh				Tỷ lệ 1:3
					Số tờ 2/5
					CÔNG TY CỔ PHẦN DẠP SỐ 2 - VINACHEM
					PHÒNG CƠ ĐIỆN
					Vật Liệu : 316L

Yêu cầu kỹ thuật:
 + Các kích thước không ghi dung sai, theo tiêu chuẩn IT12
 + Làm sạch ba-via, cạnh sắc

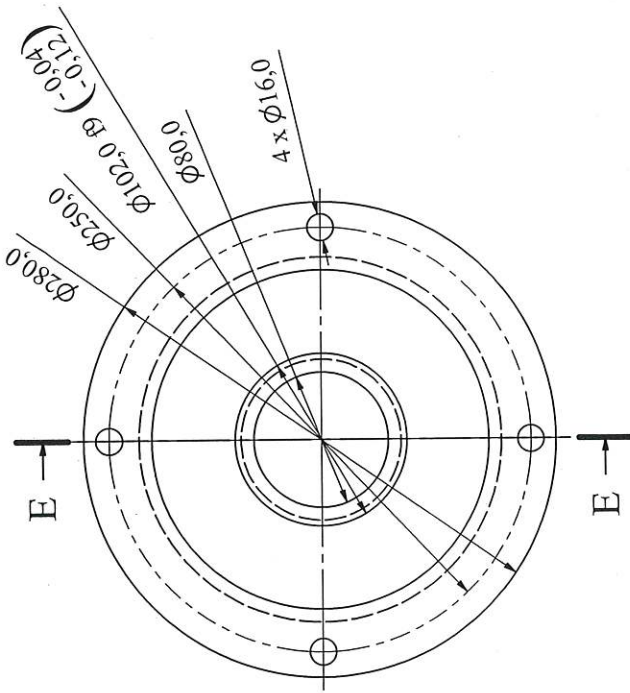

E-E (1:3)

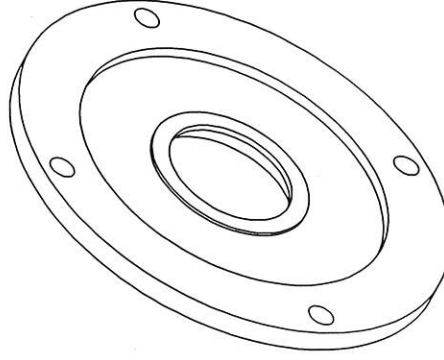
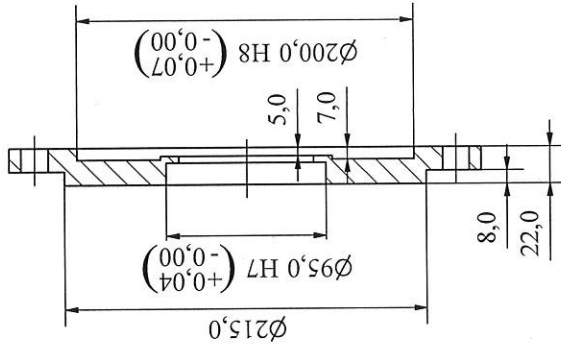

Yêu cầu kỹ thuật:

- + Các kích thước không ghi dung sai, theo tiêu chuẩn IT12
- + Làm sạch ba-via, cạnh sắc

Sd	SI	Stl	Chữ ký	Ngày	BOM RÚT DỊCH NHANH 2 IP403	
Vẽ	Phạm.M.Việt	Amv				
P.CĐ	Nguyễn.V.Hải	NgV			NÁP CHẤN PHỐT	
P.KT	Đỗ.Đ.Tuyến	ĐĐT				
Xưởng	Nguyễn.T.Vĩnh	NgTV			Vật Liệu : 316L	
					Số lượng	1
					Tỷ lệ	1 : 3
					Số tờ	4/5
					CÔNG TY CỔ PHẦN DẠP SỐ 2 - VINACHEM PHÒNG CƠ ĐIỆN	

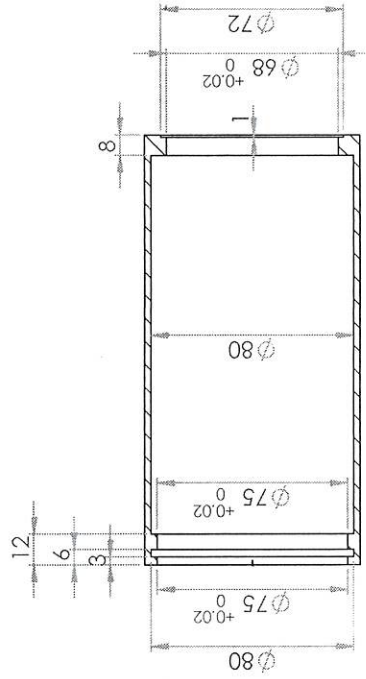
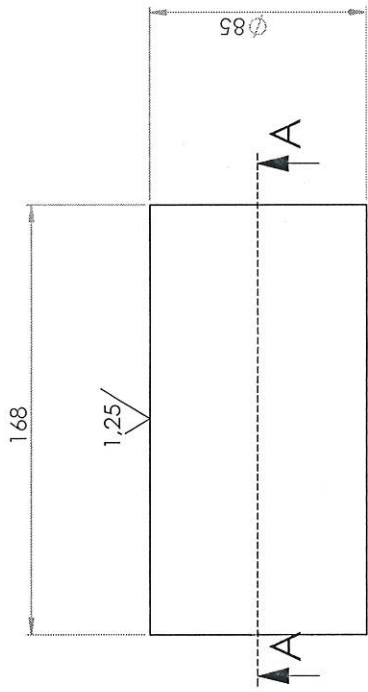

SECTION A-A



Sđ	SI	Stl	Chữ ký	Ngày	BƠM RÚT DỊCH NHANH 2IP403		
Vẽ		Ph. Th. Long	<i>[Signature]</i>		Số lượng	K. lượng	Tỷ lệ
X. PA		Ng. Th. Vinh	<i>[Signature]</i>		21P403		
P. CD		Ng. V. Hải	<i>[Signature]</i>		CÔNG TY CỔ PHẦN DẠP SỐ 2 - VINACHEM		
P. KTH		Đ. Đ. Tuyên			PHÒNG CƠ ĐIỆN		
					ỐNG LÓT		
					Vật Liệu: 316		