

Số: 2322/DAP2-KT  
V/v báo giá cạnh tranh  
cung cấp vật tư gia công

Lào Cai, ngày 21 tháng 11 năm 2022

## THƯ MỜI CHÀO GIÁ

Kính gửi: .....

Công ty Cổ phần DAP số 2 –Vinachem xin gửi tới quý Công ty lời chào trân trọng và cảm ơn sự hợp tác của quý Công ty.

Công ty chúng tôi có nhu cầu mua vật tư như sau.

### 1. Chỉ tiêu kỹ thuật:

STT	Tên vật tư	Thông số kỹ thuật	ĐVT	Số lượng
1	Vành định tâm	Theo bản vẽ	Cái	02
2	Ống đầu đẩy 21P202	Theo bản vẽ	Cái	01
3	Cánh bơm 16P104	Theo bản vẽ	Cái	02
4	Trục bơm 16P102E	Theo bản vẽ	Cái	01
5	Mặt gương 16P102E	Theo bản vẽ	Cái	01
6	Thân bơm 16P102E	Theo bản vẽ	Cái	01
7	Nồi ép tét 16P102E	Theo bản vẽ	Cái	01
8	Cánh bơm 16P201E	Theo bản vẽ	Cái	01
9	Ống lót 16P102E	Theo bản vẽ	Cái	01
10	Vành chia nước 16P102E	Theo bản vẽ	Cái	01
11	Trục bơm 16P102	Theo bản vẽ	Cái	02
12	Trục bơm 21P301	Theo bản vẽ	Cái	01
13	Ống lót bơm 21P301	Theo bản vẽ	Cái	02
14	Gối bi bơm 21P301	Theo bản vẽ	Cái	01

### 2. Nội dung và yêu cầu báo giá:

- Thời gian cung cấp hàng: Nhà cung cấp báo thời gian cấp hàng sớm nhất có thể giao hàng.

- Thời hạn của báo giá: 30 ngày kể từ ngày báo giá.

- Địa điểm giao hàng: Tại kho Công ty Cổ phần DAP số 2 –Vinachem.

- Thời gian bảo hành : Bảo hành 12 tháng kể từ ngày giao nhận.

- Hàng mới 100%, cung cấp chứng chỉ xuất xưởng của nhà sản xuất, giấy kiểm định mẫu vật liệu chế tạo do đơn vị giám định độc lập phát hành đối với vật liệu thép trắng (Bản gốc)

- Thời gian thanh toán: Thanh toán 95% giá trị hợp đồng trong vòng 30 ngày kể từ ngày bên bán giao xong lô hàng (theo ngày ký biên bản nghiệm thu hàng hóa của bên mua) và hoàn thiện hồ sơ thanh toán. Hoặc thanh toán 100% giá trị hợp đồng trong vòng 45 ngày bàn giao nghiệm thu hàng hóa và bên bán nộp bảo lãnh bảo hành trị giá 5% giá trị hợp đồng (Nội dung của Bảo lãnh bảo hành phải được sự chấp thuận của bên mua và thư bảo lãnh có hiệu lực tối thiểu 375 ngày kể từ ngày phát hành, còn 5% giá trị còn lại sẽ được thanh toán trong vòng 10 ngày kể từ thời điểm hết thời gian bảo hành hàng hóa.

### 3. Hình thức và thời gian gửi thư báo giá:

- Đề nghị quý Công ty gửi thư báo giá bằng phong bì kín có niêm phong và gửi trực tiếp hoặc qua đường chuyển phát cho Công ty chúng tôi theo địa chỉ: Phòng Kinh tế, Công ty Cổ phần DAP số 2 -Vinachem – KCN Tăng Loong, thị trấn Tăng Loong, huyện Bảo Thắng, tỉnh Lào Cai, bên ngoài bì thư ghi rõ: “ Báo giá cạnh tranh cung cấp vật tư gia công”. Hoặc gửi vào địa chỉ Email: [vanthu.dap2@gmail.com](mailto:vanthu.dap2@gmail.com) ghi rõ Báo giá cạnh tranh cung cấp vật tư gia công – nơi nhận Phòng Kinh tế.

- Thời gian nhận báo giá chậm nhất là 10h00 ngày 25 tháng 11 năm 2022. Các báo giá đến sau thời điểm trên sẽ được trả lại nguyên trạng.

4. Thời gian mở thư báo giá: Công ty sẽ mở thư báo giá công khai tại văn phòng Công ty cổ phần DAP số 2 -Vinachem vào hồi 10h30 ngày 25 tháng 11 năm 2022. Khách hàng tham gia báo giá có thể tham dự buổi mở thư báo giá.

### 5. Lựa chọn Nhà cung cấp:

Chúng tôi cam kết bảo mật các thông tin trong Hồ sơ chào giá của Nhà cung cấp trước giờ mở Hồ sơ chào giá. Lựa chọn NCC theo tiêu chí:

- Chào đúng và đủ số lượng, tiêu chuẩn kỹ thuật đáp ứng yêu cầu tại mục 1.
- Đáp ứng yêu cầu báo giá tại mục 2.
- Tổng giá trị gói chào thấp nhất.

Mọi thông tin xin liên hệ với Phòng Kinh tế - Công ty Cổ phần DAP số 2 -Vinachem.  
Điện thoại: 02143.767.048 hoặc 0985.126.888 (Mr Khóa)/ 0977.508.998 (Ms Nhã).

Rất mong sự quan tâm hợp tác của Quý Công ty./.

#### Nơi nhận:

- Như trên;
- Lưu KT.





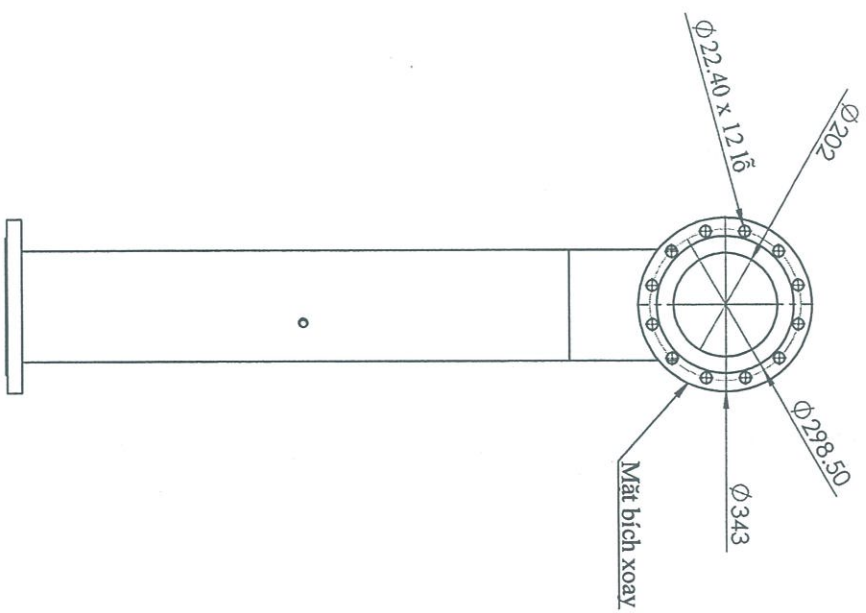
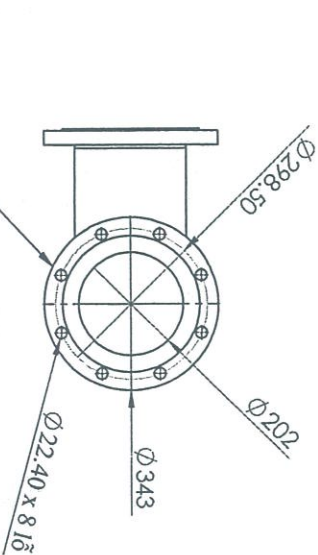
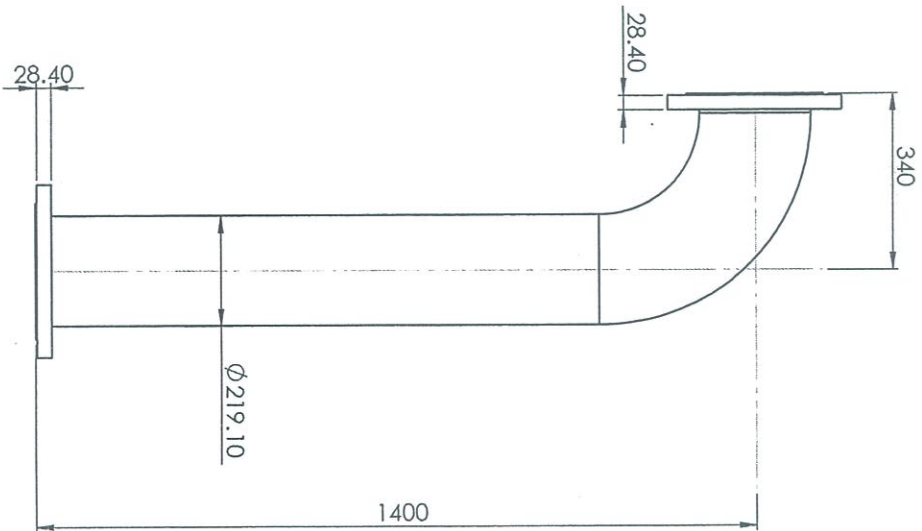

Bơm bùn đi lọc 21P202				
S.d	S.lg	S.l	Ký	Ngày
Vẽ	Ph. Th. Long		<i>[Signature]</i>	
PTX, PA	Ng. Th. Vinh		<i>[Signature]</i>	
P.P CD	D. V. Huân		<i>[Signature]</i>	
Ông đầu dây bơm 21P202				
Vật liệu: SUS 904				
			21P202	
			S.lg	K. Lương
			Tỉ lệ	
Công ty cổ phần DAP số 2 - Vinachem				

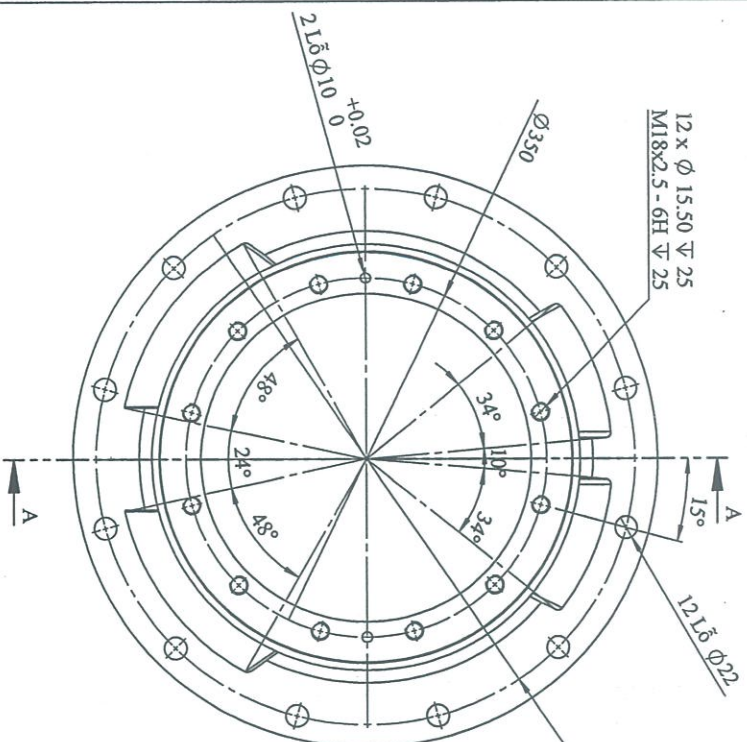

SCALE 1:5

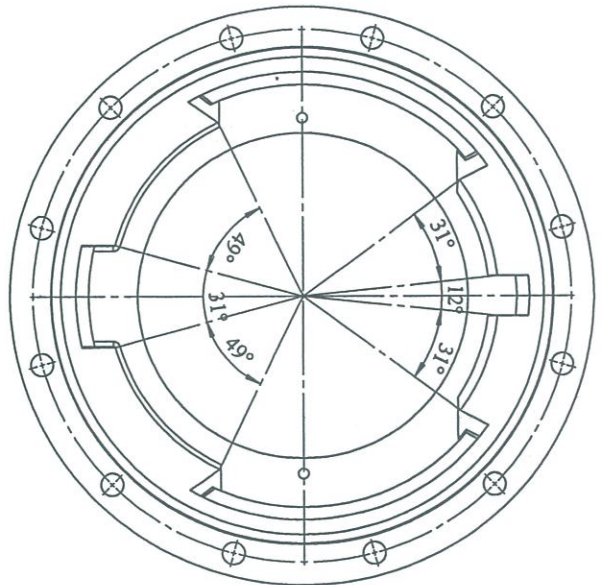

SCALE 1:5

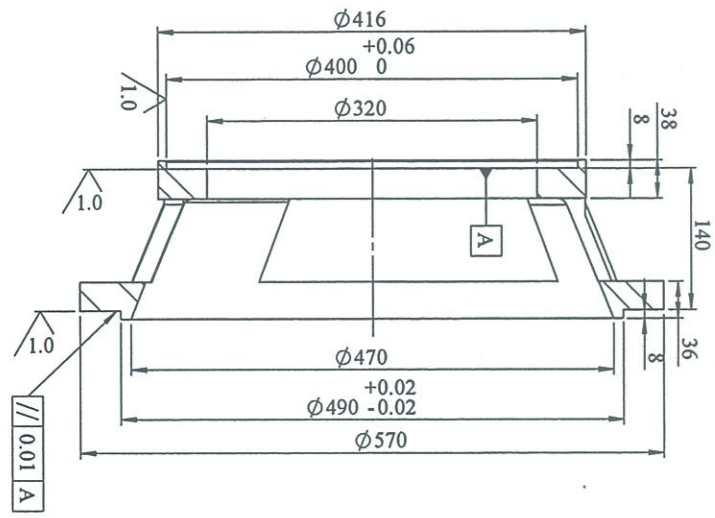

SECTION A-A  
SCALE 1:5

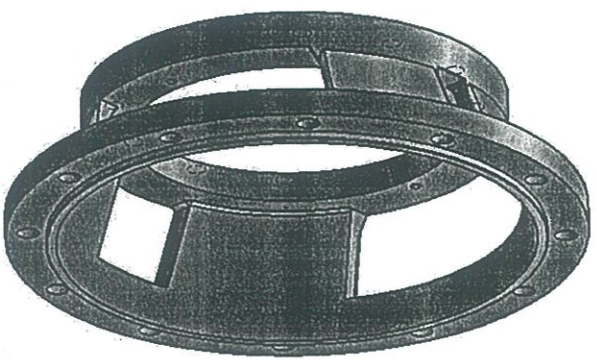

SCALE 1:5

<b>BOM TUÀN HOÀN LÂM LẠNH 14P203</b>			
VÀNH ĐỊNH TÂM			
Sd	SI	Sth	Ký Ngày
Vẽ	N. Q. Hương		
X.P.A	Ng. T. Vinh		
P.P.CĐ	D. V. Huân		
Vật Liệu: 316			
14P203.VBT			
Số lượng	K. lượng	Tỉ lệ	
01		1:	
CÔNG TY CP DAP SỐ 2-VINHACHEM PHÒNG KT-CD			

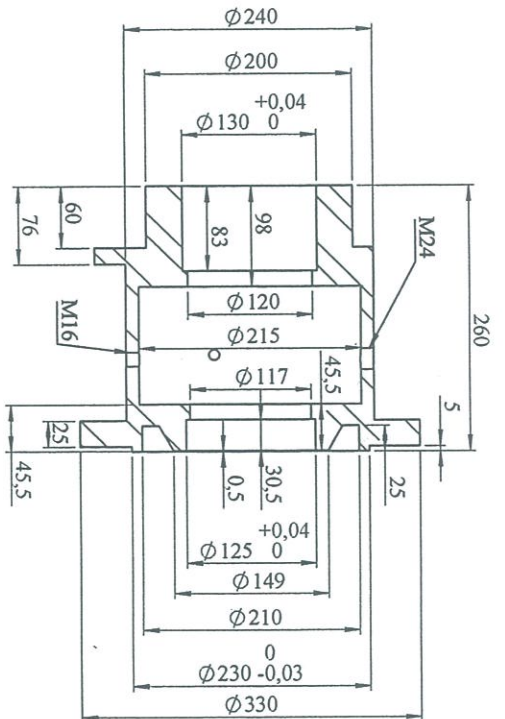
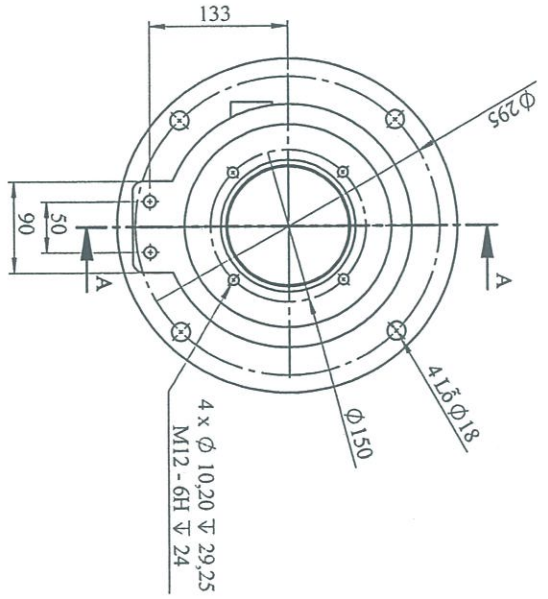

SECTION A-A

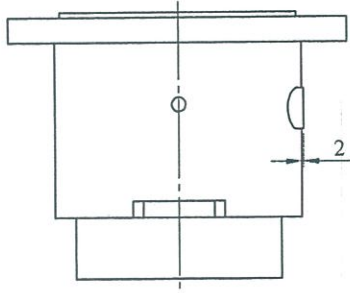

BOM AXIT SAU LỘC 21P301			
Sđ SI	SI	Ký	Ngày
Vẽ	Ph. Th. Long		
PTX. PA	Ng. Th. Vinh		
P.P. CD	D. V. Huân		
GỒI ĐỒ BOM		Vật Liệu: CS	
21P301.GDB		DAP	
Số lượng	K. lượng	CÔNG TY CP DAP	
01		SỞ 2-VINA CHEM	
		XUONG PA	
		LAO CAI	
		TI LỆ	
		1:	



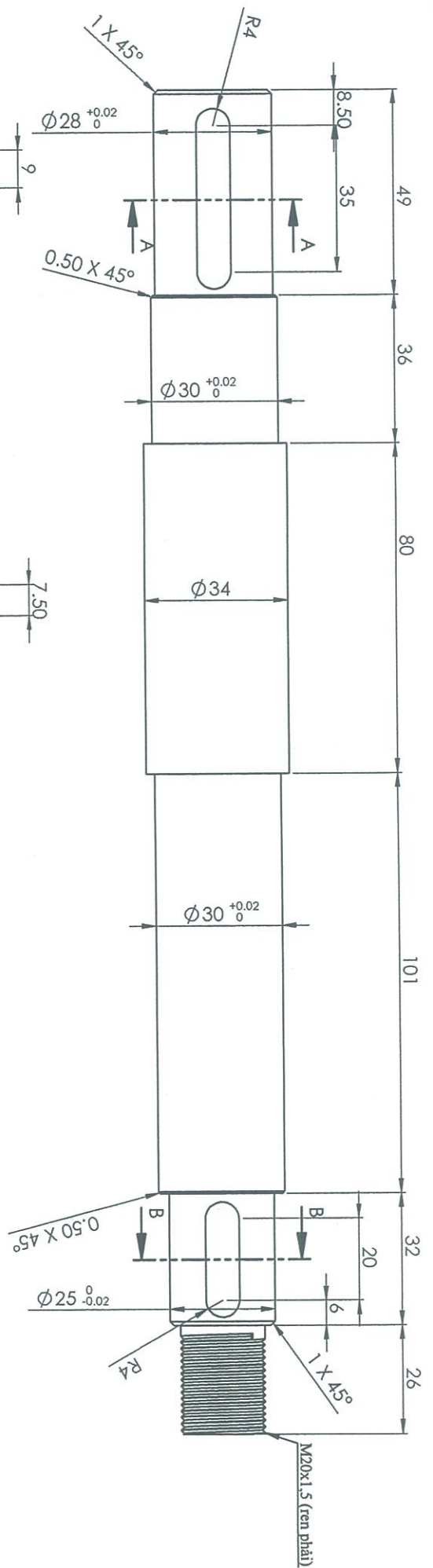

SECTION A-A

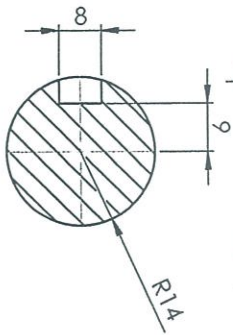

SECTION B-B

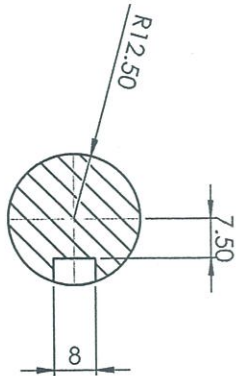

BOM HỘ NHỎ 16P102			
S.đ S.lg		Ký	Ngày
Vẽ	P. T. Long	<i>[Signature]</i>	
PTX. PA	Ng. T. Vinh	<i>[Signature]</i>	
P.PCD	D. V. Huân	<i>[Signature]</i>	
TRỤC BƠM		Vật liệu : 316	
16P102		Công ty cổ phần DAP	
S.lg	K. Lương	số 2 - Vinachem	
	Ti lệ		

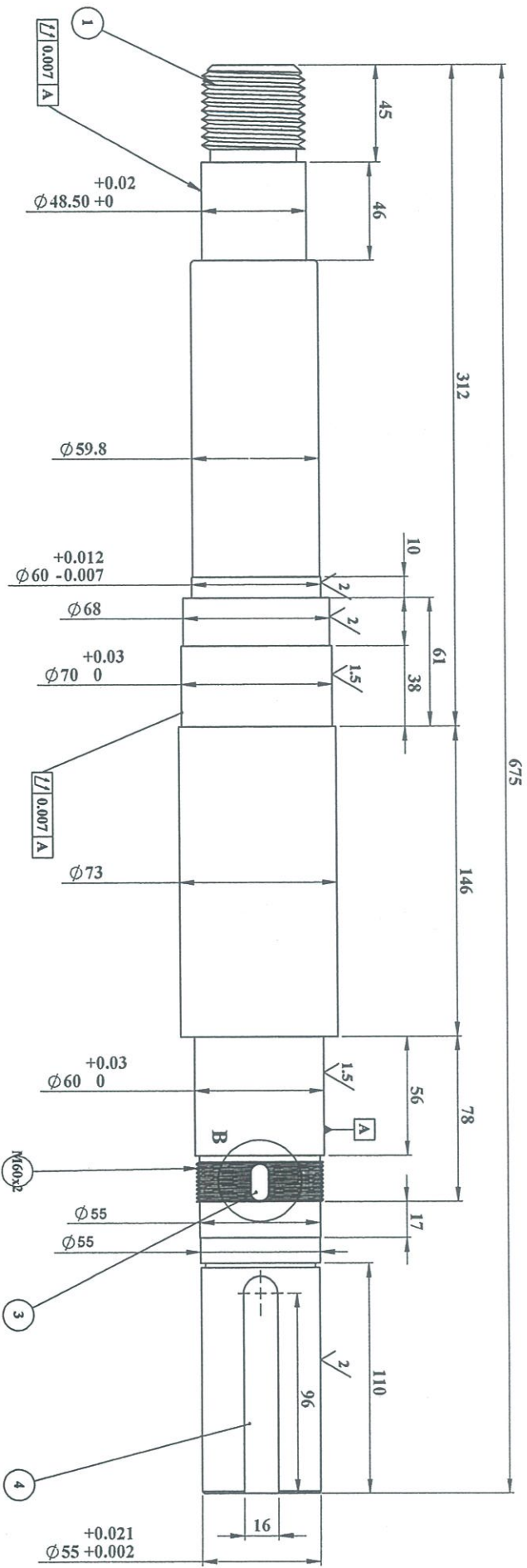

CHI TIẾT B  
TỶ LỆ 1:1

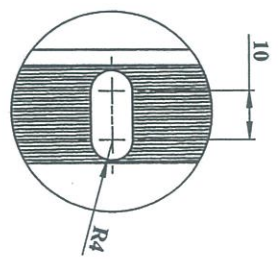

4	Ranh then	Sâu 6 mm	1	Xem bản vẽ	
3	Ranh cái khóa ổ	Sâu 3 mm	1	Xem chi tiết B	
2	Ren khóa ổ	M60x2	1		
1	Ren lắp cánh CT	M48, p=4	1	p-bước ren	
STT	Tên chi tiết	Mô tả	Vật liệu	Số lượng	Ghi chú

N. V. Y.	Họ và tên	C. V. Y.	Chức vụ	Vật liệu:	
Vẽ	Phạm Thế Long	KTV		Bản vẽ:	
K. Tra	Nguyễn Thế Vinh	PTX. PA		TRỤC BOM 21-P301	
K. Tra	Đông Văn Huân	P. P. CD		CÔNG TY CỔ PHẦN DAP SO 2 VINACHEM Xã Xuân Giao-Bảo Thắng-Lào Cai	
				SL:	KL:
				Số tờ:	Tờ số:
					TT: 1:2
					A3

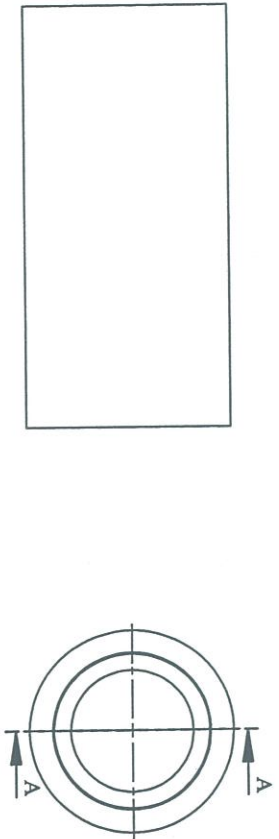

SECTION A-A

YÊU CẦU KỸ THUẬT:  
 - CÁC DỤNG SAI TỶ ĐO KHÔNG VƯỢT QUÁ 0.1MM  
 - LÀM CỤN CÁC CẢNH SẠC

Sđ	SI	Sđ	SI	Ký	Ngày	BƠM AXIT SAU LỌC 21P301		
Vẽ	X.PA	Ng. Q. Hưởng	Ng. T. Vinh	<i>[Signature]</i>				ØNG LỚT
P.P. CD	D.V. Huấn			<i>[Signature]</i>				21P301.0L
Số lượng		K. lượng		Tỉ lệ		Số lượng		
01		2.9 Kg		1:		01		
Vật Liệu: 316		CÔNG TY CP DAP		SỞ 2 VINH CHAM		PHÒNG KT-CD		



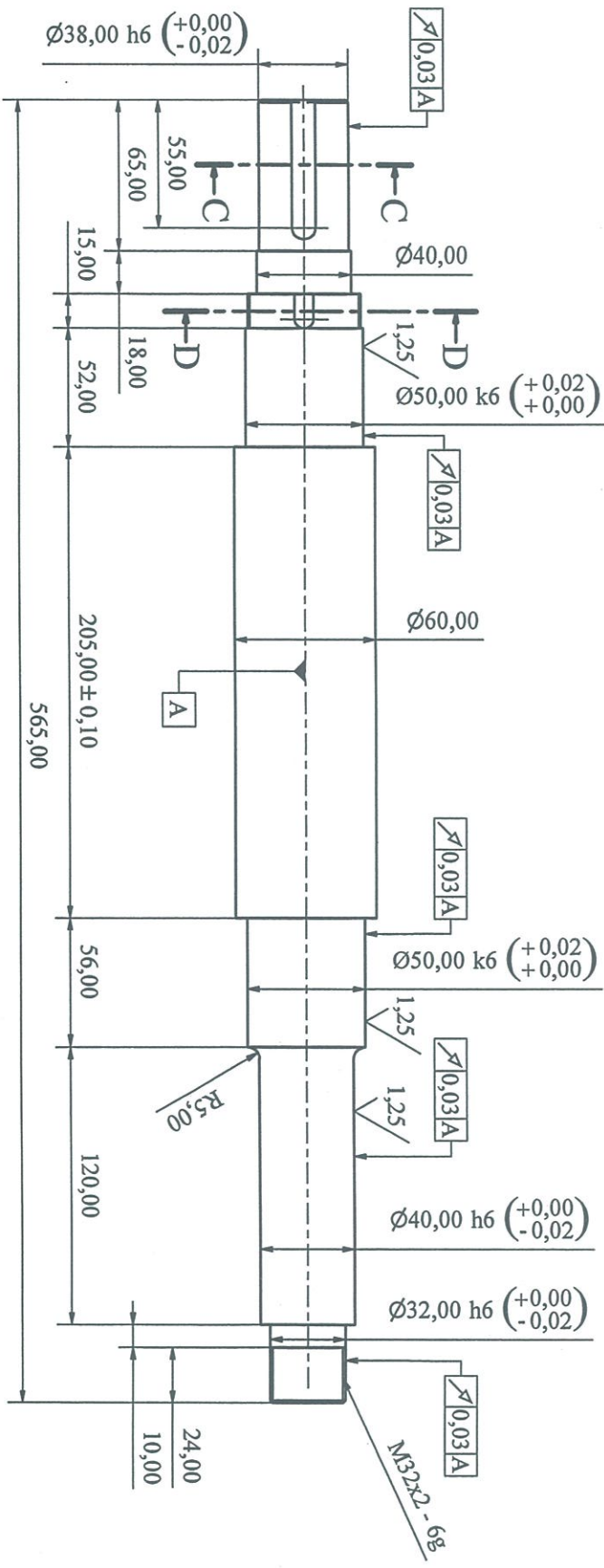

C-C (1:2)

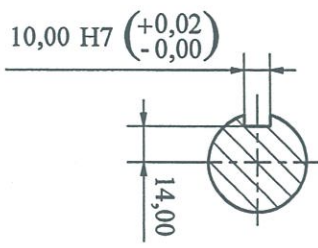

D-D (1:2)

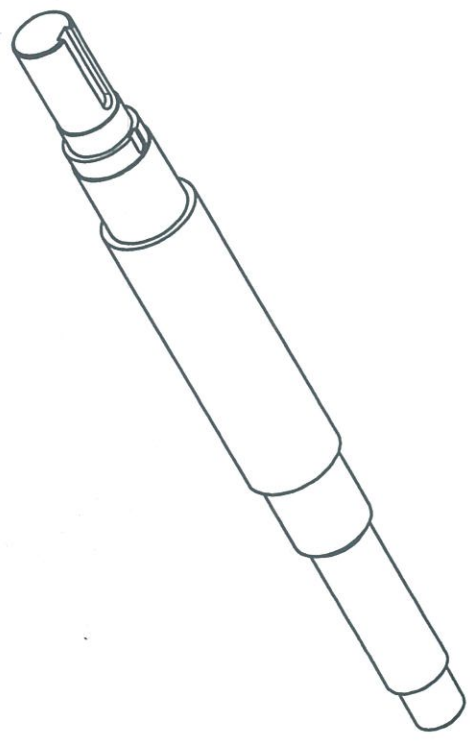
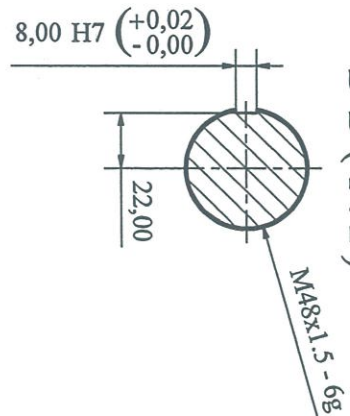

**Yêu cầu kỹ thuật:**  
 + Các kích thước không ghi dung sai, theo tiêu chuẩn IT110  
 + Làm sạch ba-via, cạnh sắc

BOM BÈ NỘI 16P102E			
Sđ	SI	SI	Chữ ký
Vẽ	Phạm M. Việt	AWW	Ngày
P.CĐ	Đông V. Hoàn	AWW	
Xưởng	Nguyễn T. Vinh		
Vật Liệu: 316L		TRUC	
Số lượng	1	K. lượng	Tỷ lệ
CÔNG TY CỔ PHẦN DẠP SỐ 2 - VINACHEM		1:2	
LÀO CAI		PHÒNG CƠ ĐIỆN	

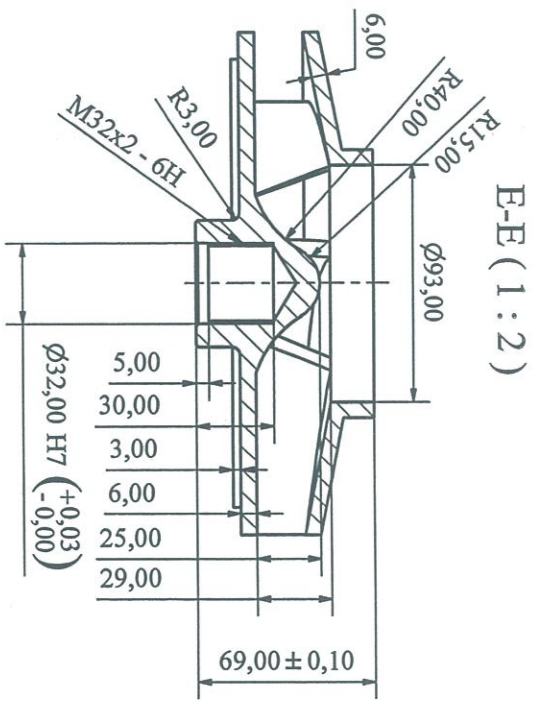
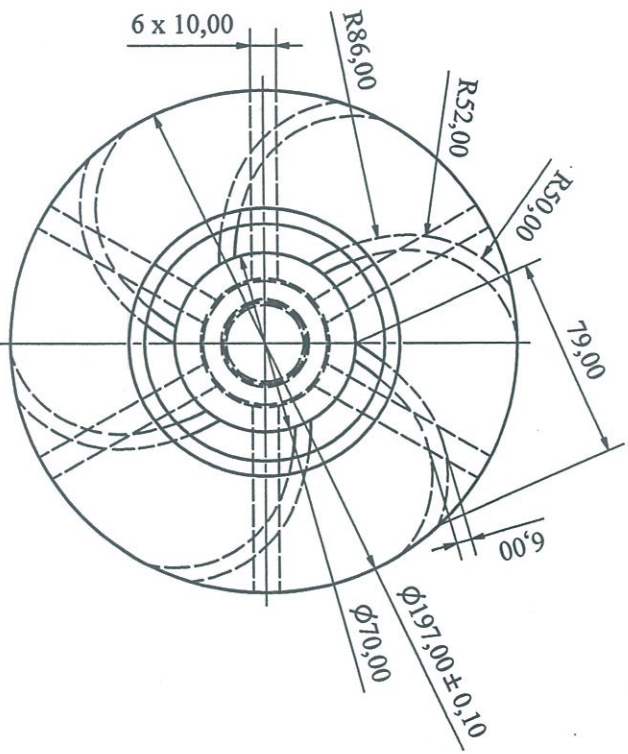
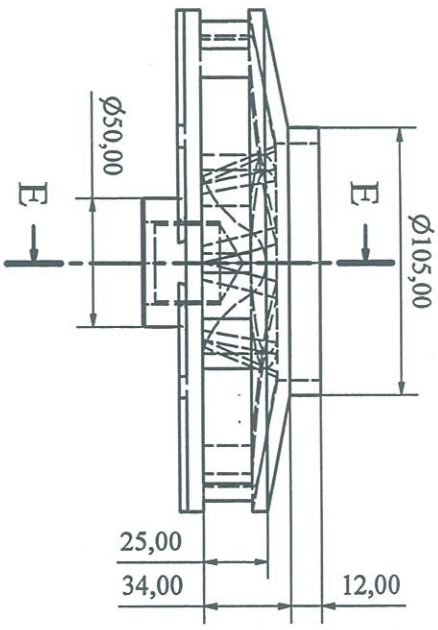

E-E (1:2)

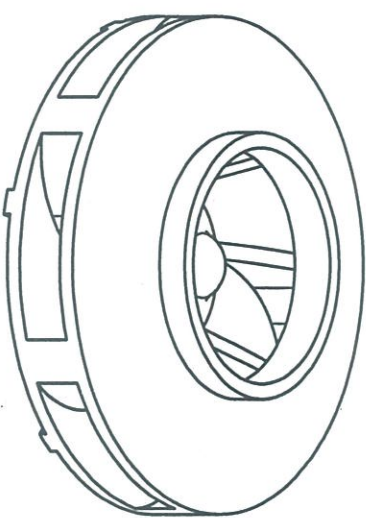
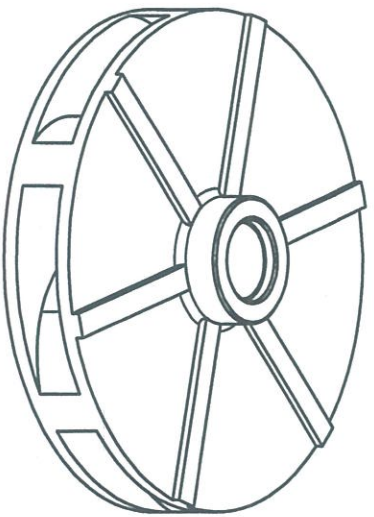

**Yêu cầu kỹ thuật:**  
 + Các kích thước không ghi dung sai, theo tiêu chuẩn IT110  
 + Cân bằng động cho chi tiết  
 + Làm sạch ba-via, cạnh sắc

BƠM BÈ NỘI 16P102E			
Sđ	SI	SI	Chữ ký
Vẽ	Phạm M. Việt	PhM	
P. CD	Đông V. Huỳnh	ĐVH	
Xưởng	Nguyễn T. Vinh		
CÁNH BƠM			
Vật Liệu : 316L			
Số lượng		K. lượng	
1		1 : 2	
CÔNG TY CỔ PHẦN DẠP LẠO CÁN			
DẠP SỐ 2 - VINACHEM			
PHÒNG CƠ ĐIỆN			



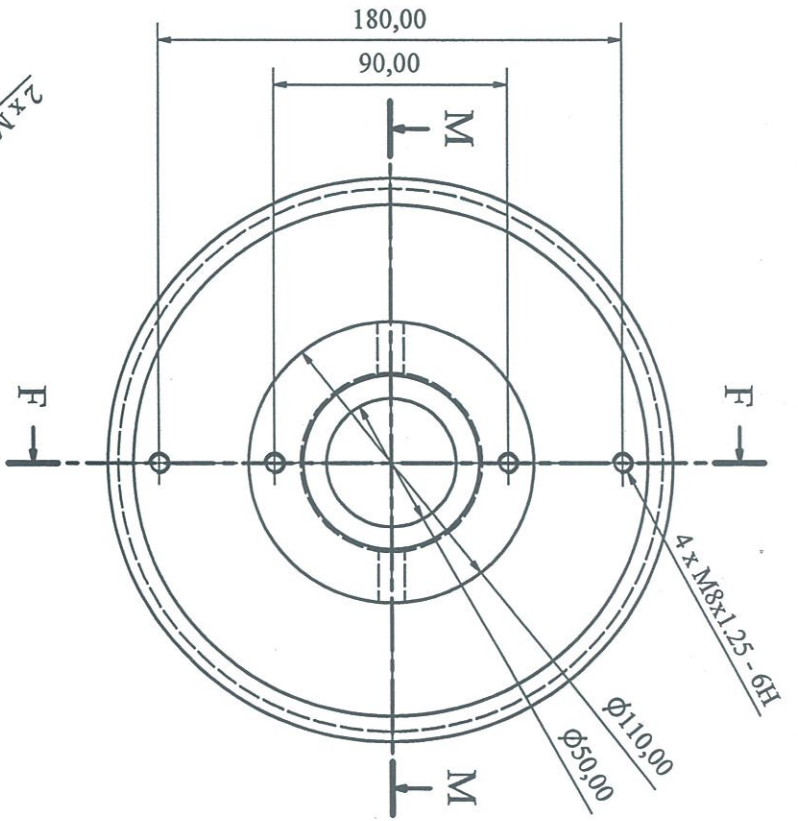

M-M (1 : 2)

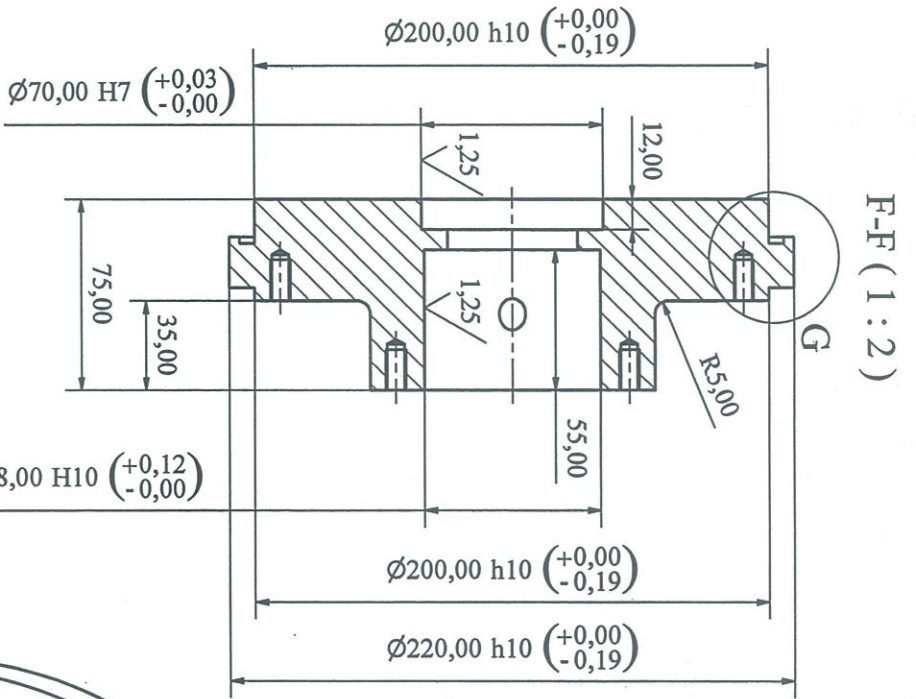
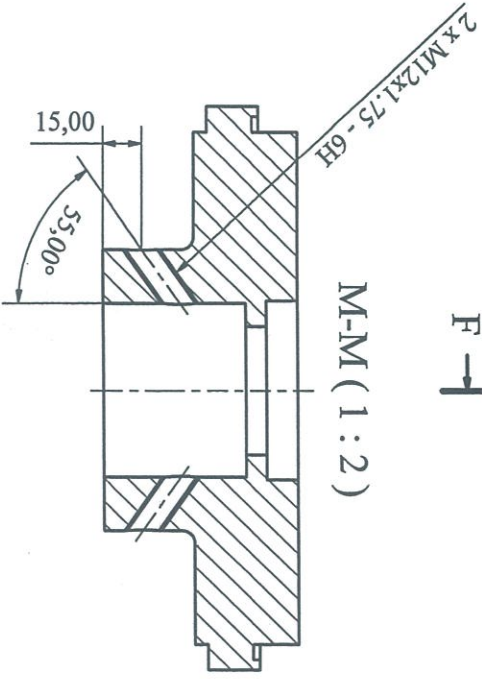

F-F (1 : 2)

G (1 : 1)

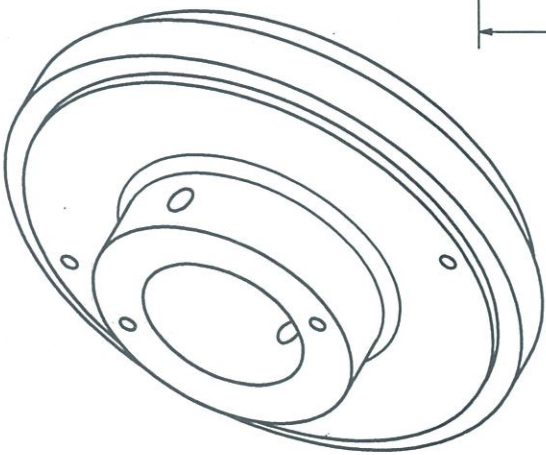
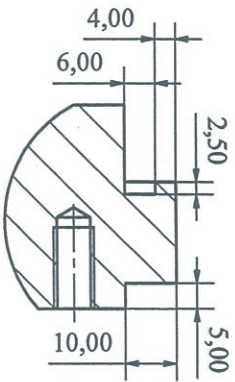

**Yêu cầu kỹ thuật:**  
 + Các kích thước không ghi dung sai, theo tiêu chuẩn IT10  
 + Làm sạch ba-via, cạnh sắc

BOM BÈ NỘI 16P102E			
Sđ	SI	Sđ	SI
Vẽ	Phạm M. Việt	Chữ ký	Ngày
P. CD	Đông V. Hoàn		
Xưởng	Nguyễn T. Vinh		
Vật Liệu: 316L		MẶT QUÔNG	
Số lượng: 1		K. lượng: 1	
Tỷ lệ: 1:2		CÔNG TY CỔ PHẦN DẠP SỐ 2 - VINACHEM PHÒNG CƠ ĐIỆN	



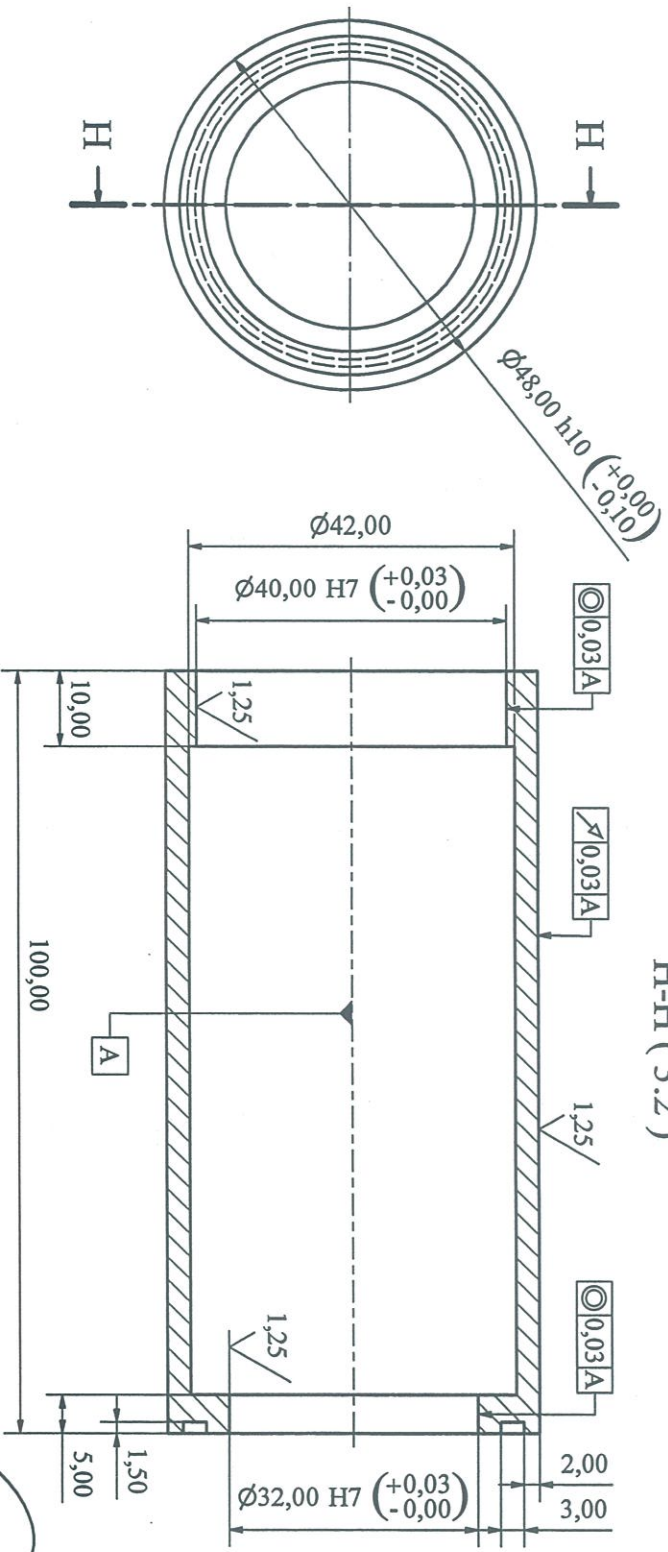

H-H (3:2)

**Yêu cầu kỹ thuật:**  
 + Các kích thước không ghi dung sai, theo tiêu chuẩn IT10  
 + Làm sạch ba-via, cạnh sắc

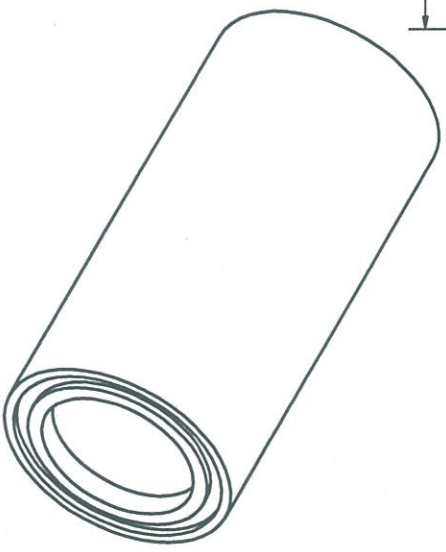

SD		SI	SII	Chức vụ	Ngày	BOM BÈ NỘI 16P102E 16P102E.BBN
Vẽ		Phạm M. Việt	HN			
P.CĐ		Đông V. Tuấn				
Xưởng		Nguyễn T. Vinh				
Vật Liệu: 316L						QNG LỚT Số lượng: 1 K.lượng: 3.2 Ty lệ: 3:2
DAP DAP SỐ 2 - VINACHEM PHÒNG CƠ ĐIỆN						

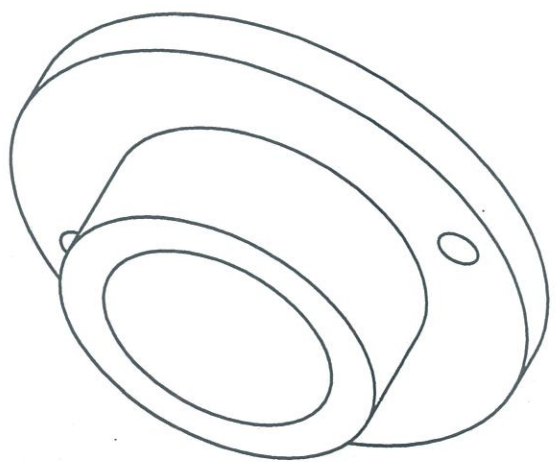
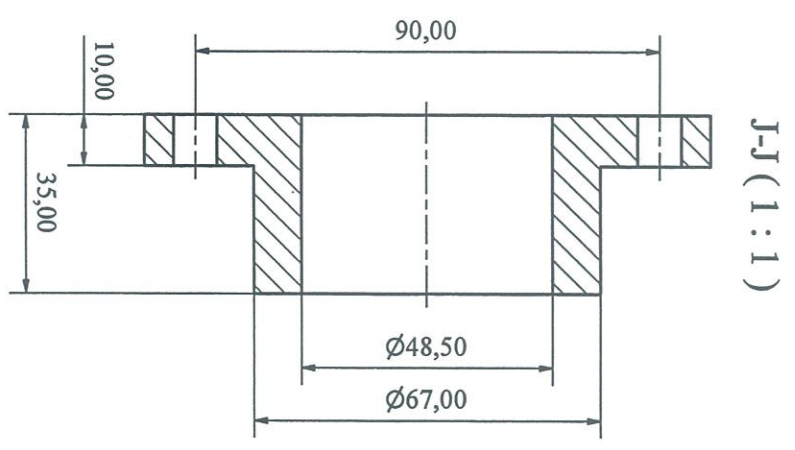
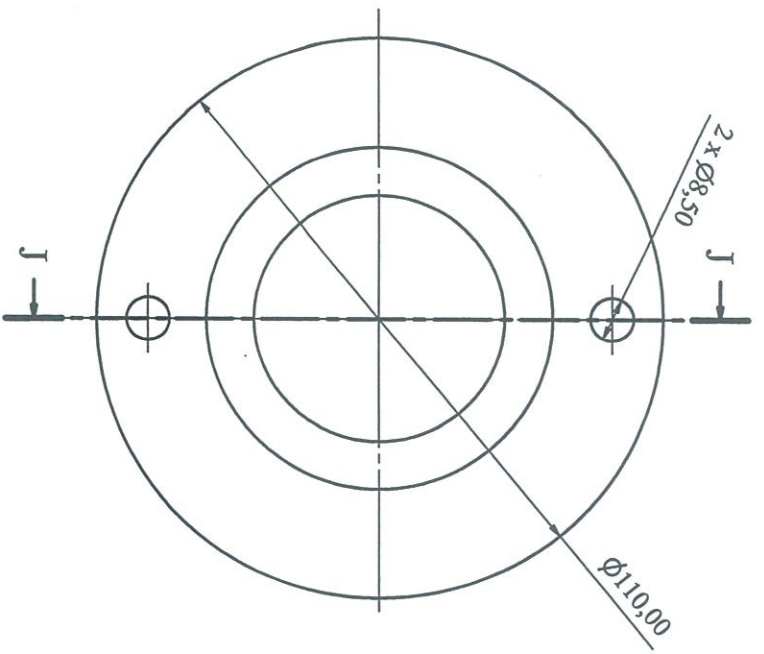

**Yêu cầu kỹ thuật:**  
 + Các kích thước không ghi dung sai, theo tiêu chuẩn IT10  
 + Làm sạch ba-via, cạnh sắc

		Sđ SI		SI		Chữ ký / Ngày		BOM BÈ NỘI 16P102E	
Vẽ		Phạm M. Việt		MMV				16P102E:BBN	
P.CĐ		Đông V. Huân		ĐVH				Số lượng	
Xưởng		Nguyễn T. Vinh		NTV				K.lượng	
								Tỷ lệ	
								1 : 1	
								Vật Liệu: 316L	
								 <b>DAP</b> CÔNG TY CỔ PHẦN DẠP SỐ 2 - VINACHEM PHÒNG CƠ ĐIỆN	

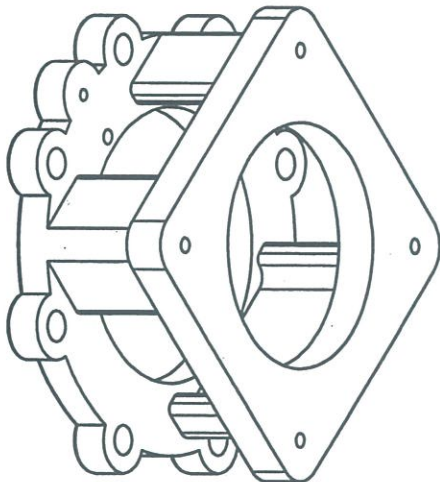
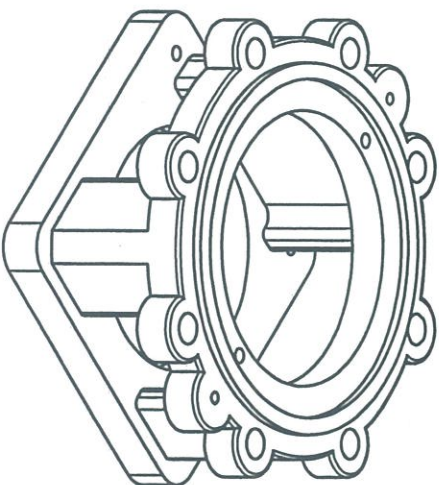
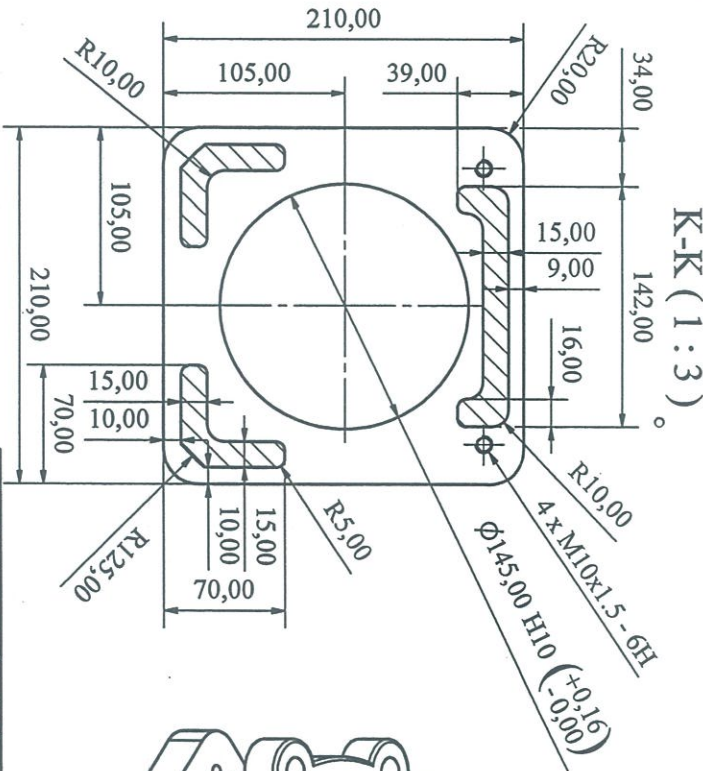
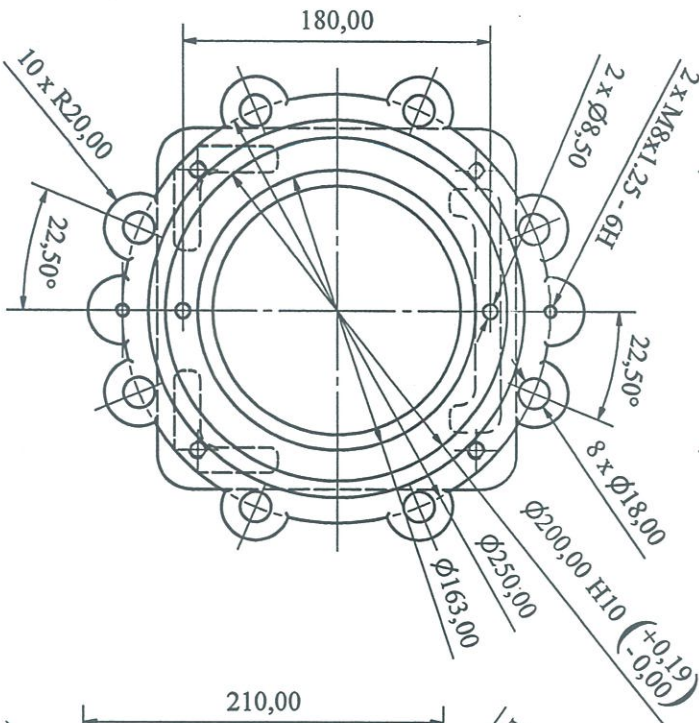
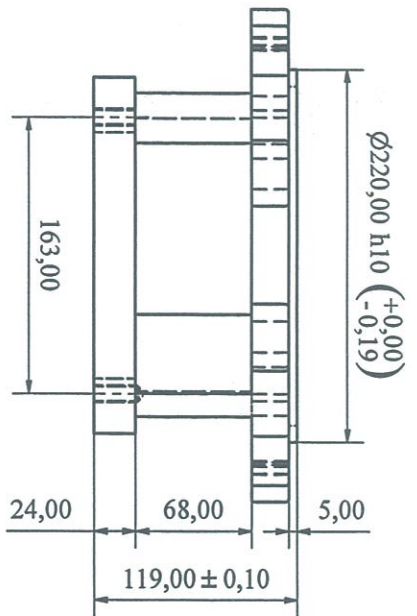
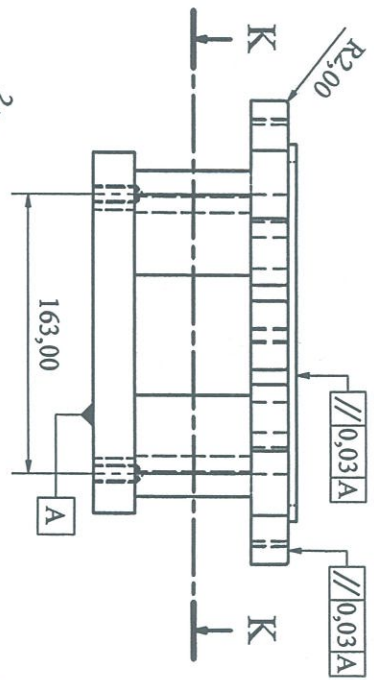

**Yêu cầu kỹ thuật:**  
 + Các kích thước không ghi dung sai, theo tiêu chuẩn TT12  
 + Làm sạch ba-via, cạnh sắc

BOM BÈ NỘI 16P102E			
Sd	SI	SII	Chức ký
Vẽ	Phạm M. Việt	Nguyễn Văn Tuấn	Ngày
P.CĐ	Đông V. Tuấn	Nguyễn T. Vinh	Ngày
Xưởng	Nguyễn T. Vinh		Ngày
Vật Liệu: 316L			
THÂN BOM		16P102E:BBN	
Số lượng	K.lượng	Ty lệ	
1		1:3	
CÔNG TY CỔ PHẦN DẠP DẠP SỐ 2 - VINACHEM PHÒNG CƠ ĐIỆN			



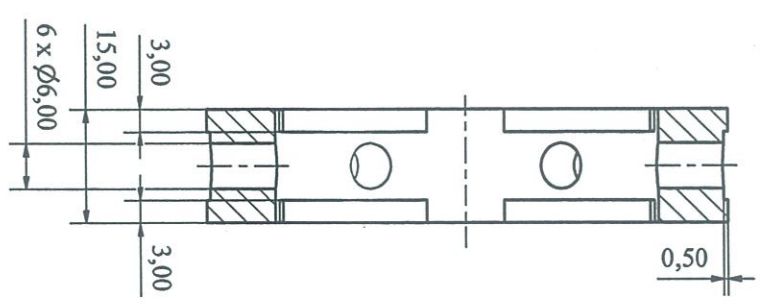
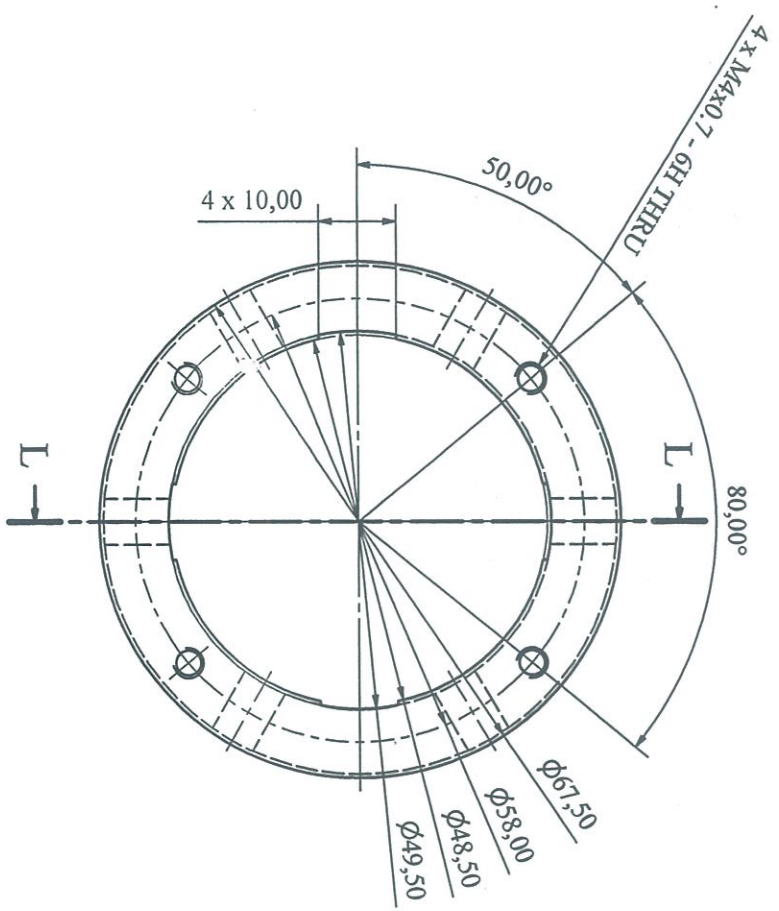

L-L (3:2)

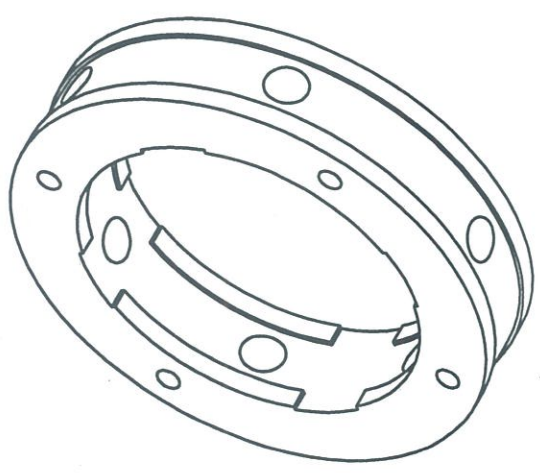

**Yêu cầu kỹ thuật:**  
 + Các kích thước không ghi dung sai, theo tiêu chuẩn TT10  
 + Lamin sạch ba-via, cạnh sắc

Sđ	SI	Sđ	SI	Chữ ký	Ngày	BOM BÈ NỘI 16P102E VÀNH CHIA NƯỚC Vật Liệu : 316L			
Vẽ		Phạm M. Việt		<i>[Signature]</i>					
P. CD		Đông V. Huân		<i>[Signature]</i>					
Xương		Nguyễn T. Vinh		<i>[Signature]</i>		Số lượng		K. lượng	
						1		3:2	
						CÔNG TY CỔ PHẦN		DAP	
						DAP SỐ 2 - VINACHEM		PHÒNG CƠ ĐIỆN	

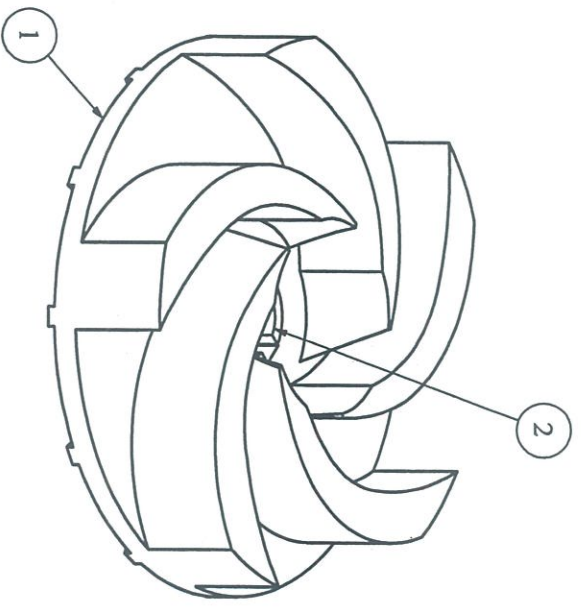
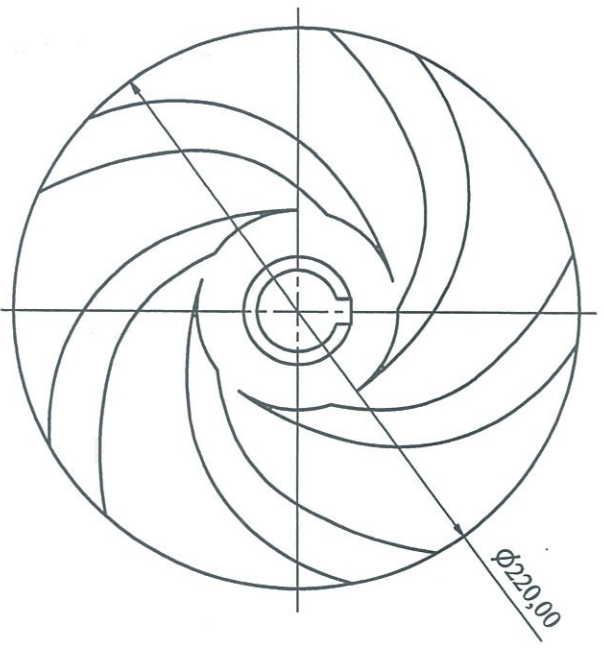
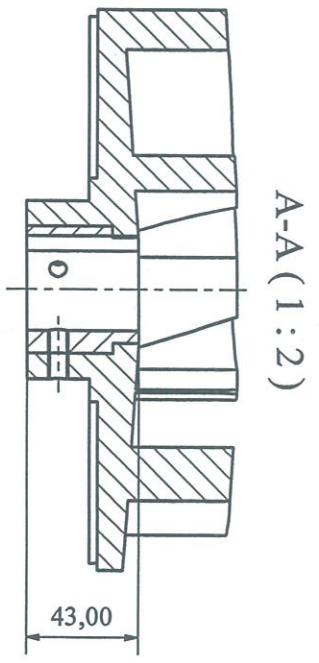
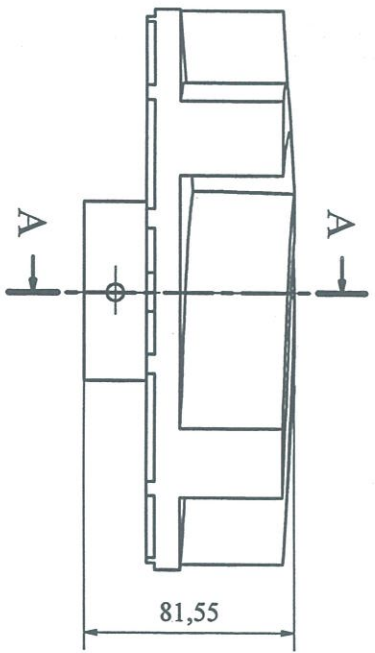

PARTS LIST

ITEM	QTY	PART NUMBER	DESCRIPTION
1	1	CÁNH BOM	
2	1	BẮC	
3	3	TRÍ M8x1.25	VẬT LIỆU 316L

CÁNH BOM 16P104

16P104/CB

Số lượng K.lượng Tỷ lệ

1 1 1:2

**DAP** CÔNG TY CỔ PHẦN  
DAP SỐ 2 - VINACHEM  
PHÒNG CƠ ĐIỆN

Yêu cầu kỹ thuật:

- + Sau khi gia công, lắp ghép theo bản vẽ với dung sai yêu cầu
- + Taro 3 lỗ M8x1.25 sau khi lắp ghép hai chi tiết với nhau, để định vị chống xoay (bắt 3 trí M8x1.25)

Sđ	SI	Sđ	Chữ ký	Ngày	BẢN VẼ LẬP	Vật Liệu:
Vẽ	Phạm M. Việt		<i>[Signature]</i>			
P.CĐ	Đông V. Hoàn		<i>[Signature]</i>			
Xưởng	Nguyễn, T. Vinh		<i>[Signature]</i>			



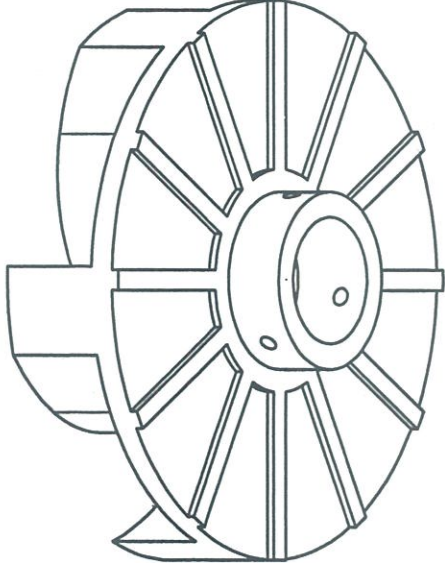
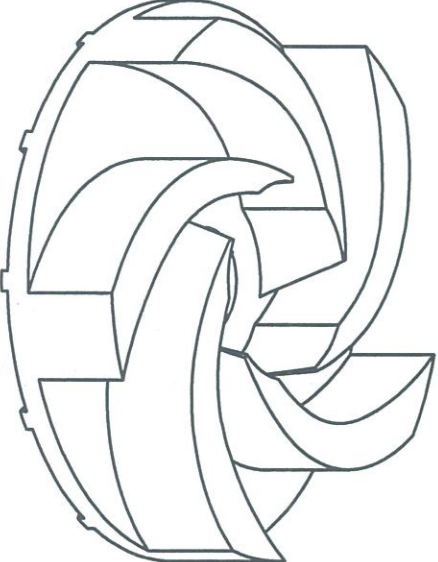
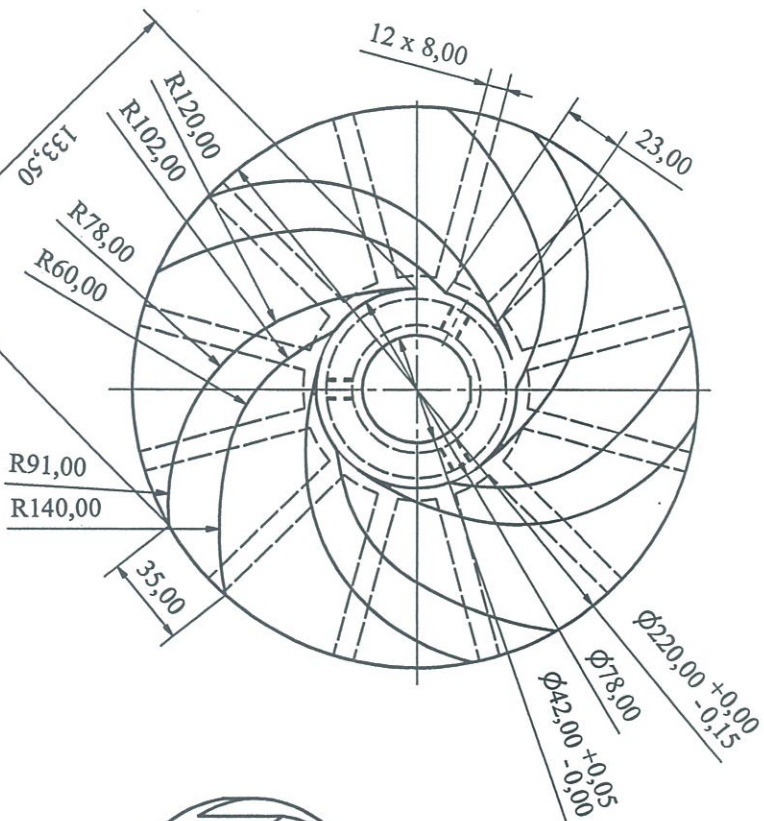
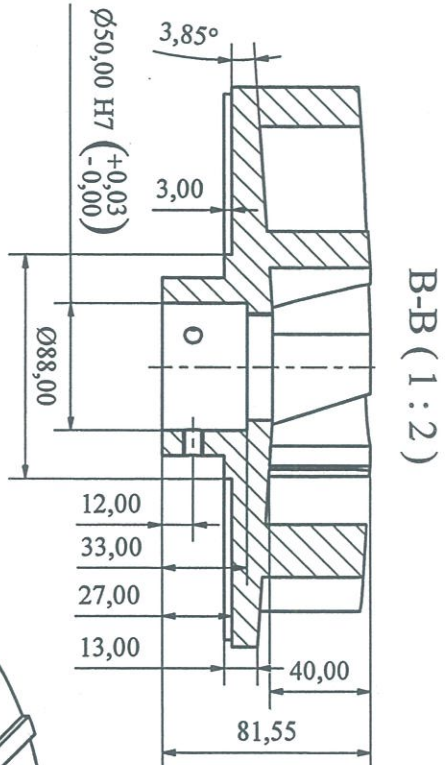
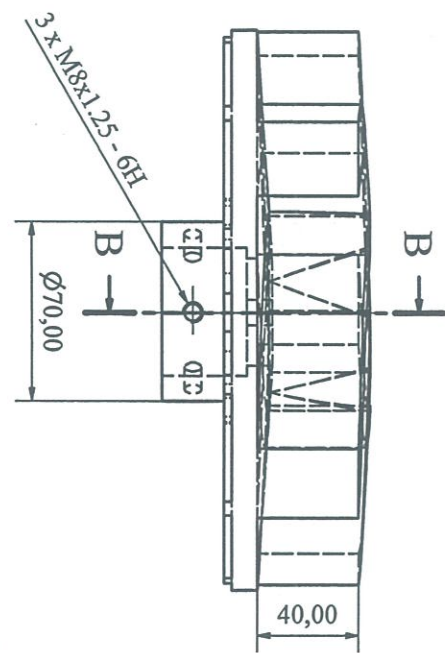



**Yêu cầu kỹ thuật:**  
 + Các kích thước không ghi dung sai, theo tiêu chuẩn TT10  
 + Cân bằng động cho chi tiết  
 + Làm sạch ba-via, cạnh sắc

CÁNH BƠM 16P104				16P104,CB	
Số SI	SI	Chữ ký	Ngày	CÁNH BƠM	Số lượng
Vẽ	Phạm M. Việt	<i>[Signature]</i>			K. lượng
P.CĐ	Đông V. Hoàn	<i>[Signature]</i>			Tỷ lệ
Xưởng	Nguyễn.T. Vinh	<i>[Signature]</i>		Vật Liệu: PP TRẮNG	1:2
				CÔNG TY CỔ PHẦN DAP SỐ 2 - VINACHEM PHÒNG CƠ ĐIỆN	

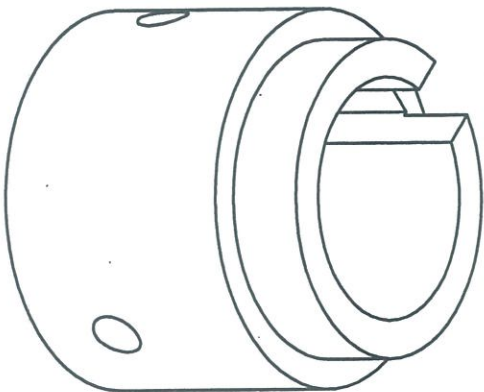
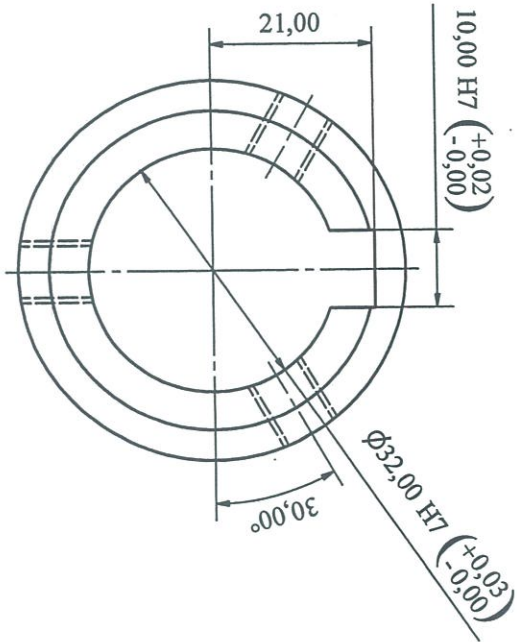
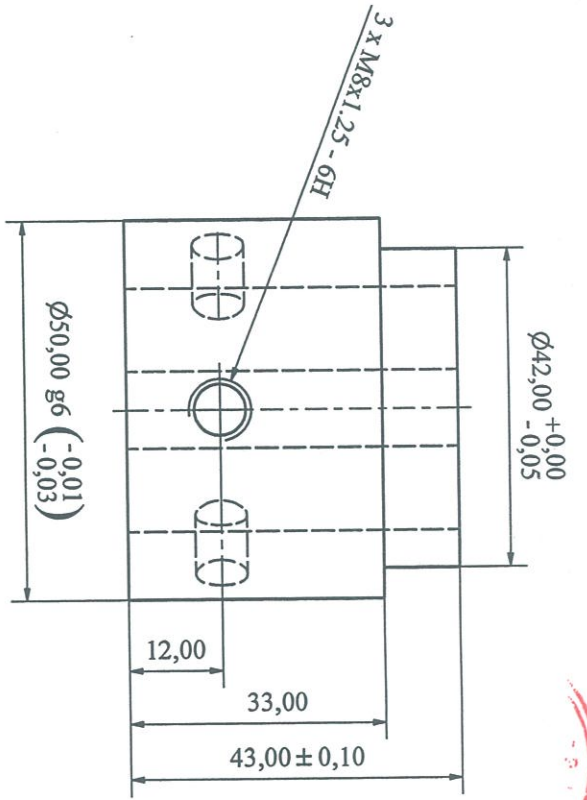



**Yêu cầu kỹ thuật:**  
 + Các kích thước không ghi dung sai, theo tiêu chuẩn IT10  
 + Làm sạch ba-via, cạnh sắc

CÁNH BOM 16P104			
Sđ   SI	SI	Chữ ký	Ngày
Vẽ	Phạm.M.Việt	<i>Phạm.M.Việt</i>	
P.CĐ	Đông.V.Huân	<i>Đông.V.Huân</i>	
Xưởng	Nguyễn.T.Vinh	<i>Nguyễn.T.Vinh</i>	
BẠC		Vật Liệu : 316L	
Số lượng		16P104.CB	
1		Tỷ lệ	
K.lượng		3:2	
 <b>CÔNG TY CỔ PHẦN DAP SỐ 2 - VINACHEM PHÒNG CƠ ĐIỆN</b>			