

## THƯ MỜI CHÀO GIÁ

Kính gửi: .....

Công ty Cổ phần DAP số 2 – Vinachem đang có nhu cầu nhận Báo giá cạnh tranh cung cấp Vật tư gia công. Đề nghị Quý Công ty nghiên cứu, tham gia chào giá theo các nội dung công việc cụ thể như sau:

### 1. Vật tư, thông số kỹ thuật

Stt	Tên vật tư	Thông số kỹ thuật	ĐVT	Số lượng
1	Tấm cốc chặn vành băng đa 23M101	Theo bản vẽ	Cái	60
2	Shim chèn số 2 thiết bị 23M101	Theo bản vẽ	Cái	20
3	Shim chèn số 3 thiết bị 23M101	Theo bản vẽ	Cái	40
4	Shim chèn số 4 thiết bị 23M101	Theo bản vẽ	Cái	40
5	Shim chèn số 5 thiết bị 23M101	Theo bản vẽ	Cái	120
6	Shim chèn số 6 thiết bị 23M101	Theo bản vẽ	Cái	120
7	Shim chèn số 7 thiết bị 23M101	Theo bản vẽ	Cái	180
8	Tấm cốc chặn vành băng đa 23M102	Theo bản vẽ	Cái	60
9	Shim chèn số 1 thiết bị 23M102 (BV1)	Theo bản vẽ	Cái	20
10	Shim chèn số 2 thiết bị 23M102 (BV1)	Theo bản vẽ	Cái	40
11	Shim chèn số 3 thiết bị 23M102 (BV1)	Theo bản vẽ	Cái	20
12	Shim chèn số 1 thiết bị 23M102 (BV2)	Theo bản vẽ	Cái	60
13	Shim chèn số 2 thiết bị 23M102 (BV2)	Theo bản vẽ	Cái	60
14	Shim chèn số 3 thiết bị 23M102 (BV2)	Theo bản vẽ	Cái	60

### 2. Nội dung và yêu cầu báo giá

#### 2.1. Thư báo giá bao gồm những nội dung sau

- Thời gian cung cấp hàng: Trong vòng 25 ngày.
- Hàng mới 100%; Cung cấp chứng chỉ chất lượng hoặc chứng chỉ xuất xưởng.
- Hiệu lực của thư chào giá: Trong vòng 30 ngày kể từ ngày mở thư chào giá.
- Địa điểm giao hàng: Tại kho Công ty cổ phần DAP số 2 – Vinachem.
- Thời gian thanh toán: 100% giá trị hợp đồng trong vòng 45 ngày kể từ ngày Bên Bán bàn giao hàng hóa và hồ sơ thanh toán theo hợp đồng.
- Hợp đồng: Theo đơn giá cố định.
- Phương thức lựa chọn đơn vị cung cấp: Lựa chọn nhà cung cấp chào đủ danh mục hàng hoá trên có tổng giá trị thấp nhất và đáp ứng đầy đủ các tiêu chí trên.

## 2.2. Hình thức và thời gian gửi thư chào giá

- Đề nghị Quý Công ty gửi thư chào giá bằng phong bì kín có niêm phong và gửi trực tiếp hoặc qua đường chuyển phát cho Công ty chúng tôi theo địa chỉ: Tổ Chào Giá, Công ty cổ phần DAP số 2 – Vinachem – KCN Tầng Loỏng, thị trấn Tầng Loỏng, huyện Bảo Thắng, tỉnh Lào Cai, bên ngoài bì thư ghi rõ: “*Báo giá cạnh tranh cung cấp Vật tư gia công*” theo công văn số *9783*/DAP2-TCG – nơi nhận: Tổ chào giá - Công ty cổ phần DAP số 2 - Vinachem. Các hình thức chào giá khác qua fax, thư điện tử theo địa chỉ [vanthu.dap2@gmail.com](mailto:vanthu.dap2@gmail.com) đến trước thời hạn nhận thư chào giá dưới đây vẫn được chấp nhận.

- Thời gian nhận thư chào giá chậm nhất là *15* giờ *30'* ngày *05/12/2024*. Các thư chào giá đến sau thời điểm trên sẽ được trả lại nguyên trạng.

## 2.3. Thời gian mở thư chào giá

Công ty sẽ mở thư chào giá công khai tại văn phòng Công ty cổ phần DAP số 2 – Vinachem vào hồi *15* giờ *45* phút ngày *05/12/2024*. Đơn vị tham gia chào giá có thể tham dự buổi mở thư chào giá theo thời gian và địa điểm nêu trên.

## 3. Lựa chọn Nhà cung cấp:

Chúng tôi cam kết bảo mật các thông tin trong Hồ sơ chào giá của Nhà cung cấp trước giờ mở Hồ sơ chào giá. Lựa chọn NCC theo tiêu chí:

- Chào đúng và đủ số lượng, tiêu chuẩn kỹ thuật đáp ứng yêu cầu.
- Đáp ứng yêu cầu báo giá.
- Tổng giá trị gói chào thấp nhất.

*Lưu ý: Công ty không xem xét thư chào giá của các nhà cung cấp đang có tồn tại trong công tác nghiệm thu, bảo hành hoặc có lịch sử không hoàn thành hợp đồng cung cấp vật tư gia công phục vụ sửa chữa tại Công ty. Đối với Nhà cung cấp mới, đề nghị gửi kèm hồ sơ năng lực.*

Mọi thông tin liên hệ với Tổ chào giá- Công ty cổ phần DAP số 2 - Vinachem. Điện thoại: 0392566150 (Ms Ngoãn )/ 0833919299 (Ms Huyền )/0974236501 (Mr Thành)

Rất mong sự quan tâm hợp tác của Quý Công ty./.

### Nơi nhận:

- Như trên;
- Tổ thẩm định giá;
- Lưu: VT, KT.



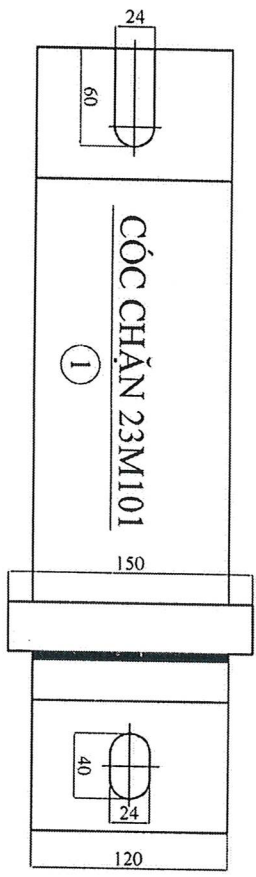
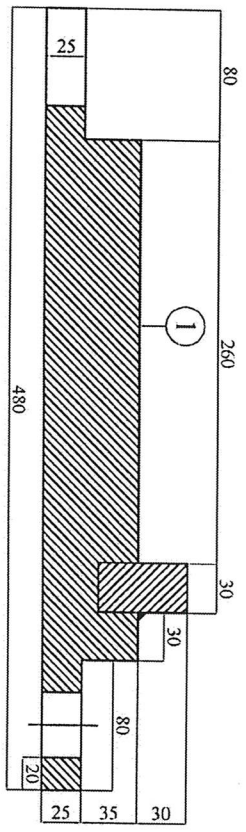
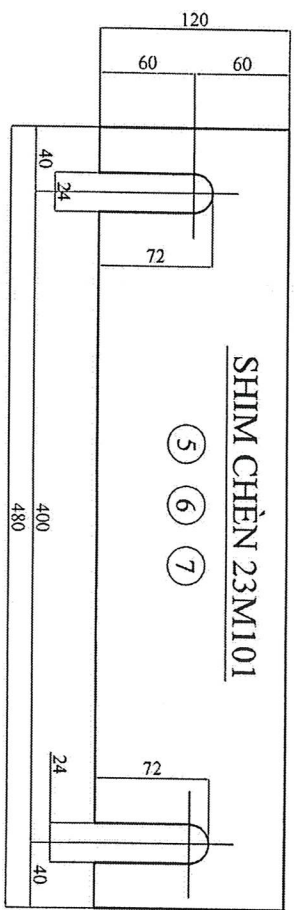

4	120	Shim chèn số 7 480x120x0,5mm	S275 JR
3	120	Shim chèn số 6 480x120x2mm	S275 JR
2	120	Shim chèn số 5 480x120x1mm	S275 JR
1	60	Cốc chặn	S275 JR
Stt	Số lượng	Tên vật tư	Vật liệu

**SHIM CHÈN, CỐC CHẶN 23M101**

**BẢN VẼ CHẾ TẠO**

Sđ SI	Sđ	Ký	Ngày
Vẽ	B. V. Tạo	<i>[Signature]</i>	
Soát	D. Q. Minh	<i>[Signature]</i>	
P. CD	Ng. V. Hải	<i>[Signature]</i>	
P. Kth	D. D. Tuấn	<i>[Signature]</i>	

Vật liệu: S275 JR

  
**CÔNG TY CỔ PHẦN**  
**DAP SỐ 2 - VINACHEM**  
**XUỐNG DAP**

<b>SHIM, CỐC CHẶN</b>	
Số lượng	Khối lượng
	Tỷ lệ
	1:1

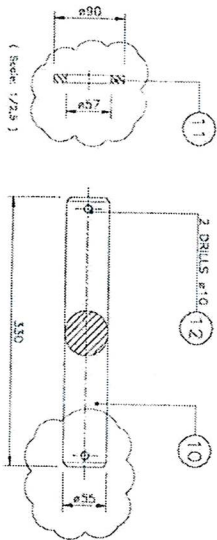
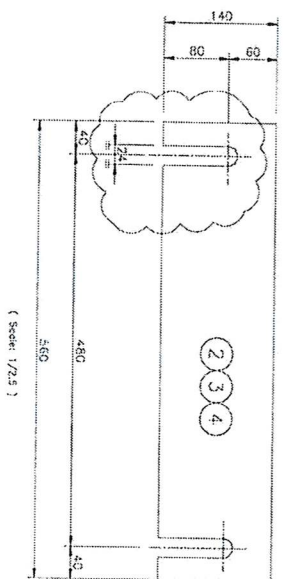
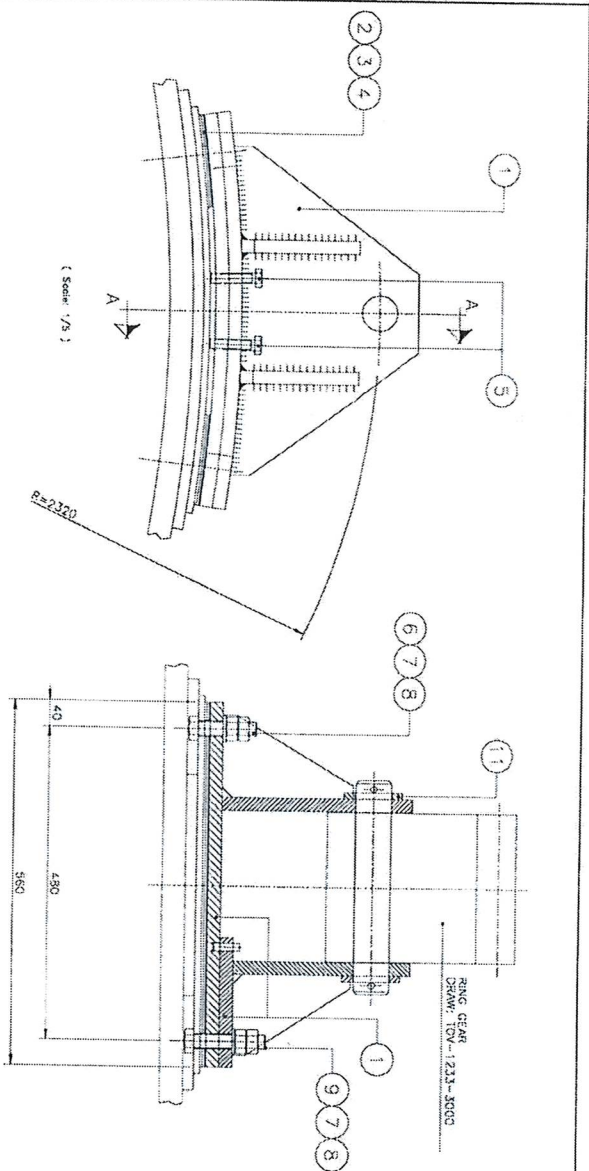

SECTION A-A  
(Scale: 1/5)

Item	Qty	Description	Material	Remarks
1	10	RING GEAR SUPPORT	ST 375	BY COMPANY
2	20	50C x 140 x 3 PLATE	ST 375	BY COMPANY
3	40	50C x 140 x 1 PLATE	ST 375	BY COMPANY
4	40	50C x 140 x 1 PLATE	ST 375	BY COMPANY
5	20	M-15 x 70 SCREW DIN 913	C. 8.8	BY COMPANY
6	20	M-23 x 90 SCREW DIN 913	C. 8.8	BY COMPANY
7	80	M-22 NUT DIN 934	C. 6	BY COMPANY
8	40	M-20 PLATE WASHER DIN 125	ST 375	BY COMPANY
9	20	M-22 x 27 x 1.0 SPRING DIN 913	Z6CK	BY COMPANY
10	20	M-20 x 27 x 1.0 SPRING DIN 913	Z6CK	BY COMPANY
11	20	M-20 x 27 x 1.0 SPRING DIN 913	Z6CK	BY COMPANY

*Handwritten signature*

REV	1	UNIFIED FOLLOWING THE COMMENTS	19/11/13	AAL
SCALE	1/10 - 1/2.5	TOVGOOSM	DWG. No. TOV-1233-3001	REV-1
CUSTOMER	TOYO THAI - VINACHEM	ORDER	1785 CM 1212	
TITLE	GRANULATOR DRUM Ø 4 x 9 + 0.7 ASSEMBLY SPECIFICATIONS FOR GIRTH GEAR SUPPORT			
DRAWN	AAL	DATE	08-11-13	TECHNICAL MANAGER (LNU)
PROJECT MANAGER	AMN	ENGINEERING DEPARTMENT		

**COMSPAIN**  
C/BRANCO MUELLO 23 28015 MADRID (ESPAÑA) RELEVANSA

This drawing is property of COMSPAIN. It cannot be reproduced without COMSPAIN's authorization.

REV	DESCRIPTION	DATE	BY	CHECKED	DATE
1	UPDATED FOLLOWING THE COMMENTS	11/08/13	AAL	AMN	11/08/13
0	FOR APPROVAL	11/28/13	AAL	AMN	11/28/13

**DAP NO.2 - VINACHEM PROJECT**

**DAP NO.2 VINACHEM JSC**

**TECH** **M** **CECO** **M**

Uşghin Işikluşunu nasılduşuşunu şirket (LNU) TOYO-THAI CORPORATION PUBLIC COMPANY LIMITED  
No. 1-2-032  
11/05/13

GRANULATOR DRUM Ø 4 x 9 + 0.7  
ASSEMBLY SPECIFICATIONS FOR GIRTH GEAR SUPPORTS  
SCALE: 1/10, 1/2.5 DWG. No. 23M101-11-002 (1/2)

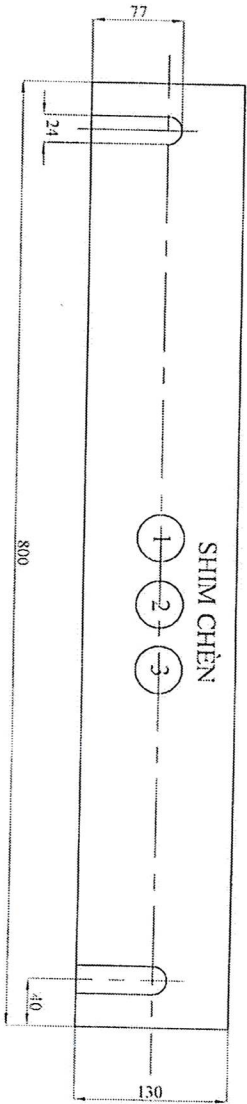
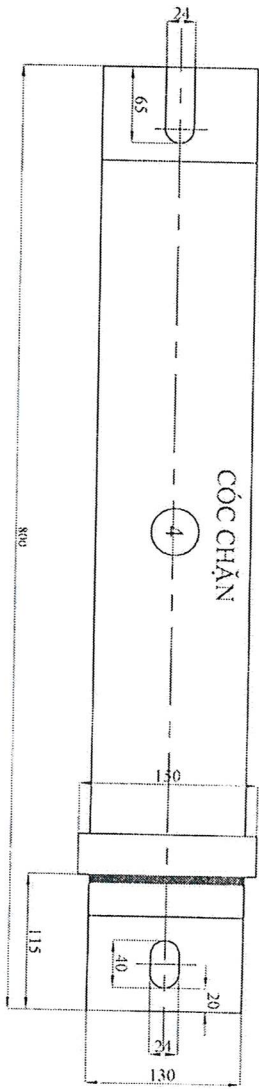
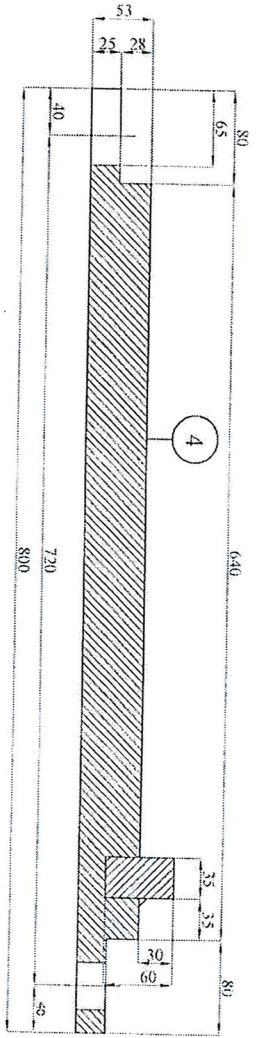

STT	Vật tư	Vật liệu
1	Shim 800x130x1	S 275 JR
2	Shim 800x130x2	S 275 JR
3	Shim 800x130x3	S 275 JR
4	Cốc chân 800x130x53	S 275 JR

### VẬT TƯ SỬA CHỮA 23-M102

CỐC CHÂN  
SHIM CHÈN

23-M102

Số lượng / Khối lượng / Tỷ lệ

1:1

Vật liệu: S 275 JR



CÔNG TY CỔ PHẦN  
DAP SỐ 2 - VINACHEM  
NƯỚC CHINA

Sd	SI	SI	Ký	Ngày
Vẽ	Bùi Văn Tạo		<i>[Signature]</i>	
Soát	D. Q. Minh		<i>[Signature]</i>	
P.CD	Ng. V. Hải		<i>[Signature]</i>	

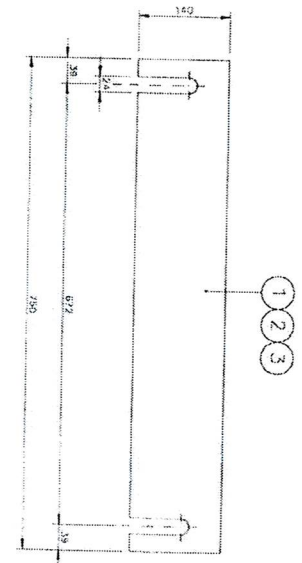
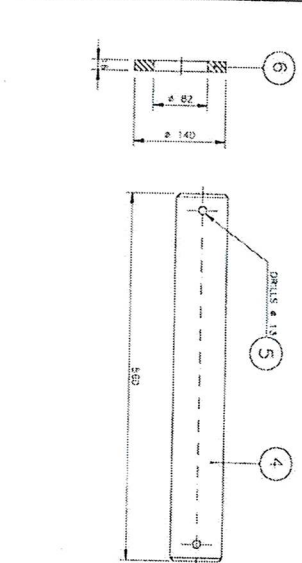
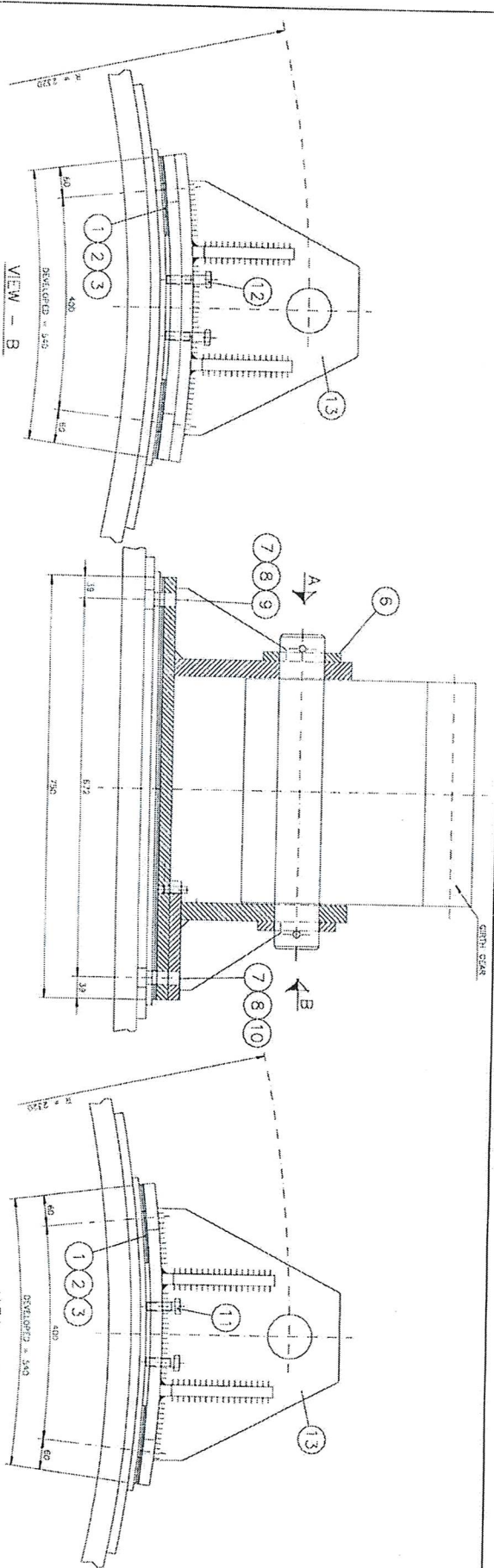

REV.	DATE	BY	CHK'D	DESCRIPTION
1	20-11-13	ADV		UPDATES

REV.	DATE	BY	CHK'D	DESCRIPTION
1	20-11-13	ADV		UPDATES

REV.	DATE	BY	CHK'D	DESCRIPTION
1	20-11-13	ADV		UPDATES

REV.	DATE	BY	CHK'D	DESCRIPTION
1	20-11-13	ADV		UPDATES

**DAP NO.2 - VINACHEM PROJECT**

**DAP NO.2 VINACHEM JSC**

SCALE: 1:5 DWG. No. 23M102-11-002 (1/2)

ASSEMBLY SPECIFICATIONS FOR GIRTH GEAR SUPPORT

DRYER DRUM  $\phi$  4 x 30 + 0,9

COMSPAN

TOYO-TAKA CORPORATION PUBLIC COMPANY LIMITED

11/05/13

**COMSPAIN**

ASSEMBLY SPECIFICATIONS FOR GIRTH GEAR SUPPORT

DRYER DRUM  $\phi$  4 x 30 + 0,9

TOYO-TAKA CORPORATION PUBLIC COMPANY LIMITED

11/05/13

**COMSPAIN**

ASSEMBLY SPECIFICATIONS FOR GIRTH GEAR SUPPORT

DRYER DRUM  $\phi$  4 x 30 + 0,9

TOYO-TAKA CORPORATION PUBLIC COMPANY LIMITED

11/05/13

**COMSPAIN**

ASSEMBLY SPECIFICATIONS FOR GIRTH GEAR SUPPORT

DRYER DRUM  $\phi$  4 x 30 + 0,9

TOYO-TAKA CORPORATION PUBLIC COMPANY LIMITED

11/05/13