

CÔNG TY CỔ PHẦN
DAP SỐ 2 – VINACHEM

Số: 498/DAP2-TCG

V/v Báo giá cạnh tranh cung cấp
vật tư gia công

CỘNG HÒA XÃ HỘI CHỦ NGHĨA VIỆT NAM

Độc lập – Tự do – Hạnh phúc

Lào Cai, ngày 08 tháng 03 năm 2024

THƯ MỜI CHÀO GIÁ

Kính gửi:

Công ty Cổ phần DAP số 2 – Vinachem đang có nhu cầu nhận Báo giá cạnh tranh cung cấp vật tư gia công. Đề nghị Quý Công ty nghiên cứu, tham gia chào giá theo các nội dung công việc cụ thể như sau:

1. Vật tư, thông số kỹ thuật

Stt	Tên vật tư	Thông số kỹ thuật	ĐVT	Số lượng	Ghi chú
1.	Bầu bơm 21P304	Theo bản vẽ	Cái	01	
2.	Ống lót bơm 21P304	Theo bản vẽ	Cái	01	
3.	Cánh bơm 21P304	Theo bản vẽ	Cái	01	
4.	Mặt gương 21P304	Theo bản vẽ	Cái	01	
5.	Lò xo bơm 21P304	Theo bản vẽ	Cái	01	
6.	Khung đỡ bộ làm kín bơm 21P304	Theo bản vẽ	Cái	01	
7.	Bầu bơm 21P104A	Theo bản vẽ	Cái	01	
8.	Ống lót bơm 21P104A	Theo bản vẽ	Cái	02	
9.	Cánh bơm 21P104A	Theo bản vẽ	Cái	01	
10.	Mặt gương bơm 21P104A	Theo bản vẽ	Cái	01	
11.	Cánh phụ bơm 21P104A	Theo bản vẽ	Cái	01	
12.	Nắp chắn sau bơm 21P104A	Theo bản vẽ	Cái	01	
13.	Vành chia nước bơm 21P104A	Theo bản vẽ	Cái	01	

2. Nội dung và yêu cầu báo giá

2.1. Thư báo giá bao gồm những nội dung sau

- Thời gian cung cấp hàng: Nhà cung cấp báo tiến độ sớm nhất.
- Hàng mới 100%, cung cấp chứng chỉ xuất xưởng, giấy kiểm định mẫu vật liệu chế tạo do đơn vị giám định độc lập phát hành đối với vật liệu thép trắng.
- Bảo hành 12 tháng đối với các mục kể từ khi bàn giao hàng hóa.
- Hiệu lực của thư chào giá: Trong vòng 30 ngày kể từ ngày mở thư chào giá.
- Địa điểm giao hàng: Tại kho Công ty cổ phần DAP số 2 – Vinachem.
- Thời gian thanh toán: Thanh toán 95% giá trị hợp đồng trong vòng 45 ngày kể từ ngày Bên B bàn giao hàng hóa và hồ sơ thanh toán theo hợp đồng, 5% giá trị hợp đồng còn lại được thanh toán trong vòng 10 ngày kể từ khi hết thời hạn bảo hành; Hoặc thanh toán 100% giá trị hợp đồng trong vòng 45 ngày kể từ ngày kể từ ngày Bên B bàn giao hàng hóa, hồ sơ thanh toán theo hợp đồng và bên B nộp bảo lãnh bảo hành trị giá 5% giá trị hợp đồng (Nội dung của Bảo lãnh bảo hành phải được sự chấp thuận của bên mua và thư bảo lãnh có hiệu lực tối thiểu 375 ngày kể từ ngày phát hành).
- Hợp đồng: Theo đơn giá cố định.
- Phương thức lựa chọn đơn vị cung cấp: Lựa chọn nhà cung cấp chào đủ danh mục hàng hoá trên có tổng giá trị thấp nhất và đáp ứng đầy đủ các tiêu chí trên.

2.2. Hình thức và thời gian gửi thư chào giá

- Đề nghị Quý Công ty gửi thư chào giá bằng phong bì kín có niêm phong và gửi trực tiếp hoặc qua đường chuyển phát cho Công ty chúng tôi theo địa chỉ: Tổ Chào Giá, Công ty cổ phần DAP số 2 – Vinachem – KCN Tăng Loỏng, thị trấn Tăng Loỏng, huyện Bảo Thắng, tỉnh Lào Cai, bên ngoài bì thư ghi rõ: Cung cấp vật tư gia công theo công văn số 498 /DAP2-TCG – nơi nhận: Tổ chào giá- Công ty CP DAP số 2 - Vinachem. Các hình thức chào giá khác qua fax, thư điện tử theo địa chỉ vanthu.dap2@gmail.com đến trước thời hạn nhận thư chào giá dưới đây vẫn được chấp nhận.

- Thời gian nhận thư chào giá chậm nhất là 10 giờ ngày 15/03/2024. Các thư chào giá đến sau thời điểm trên sẽ được trả lại nguyên trạng.

2.3. Thời gian mở thư chào giá

Công ty sẽ mở thư chào giá công khai tại văn phòng Công ty cổ phần DAP số 2 – Vinachem vào hồi 10 giờ 10 phút ngày 15/03/2024. Đơn vị tham gia chào giá có thể tham dự buổi mở thư chào giá theo thời gian và địa điểm nêu trên.

3. Lựa chọn Nhà cung cấp:

Chúng tôi cam kết bảo mật các thông tin trong Hồ sơ chào giá của Nhà cung cấp trước giờ mở Hồ sơ chào giá. Lựa chọn NCC theo tiêu chí:

- Chào đúng và đủ số lượng, tiêu chuẩn kỹ thuật đáp ứng yêu cầu.
- Đáp ứng yêu cầu báo giá.
- Tổng giá trị gói chào thấp nhất.

Mọi thông tin liên hệ với Tổ chào giá- Công ty cổ phần DAP số 2 - Vinachem.
Điện thoại: 0392566150 (Ms Ngoãn)/ 0833919299 (Ms Huyền)/0973750272(Mr Kỳ)

Rất mong sự quan tâm hợp tác của Quý Công ty./.

Nơi nhận:

- Như trên;
- Tổ thẩm định giá;
- Lưu: VT, TCG.



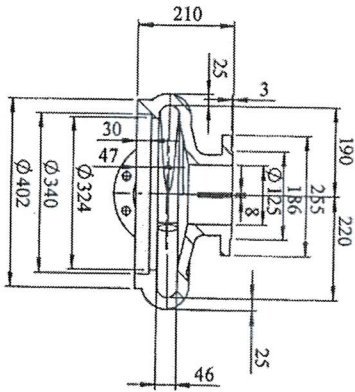
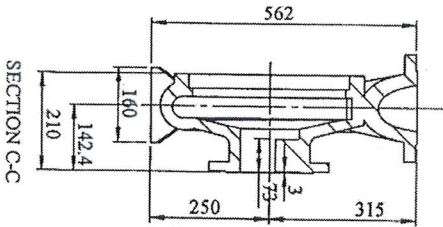
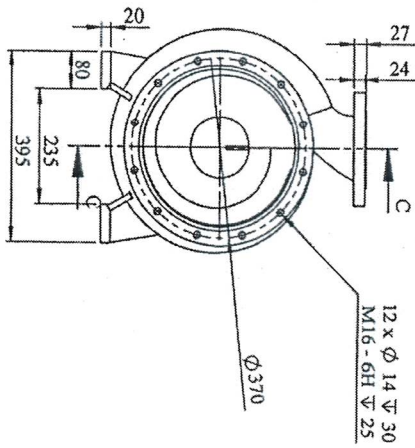
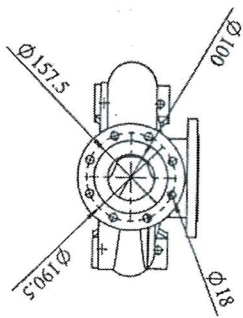
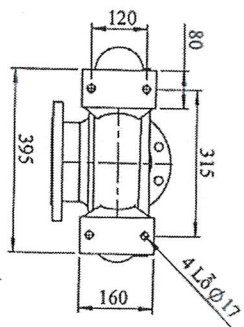
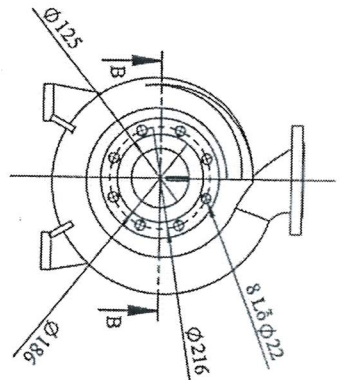
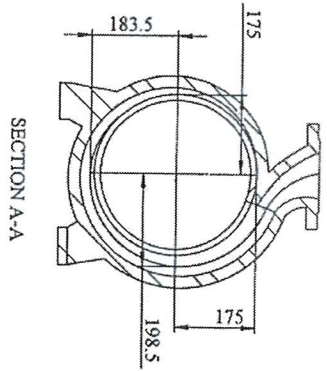
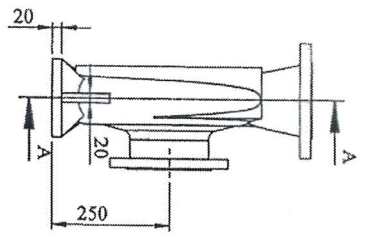

SECTION B-B

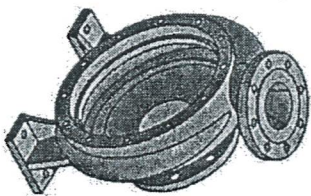

SECTION C-C

BOM DỊCH RỬA 21P304			
Sđ	SI	Sđ	Ký
Vẽ	Ph. Th. Long	Ngày	
X.P.A	Ng.T. Vinh		
P. CB	Ng.V.Hải		
P. KTH	D. D. Tuyên		
BẦU BƠM		Vật Liệu: 316	
Số lượng	21P304.BB		
01	K.lượng	T.I	1:
 CÔNG TY CP DAR SỐ 2, VINACHEM PHÒNG CB			

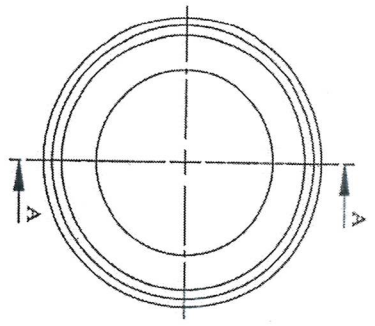

SCALE 1 : 1

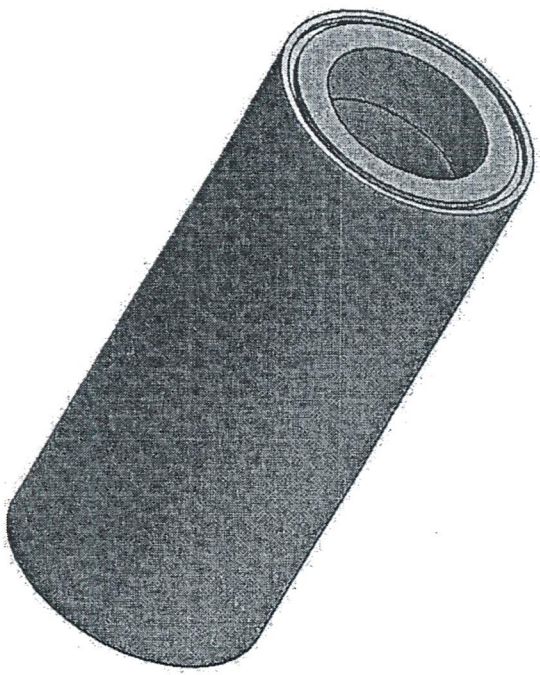
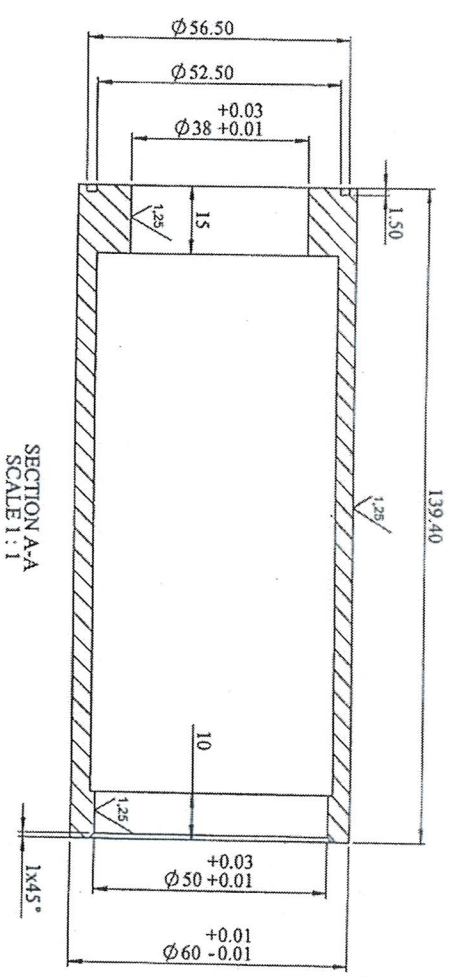

SCALE 1 : 1

SD SI				SH				Ký				Ngày											
Vẽ				Ph. Th. Long				Ký				Ngày											
X.PA				Ng.T.Vinh				Ký				Ngày											
P. CD				Ng.V.Hai				Ký				Ngày											
P. KTH				Đ. Đ. Tuyền				Ký				Ngày											
BOM NƯỚC RỬA 21P304												Vật Liệu: 316											
21P304.OL												Số lượng				K.lượng				Tỉ]			
01												1:				1:							
DAP												CÔNG TY CP DAP				SỞ 2 VINACHHEM				PHÒNG CD			

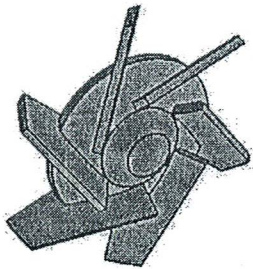
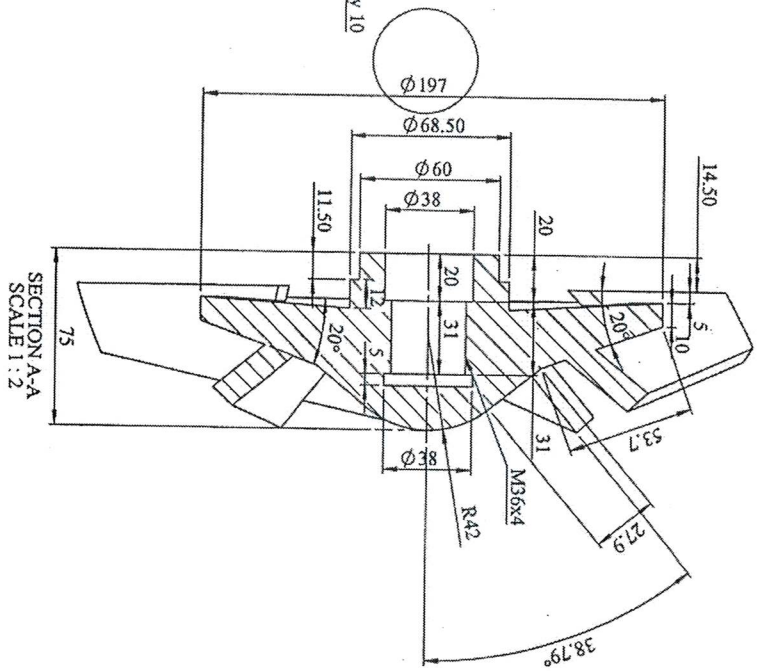
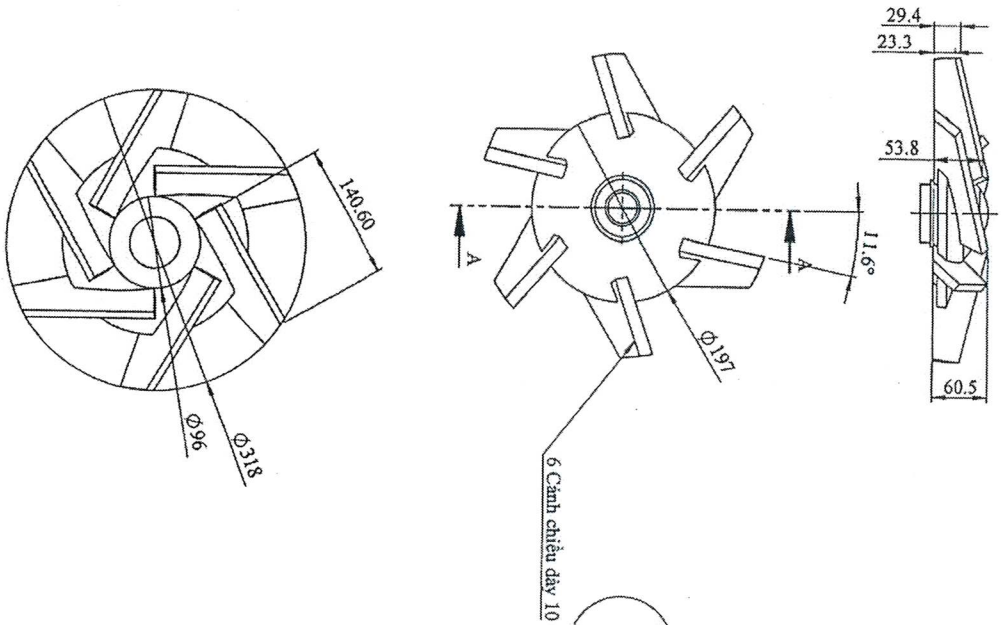

BOM DỊCH RỬA 21P304			
Sđ	SI	Sđ	Ký
Vz	Ph. Th. Long		
X.P.A	Ng.T. Vinh		
P. CD	Ng. V. Hải		
P. KTH	Đ. Đ. Tuấn		
CẢNH BOM		Ngày	
Vật Liệu: 316		21P304	
Số lượng: 01		K. lượng: T11	
		CÔNG TY CP DAP SỐ 2-VINACHEM PHONG CĐ	

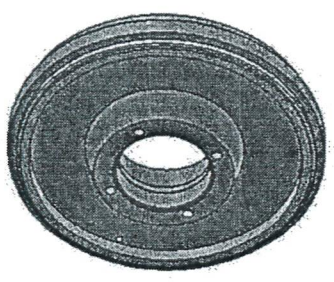
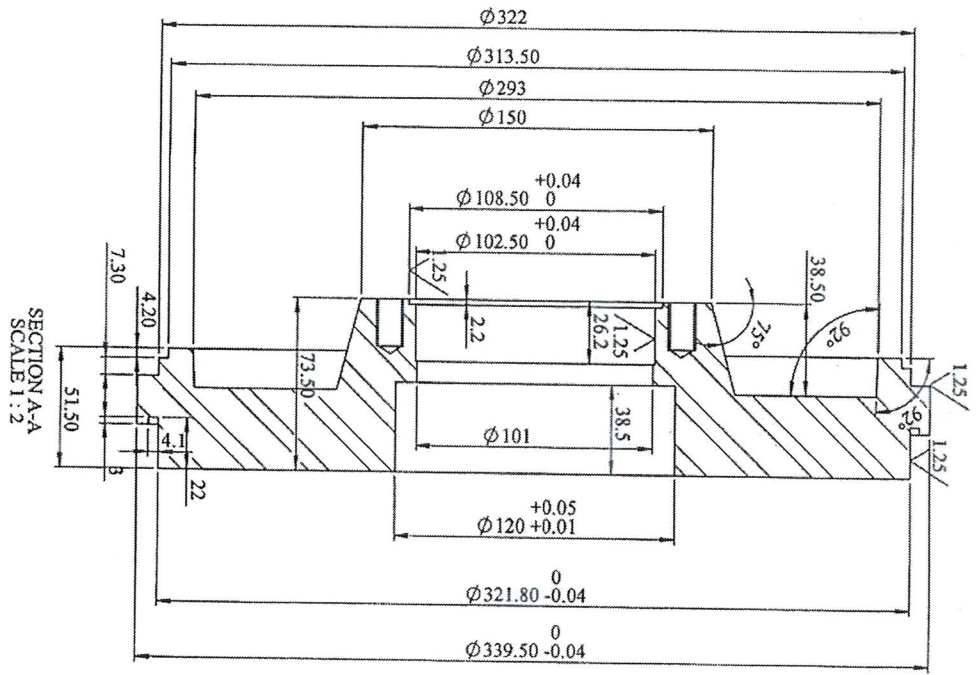
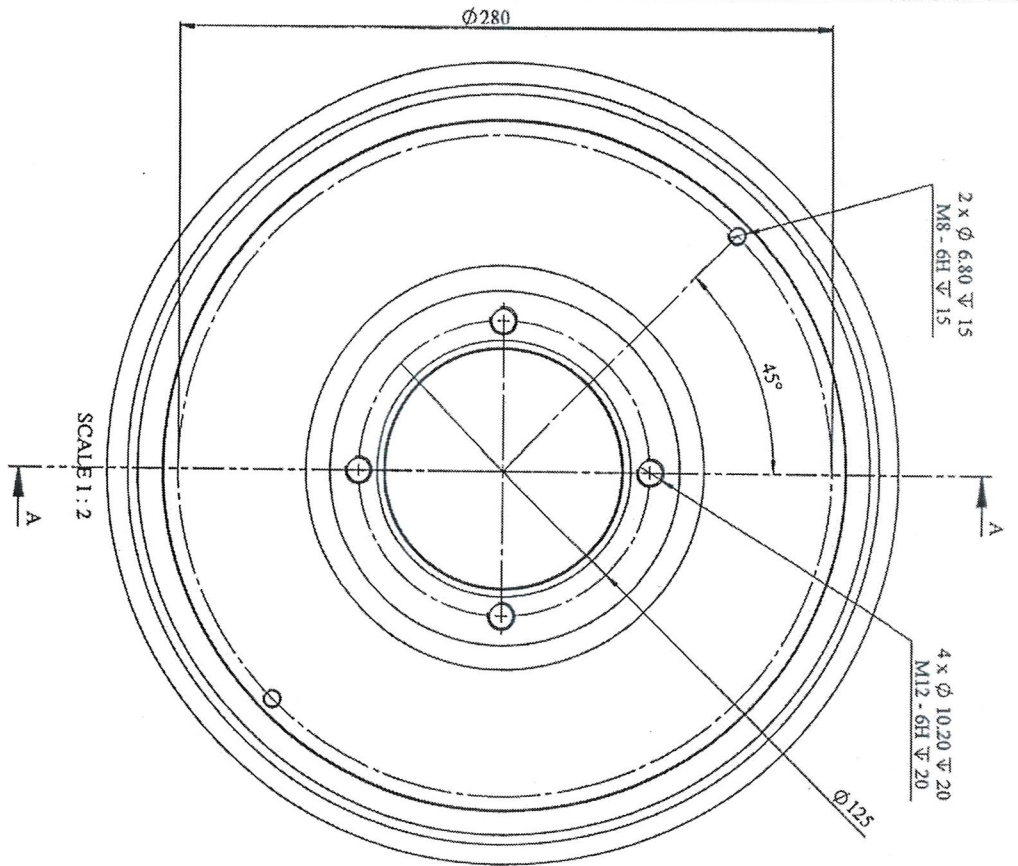

BOM NƯỚC RỬA 21P304			
MẶT GIƯỜNG BOM			
Sd	SI	Sd	Ký Ngày
Vẽ	X.P.A	Ph. Th. Long	<i>PT</i>
P. CD	Ng. V. Hài	Ng. T. Vinh	<i>ST</i>
P. KTH	D. Đ. Tuyên		<i>ST</i>
Vật Liệu: 316		Số lượng: 01	
DAP		K. lượng: 1	
CÔNG TY CP DAP		Tỉ	
SỐ 2, YÊN CHÈM		1:	
PHÒNG GD			

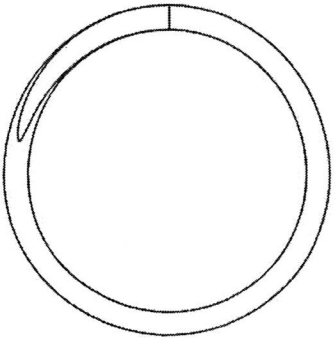
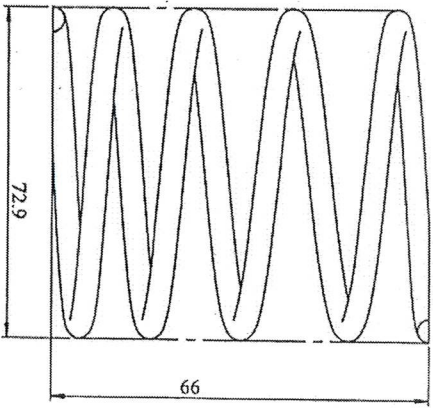

- THÔNG SỐ KỸ THUẬT:
1. VẬT LIỆU: 316
 2. CHIEU DÀI: 66
 3. ĐƯỜNG KÍNH BẢO NGỒÀI: 72.9MM
 4. ĐƯỜNG KÍNH DÂY: 5MM
 5. SỐ SONG: 3,5

Sđ	SI	Sđ	SI	Ký	Ngày	BOM AXIT 21P304		21P304LX			
Ve		Ph. Th. Long				LÒ XO		Số lượng	K.lượng	Tỉ	
X.PA		Ng.T. Vinh						01		1:	
P. CD		Ng. V. Hải				Vật Liệu: 316		 CÔNG TY CP DAP SỐ 2, YINACHEM PHÒNG CD			
P. KTH		Đ. Đ. Tuyền									

5

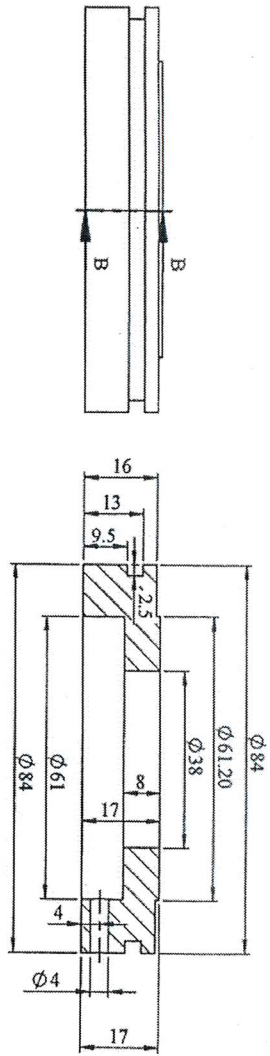

KHUNG VÀNH ĐỘNG
SECTION B-B

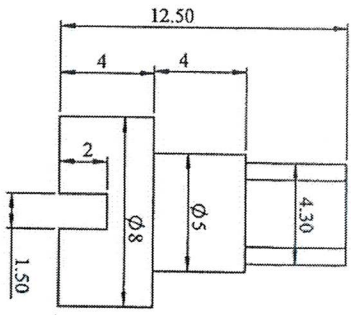

CHỚT: 2 CÁI

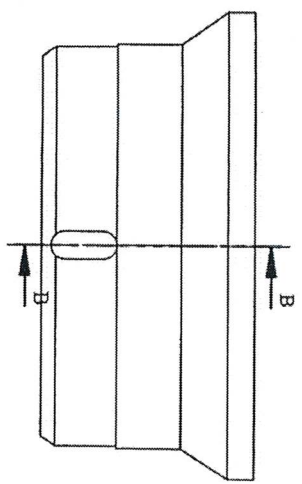

KHUNG VÀNH TÍNH

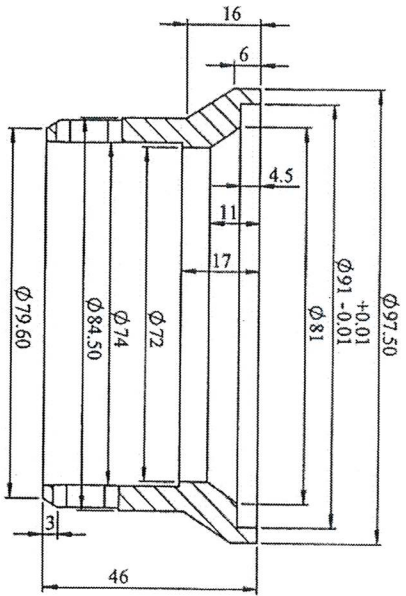

SECTION B-B

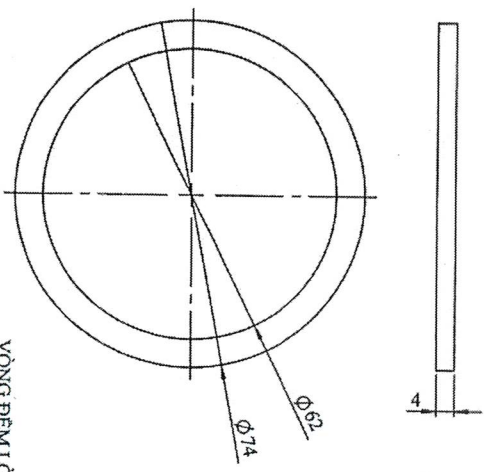

VÒNG ĐỀ M LỖ XO

SD SI		SI		Ký		Ngày	
Vẽ		Ph. Th. Long		<i>[Signature]</i>		<i>[Signature]</i>	
X.P.A		Ng.T. Vinh		<i>[Signature]</i>		<i>[Signature]</i>	
P. CD		Ng. V. Hải		<i>[Signature]</i>		<i>[Signature]</i>	
P.KTH		Đ. Đ. Tuyền		<i>[Signature]</i>		<i>[Signature]</i>	
BOM NƯỚC RỬA VẢI 21P304							
KHUNG ĐÓ BƠ LÀM KÍN				21P304.HNB			
Số lượng		K.lượng		Tỉ l		Tỉ l	
01				1:		1:	
Vật Liệu: 316							
 CÔNG TY CP DAP SỐ 2-VINHCHAM PHÒNG CD							

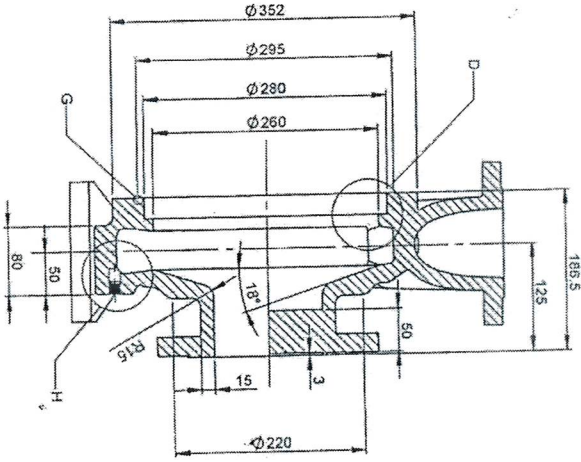
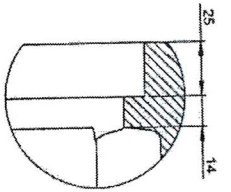
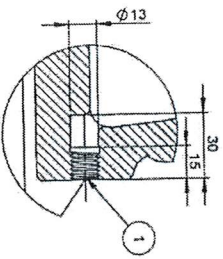
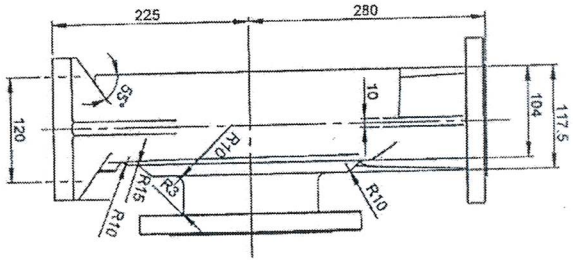
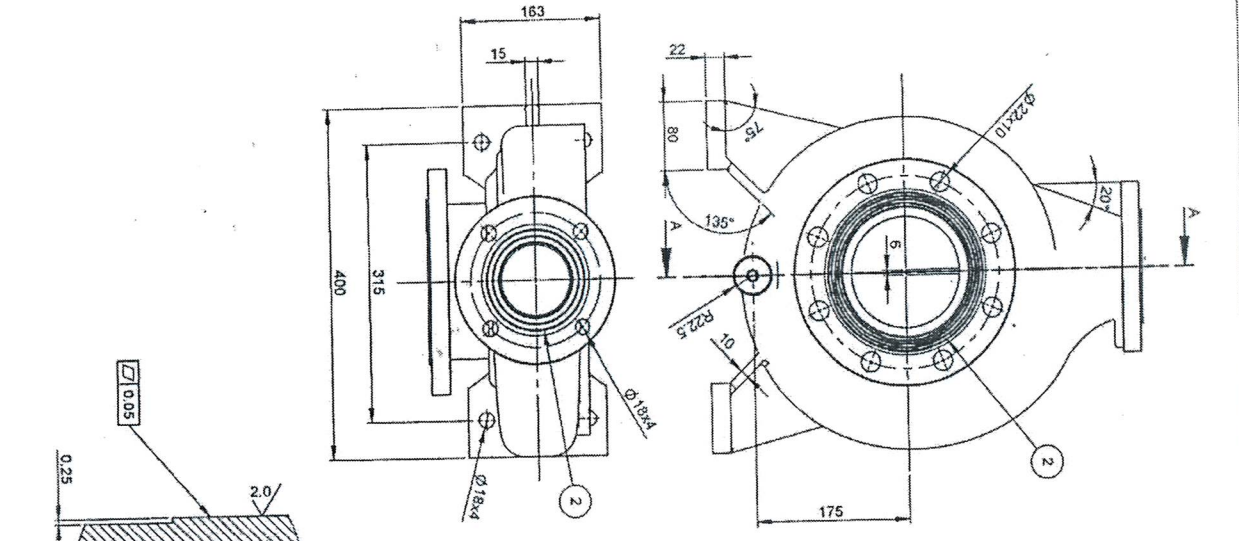

STT	Tên chi tiết	Mô tả	Vật liệu	S.lượng	Ghi chú
2	Rãnh gioăng				Xem bản vẽ 02
1	Rãnh nối xấp	M14, p=2		1	p-bước ren

BƠM BÙN 21P104				21P104.BB		
Sđ	SI	Sđ	Ký	Ngày	VẬT LIỆU: 316	CÔNG TY CP DẠP SỐ 2 PHẠM CHẾM XƯƠNG PH
Vẽ	X.PA	Ph. T. Long				
P. CD	Ng. V. Hải	Ng. T. Vinh				
P. KTH	D. Đ. Tuyên					

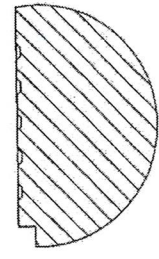
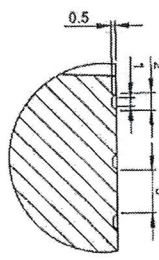
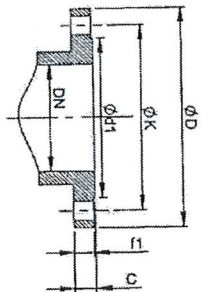
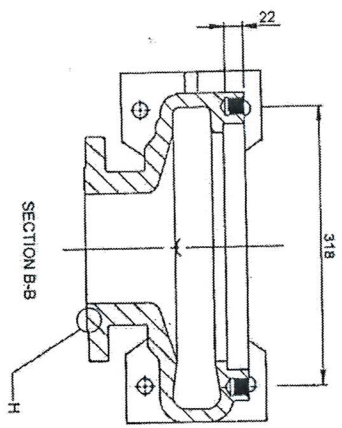
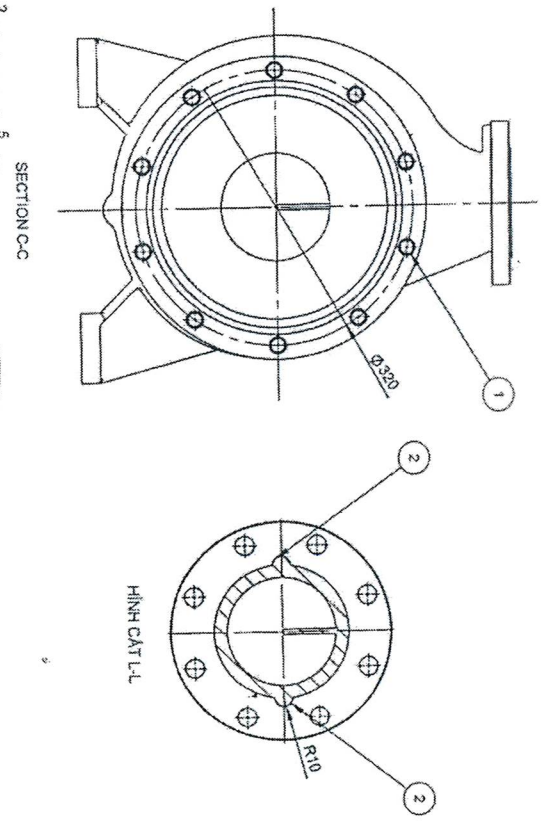
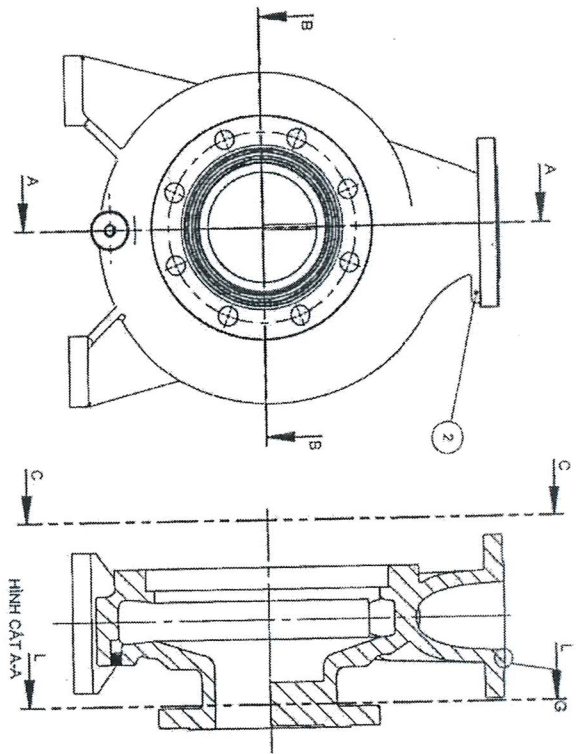

Z số lỗ bulong

DN	$\varnothing D$	$\varnothing K$	Z	$\varnothing L$	$\varnothing d1$	C	f1
Cửa hút	125	255	8	22	188	24	2
Cửa đẩy	80	190	4	18	127	24	2

S.TT	Tên chi tiết	Mô tả	Vật liệu	S. Lượng	Ghi chú
2	Gắn tăng cứng	$\varnothing 10$		3	
1	Lỗ bulong	M20, p=2,5		10	p-bước ren

Sđ	SI	Sđ	Ký	Ngày	BOM BUN 21P104		
VĐ	Ph. T. Long				BẦU BOM PROFILE		
X.P.A	Ng. T. Vinh				Số lượng	K. lượng	Tỉ lệ
P. CD	Ng. V. Hải				Vật Liệu: 316		
P. KTH	D. D. Tuyền				 CÔNG TY CỔ PHẦN SỐ 2 - VINACHEM XƯƠNG PHỐ		

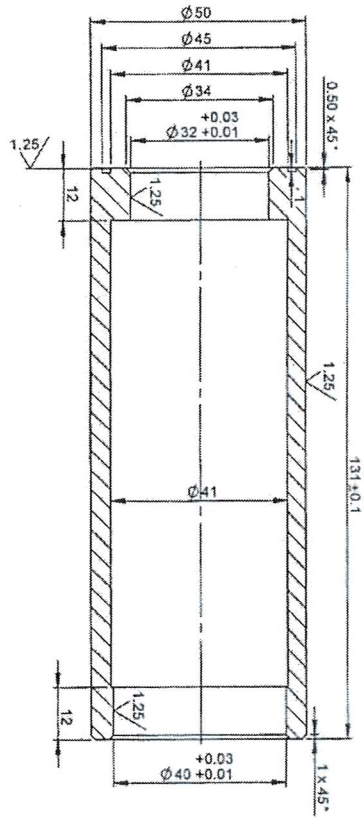
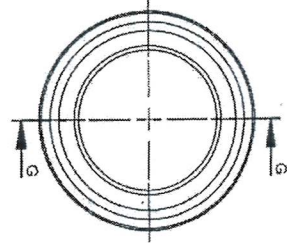
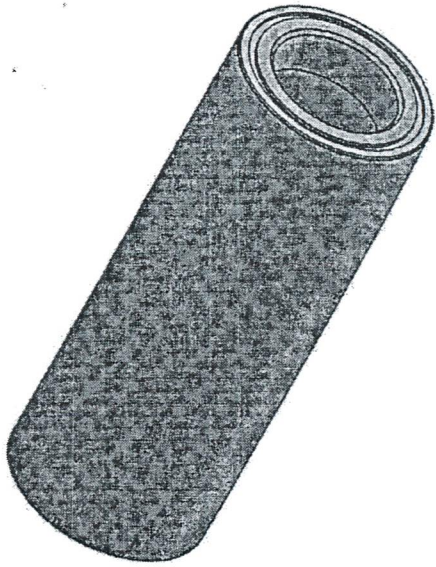

SECTION G-G
SCALE 1:1

Yêu cầu kỹ thuật:
Bố xung phụ gia chống mài mòn

BOM BÙN 21P104			
Sđ SI	SH	Ký	Ngày
Vẽ	Ph. T. Long	<i>[Signature]</i>	
X.P/A	Ng. T. Vinh	<i>[Signature]</i>	
P. CD	Ng. V. Hải	<i>[Signature]</i>	
P. KTH	D. D. Tuấn	<i>[Signature]</i>	
Vật Liệu: 316		21P104.01	
Số lượng		K. lượng	T. lệ
DAP		CÔNG TY CP DAP	
KOSMI		SỞ 2 YINACHEM	
		XƯƠNG PA	

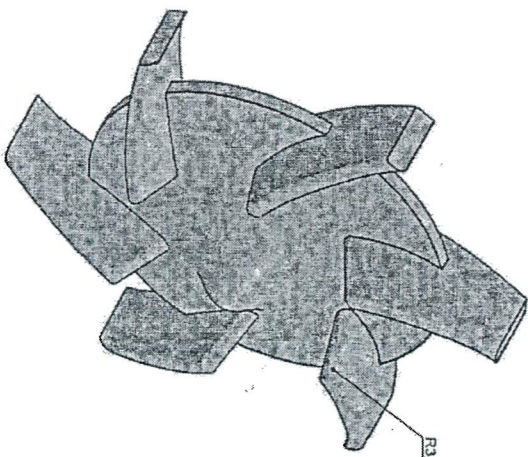
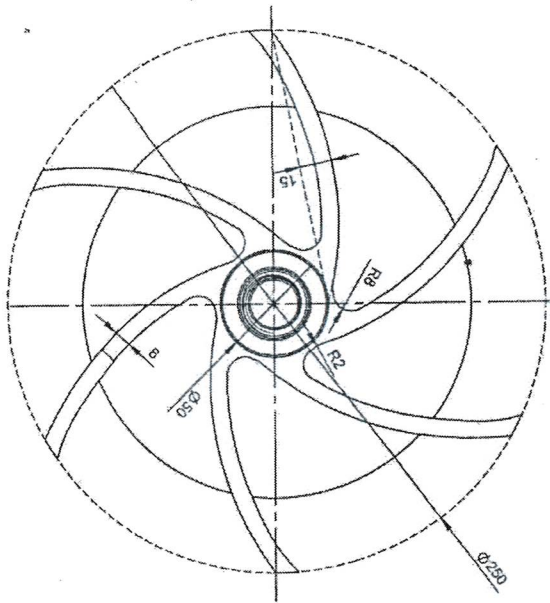

BOM BUN 21P104			
Sđ	SI	Sđ	Ký
Ve		Ph. T. Long	Ngày
X.P/A		Ng.T. Vinh	
P. CD		Ng.V. Hải	
P. KTH		Đ. Đ. Tuyền	
CÁNH BOM		Số lượng K. lượng	
Vật Liệu: 316		21P104.I.P.02	
		CÔNG TY CP SÔNG TRỤC XƯƠNG P.	

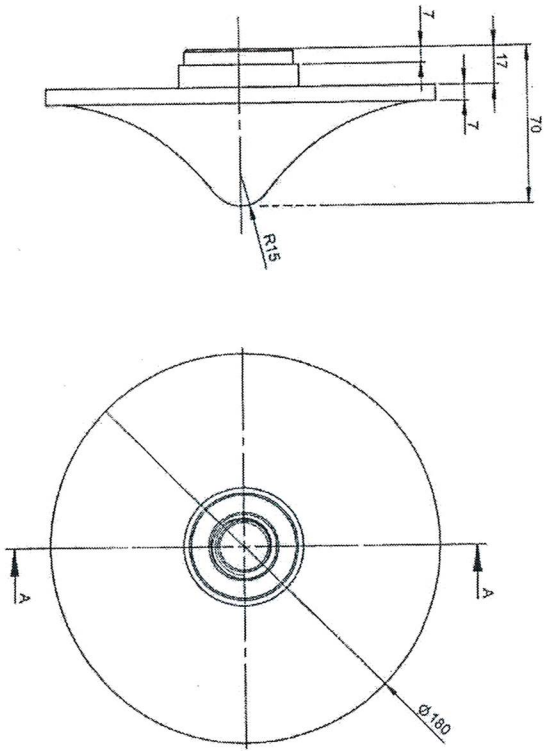

MẶT CẮT A-A

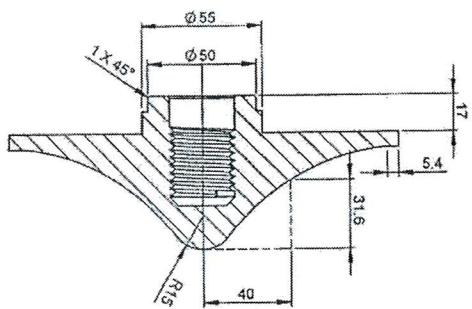

BOM BÙN 21P104			
SĐ	SI	SĐT	Ký
Vẽ	Ph. T. Long	Ngày	
X.P.A	Ng.T. Vinh		
P. GD	Ng.V. Hải		
P. KTH	Đ. Đ. Tuấn		
CÁNH BOM		Vật Liệu: 316	
Số lượng		21P104.IP.01	
K. lượng		Tỉ lệ	
		CÔNG TY CP DAP SỐ 2-VINHACHEM XUÂN PHÁ	

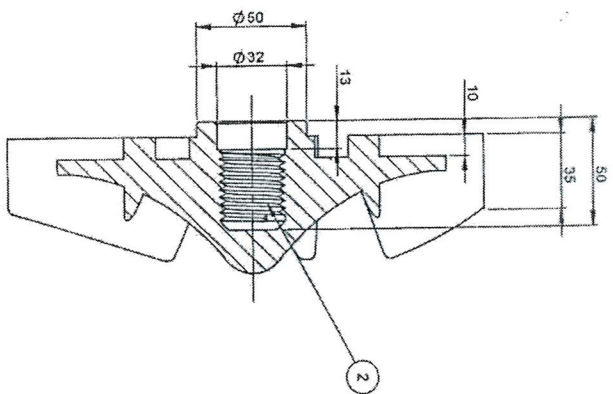
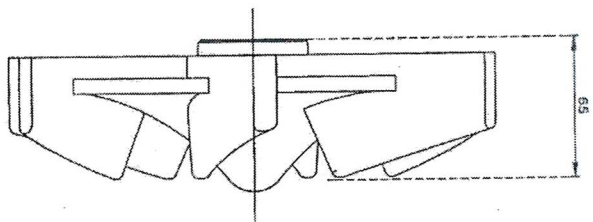
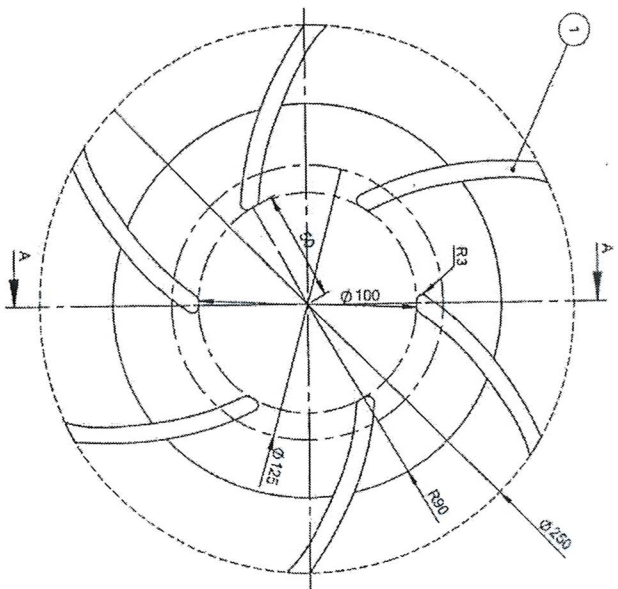

Yêu cầu kỹ thuật:
Bơm xung phụ gia chống mài mòn

Note: Biện dạng cánh chính (phía trước) xây dựng theo biện dạng cánh phụ, kéo dài về phía đầu cánh công tác (xem bản vẽ profile).

2	Ren	M30, p=3,5	316L	1	p. Bước ren
1	Cánh	Đáy 8mm	316L	6	
SIT	Tên chi tiết	Mô tả	Vật liệu	S. Lượng	Ghi chú

BƠM BÙN 21P104					
Sđ	SI	Sđ	Ký	Ngày	CÁNH BƠM PROFILE Số lượng: K. lượng: Tỉ lệ:
Vẽ	Ph. T. Long				
X.P.A	Ng. T. Vinh				
P. GD	Ng. V. Hải				
P. KTH	Đ. Đ. Tuyên				Vật liệu: 316  CÔNG TY CP DAP SỐ 2-VINAACHEM XƯƠNG PHA

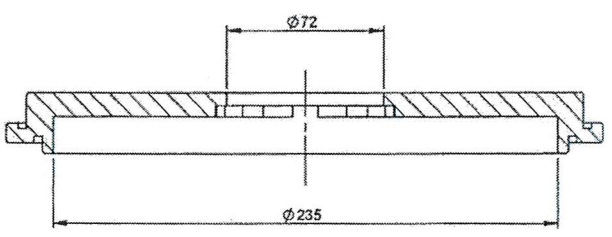
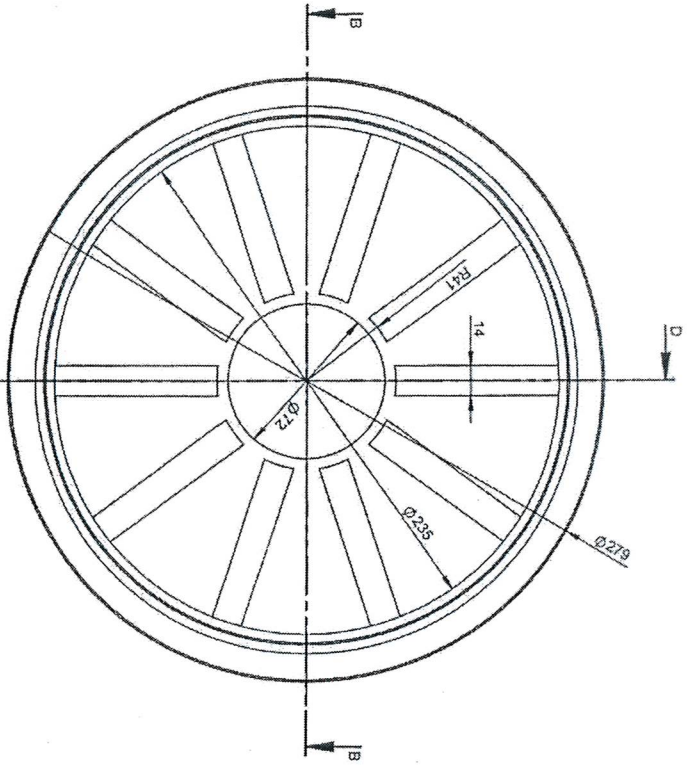
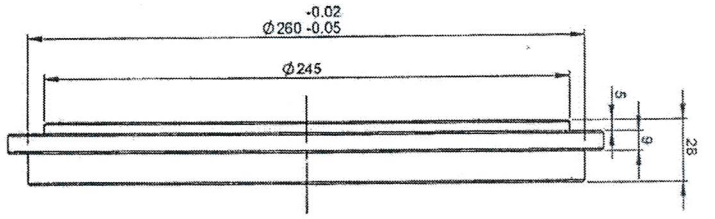

HÌNH CẮT D-D

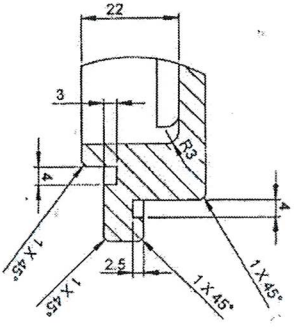

CHI TIẾT C
TỈ LỆ 1:1

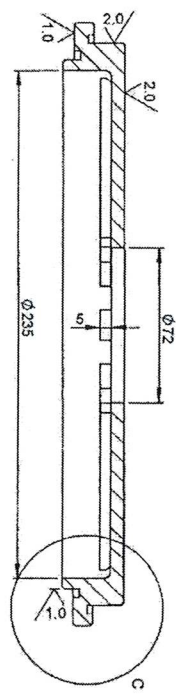

HÌNH CẮT B-B

Yêu cầu kỹ thuật:
Bổ xung phụ gia chống mài mòn

SD		SI	SI	Ký	Ngày	BƠM BÙN 21P104	21P104.MG	
Vẽ		Ph. T. Long					MẶT QUANG	Số lượng
X.PA		Ng. T. Vinh				Vật Liệu: CĐAMCU	01	Tỉ lệ
P.CĐ		Ng. V. Hải					1:	
P.KTH		Đ.Đ. Tuấn				CỘNG TY CP DAB SỐ 2-VĨNH CHÈM XƯƠNG PÁ		

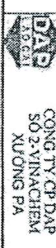

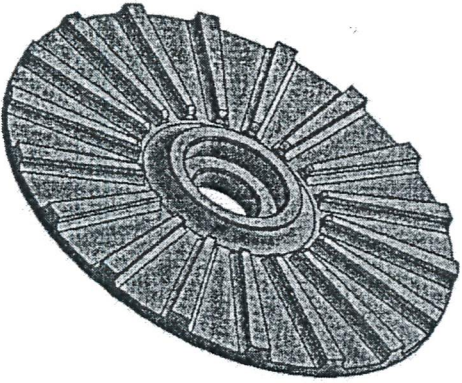

SCALE 1 : 2

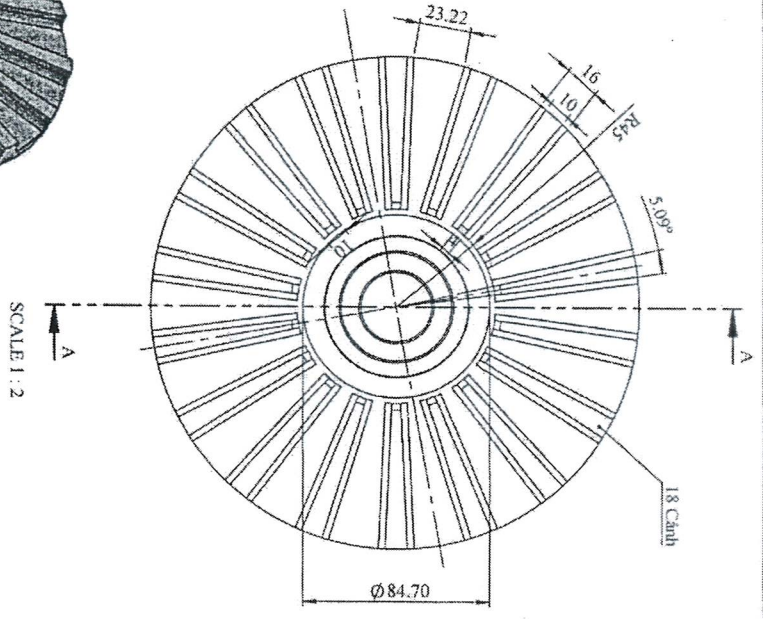

SCALE 1 : 2

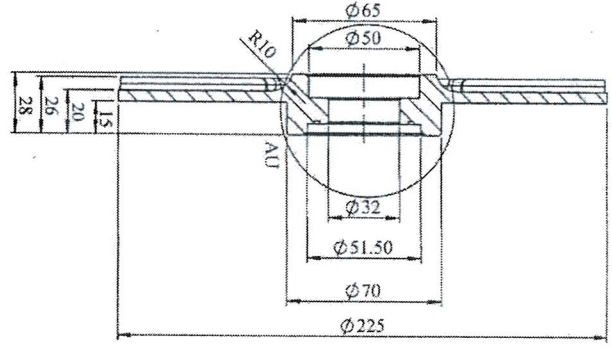

SECTION A-A
SCALE 1 : 2

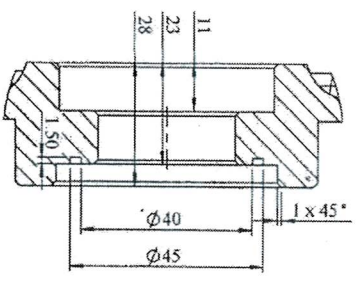

DETAIL AU
SCALE 1 : 1

Yêu cầu kỹ thuật:
Bảo xung phụ gia chống mài mòn

Sđ	SI	Sđ	Sđ	Ký	Ngày	BƠM BÙN DI PHẦN ƯNG 21P104 CẢNH PHỤ Vật Liệu: 316  CÔNG TY CP DAB SỐ 2 VINH CHIỆM XƯỜNG PÁ			
ve	Ph. T. Long	Ph. T. Long							
X.P.A	Ng.T. Vinh								
P. CD	Ng.V. Hải								
P. KTH	Đ.Đ. Tuyên								
Số lượng		21P104.CP		Số lượng		K.lượng		Tỉ lệ	

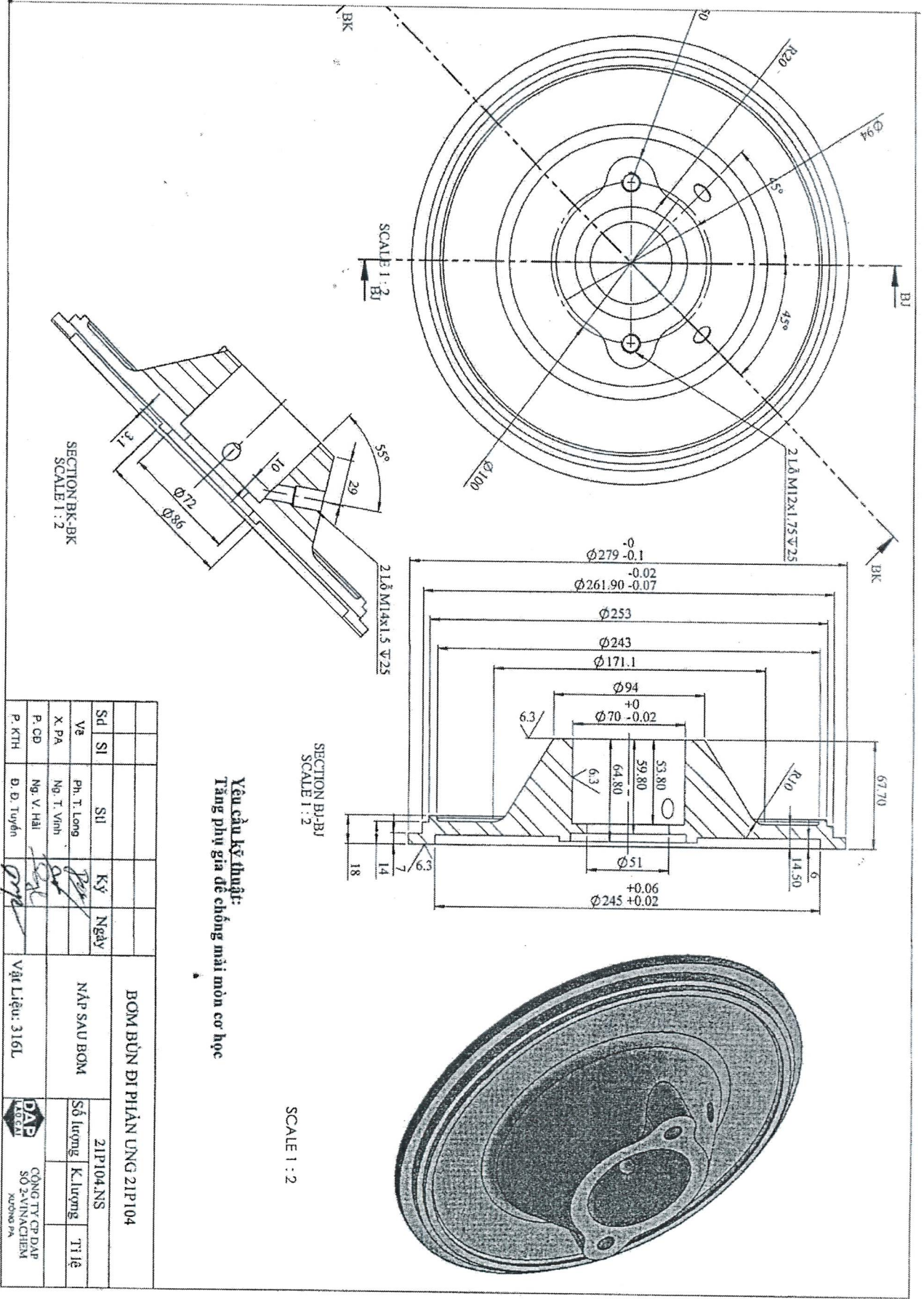

Yêu cầu kỹ thuật:
Tang phụ gia để chống mài mòn cơ học

Sd		SI	SU	Ký	Ngày	BOM BÙN DI PHẦN UNG 21P104
Vẽ		Ph. T. Long				
X. PA		Ng. T. Vinh				NẠP SAU BOM
P. CD		Ng. V. Hải				
P. KTH		D. D. Tuấn				Vật Liệu: 316L
Số lượng		21P104.NS	K. lượng		TT. lệ	CÔNG TY CP DAP SỐ 2-VINHACHEM NƯỜNG PA
K. lượng						

13

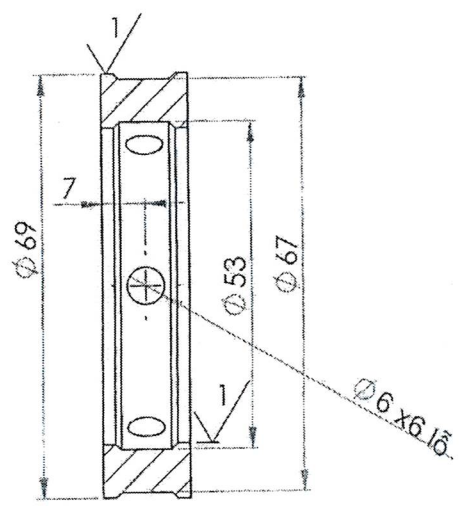
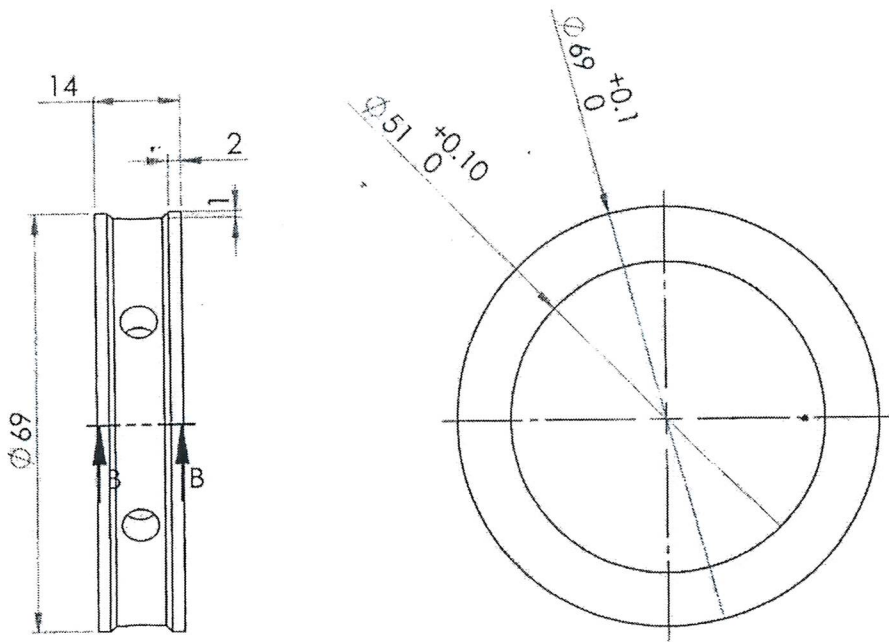

SECTION B-B

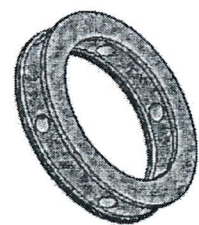

N.Vụ	Họ và tên	C.Vụ	Chữ ký	Vật liệu:	SL:	KL:	Ti lệ:
Vẽ	Phạm Thế Long	KTV	<i>[Signature]</i>	SUS 316	Số tờ:	Tờ số	A4
K.Tra	Nguyễn Thế Vinh	X.PA	<i>[Signature]</i>	Bản vẽ:	CÔNG TY CỔ PHẦN ĐÁP SỐ 2 VINACHEM XƯỞNG PA		
K.Tra	Nguyễn Văn Hải	P. CD	<i>[Signature]</i>	Vành chia nước 21-P104			