

Số: 509 /DAP2-KT

V/v Báo giá cạnh tranh cung cấp vật
tư gia công cơ khí

Lào Cai, ngày 12 tháng 4 năm 2023

THƯ MỜI CHÀO GIÁ

Kính gửi:

Công ty Cổ phần DAP số 2 – Vinachem đang có nhu cầu nhận Báo giá cạnh tranh cung cấp vật tư gia công cơ khí phục vụ sửa chữa. Đề nghị Quý Công ty nghiên cứu, tham gia chào giá theo các nội dung công việc cụ thể như sau:

1. Vật tư, thông số kỹ thuật

Stt	Tên vật tư	Thông số kỹ thuật	ĐVT	SL
1.	Ống mềm teflon bọc lưới inox chịu nhiệt nổi bích	1" class 150, 200°C, 4bar, L= 4m, SS304	Cái	04
2.	Ống mềm teflon bọc lưới inox chịu nhiệt nổi bích	1" class 150, 200°C, 4bar, L= 1m, SS304	Cái	02
3.	Vành chia nước bơm 23P102A, 23P103C	Chế tạo theo bản vẽ đính kèm	Cái	02
4.	Răng gắp Robot 23-Z305		Cái	32
5.	Bạc lót trục số 1		Cái	10
6.	Bạc lót trục số 2		Cái	10
7.	Con lăn lăn robot loại 5		Cái	20
8.	Nút bịt ống trao đổi nhiệt		Bộ	20

2. Nội dung và yêu cầu báo giá

2.1. Thư báo giá bao gồm những nội dung sau

- Thời gian cung cấp hàng: Nhà cung cấp báo tiến độ sớm nhất.
- Hàng mới 100%, cung cấp chứng chỉ xuất xưởng, chứng chỉ vật liệu đối với thép inox 304, 316.
- Bảo hành 12 tháng đối với các mục trên kể từ khi bàn giao hàng hóa.
- Hiệu lực của thư chào giá: Trong vòng 30 ngày kể từ ngày mở thư chào giá.
- Địa điểm giao hàng: Tại kho Công ty cổ phần DAP số 2 – Vinachem.
- Thời gian thanh toán: Thanh toán 95% giá trị hợp đồng trong vòng 45 ngày kể từ ngày Bên B bàn giao hàng hóa và hồ sơ thanh toán theo hợp đồng, 5% giá trị hợp đồng còn lại được thanh toán trong vòng 10 ngày kể từ khi hết thời hạn bảo hành theo quy định; Hoặc thanh toán 100% giá trị hợp đồng trong vòng 45 ngày kể từ ngày kể từ ngày Bên B bàn giao hàng hóa, hồ sơ thanh toán theo hợp đồng và bên B nộp bảo lãnh

bảo hành trị giá 5% giá trị hợp đồng (Nội dung của Bảo lãnh bảo hành phải được sự chấp thuận của bên mua và thư bảo lãnh có hiệu lực tối thiểu 375 ngày kể từ ngày phát hành).

- Hợp đồng: Theo đơn giá cố định.

- Phương thức lựa chọn đơn vị cung cấp: Lựa chọn nhà cung cấp chào đủ danh mục hàng hoá trên có tổng giá trị thấp nhất và đáp ứng đầy đủ các tiêu chí trên.

2.2. Hình thức và thời gian gửi thư chào giá

- Đề nghị Quý Công ty gửi thư chào giá bằng phong bì kín có niêm phong và gửi trực tiếp hoặc qua đường chuyển phát cho Công ty chúng tôi theo địa chỉ: Tổ Chào Giá, Công ty cổ phần DAP số 2 – Vinachem – KCN Tăng Loỏng, thị trấn Tăng Loỏng, huyện Bảo Thắng, tỉnh Lào Cai, bên ngoài bì thư ghi rõ: Cung cấp vật tư gia công cơ khí phục vụ sửa chữa theo công văn số 509/DAP2-KT – nơi nhận: Tổ chào giá- Công ty CP DAP số 2 - Vinachem. Các hình thức chào giá khác qua fax, thư điện tử theo địa chỉ vanthu.dap2@gmail.com đến trước thời hạn nhận thư chào giá dưới đây vẫn được chấp nhận.

- Thời gian nhận thư chào giá chậm nhất là 11 giờ ngày 20/4/2023. Các thư chào giá đến sau thời điểm trên sẽ được trả lại nguyên trạng.

2.3. Thời gian mở thư chào giá

Công ty sẽ mở thư chào giá công khai tại văn phòng Công ty cổ phần DAP số 2 – Vinachem vào hồi 11 giờ 10 phút ngày 20/4/2023. Đơn vị tham gia chào giá có thể tham dự buổi mở thư chào giá theo thời gian và địa điểm nêu trên.

3. Lựa chọn Nhà cung cấp:

Chúng tôi cam kết bảo mật các thông tin trong Hồ sơ chào giá của Nhà cung cấp trước giờ mở Hồ sơ chào giá. Lựa chọn NCC theo tiêu chí:

- Chào đúng và đủ số lượng, tiêu chuẩn kỹ thuật đáp ứng yêu cầu.
- Đáp ứng yêu cầu báo giá.
- Tổng giá trị gói chào thấp nhất.

Mọi thông tin liên hệ với Tổ chào giá- Công ty cổ phần DAP số 2 - Vinachem. Điện thoại: 0392566150 (Ms Ngoãn)/ 0833919299 (Ms Huyền)/0973750272(Mr Kỳ)

Rất mong sự quan tâm hợp tác của Quý Công ty./.

Nơi nhận:

- Như trên;
- Tổ thẩm định giá;
- Lưu: VT, KT.



AS 1711

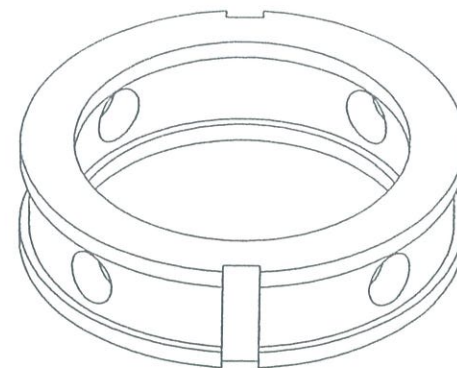
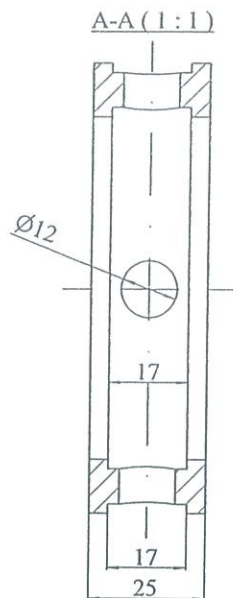
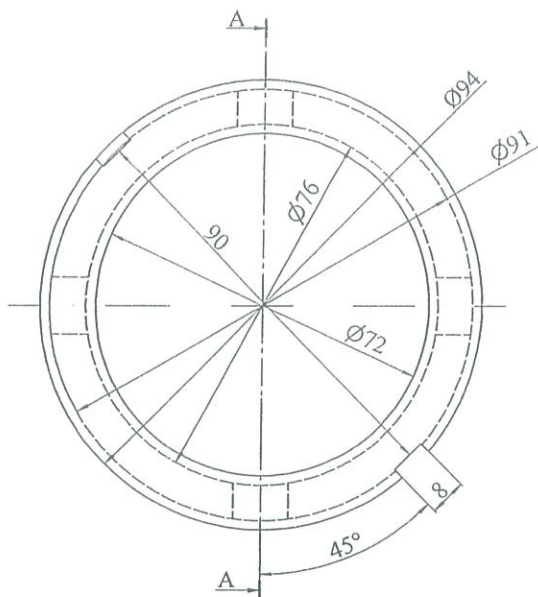

YÊU CẦU KỸ THUẬT:

- Gia công theo kích thước bản vẽ;
- Bề mặt chi tiết sau khi gia công phải được làm sạch;
- Các kích thước không ghi dung sai sai lệch $\pm 0,05$ mm;
- Làm cùn cạnh sắc.

						BẢN VẼ VÀNH CHIA NƯỚC			
Sd	Sl	Stl	Ký	Ngày	BẢN VẼ CHẾ TẠO	23-P103ABC.VCN			
Vẽ	Ng. V. Quân	<i>[Signature]</i>				Số lượng	Khối lượng	Tỷ lệ	
Soát	Đ. Q. Minh	<i>[Signature]</i>				1		1:1	
P.Cơ điện	Ng. V. Hải	<i>[Signature]</i>			Vật liệu: SUS304	CÔNG TY CỔ PHẦN DAP SỐ 2 - VINACHEM XUÔNG DAP			
PTP.Kth	Đỗ. Đ. Tuyển	<i>[Signature]</i>							

CHI TIẾT BẠC TRỤC SỐ 1

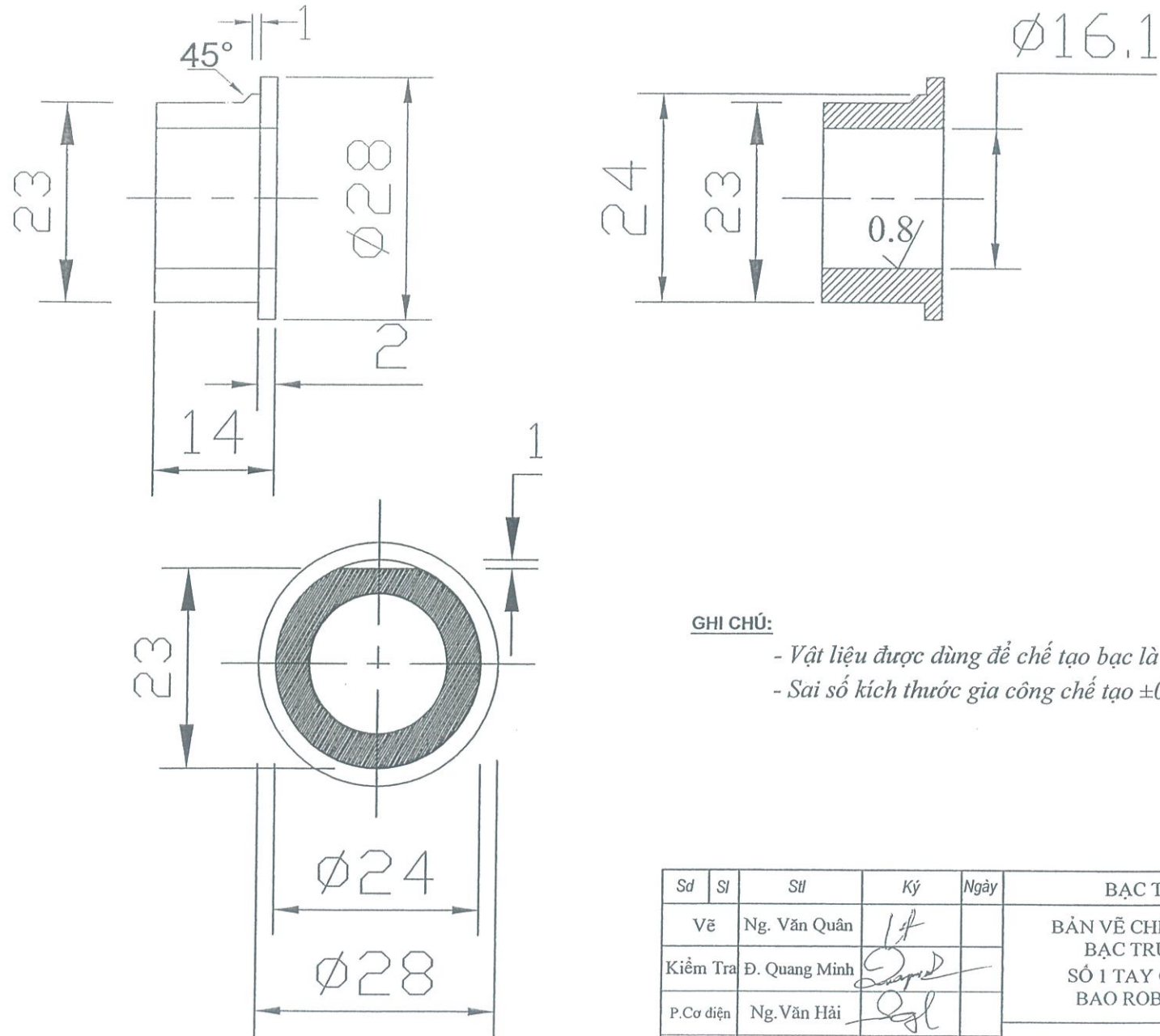

GHI CHÚ:

- Vật liệu dùng để chế tạo bạc là nhựa PE.
- Sai số kích thước gia công chế tạo $\pm 0,05\text{mm}$

Sd	Sl	Sth	Ký	Ngày	BẠC TRỤC TAY GẤP BAO 23Z305			
Vẽ	Ng. Văn Quân		<i>[Signature]</i>		BẢN VẼ CHẾ TẠO BẠC TRỤC SỐ 1 TAY GẤP BAO ROBOT	DAP2-23Z305AB-2-BL1		
Kiểm Tra	Đ. Quang Minh		<i>[Signature]</i>			Số lượng	Khối lượng	Tỷ lệ
P.Cơ điện	Ng. Văn Hải		<i>[Signature]</i>					1/1
PTP.Kth	Đỗ. Đ. Tuyên		<i>[Signature]</i>			Tổng số tờ: 01	Số tờ: 01/1	
					Vật liệu: Nhựa PE	CÔNG TY CP DAP SỐ 2 - VINACHEM XUỞNG DAP		

CHI TIẾT BẠC TRỤC SỐ 2

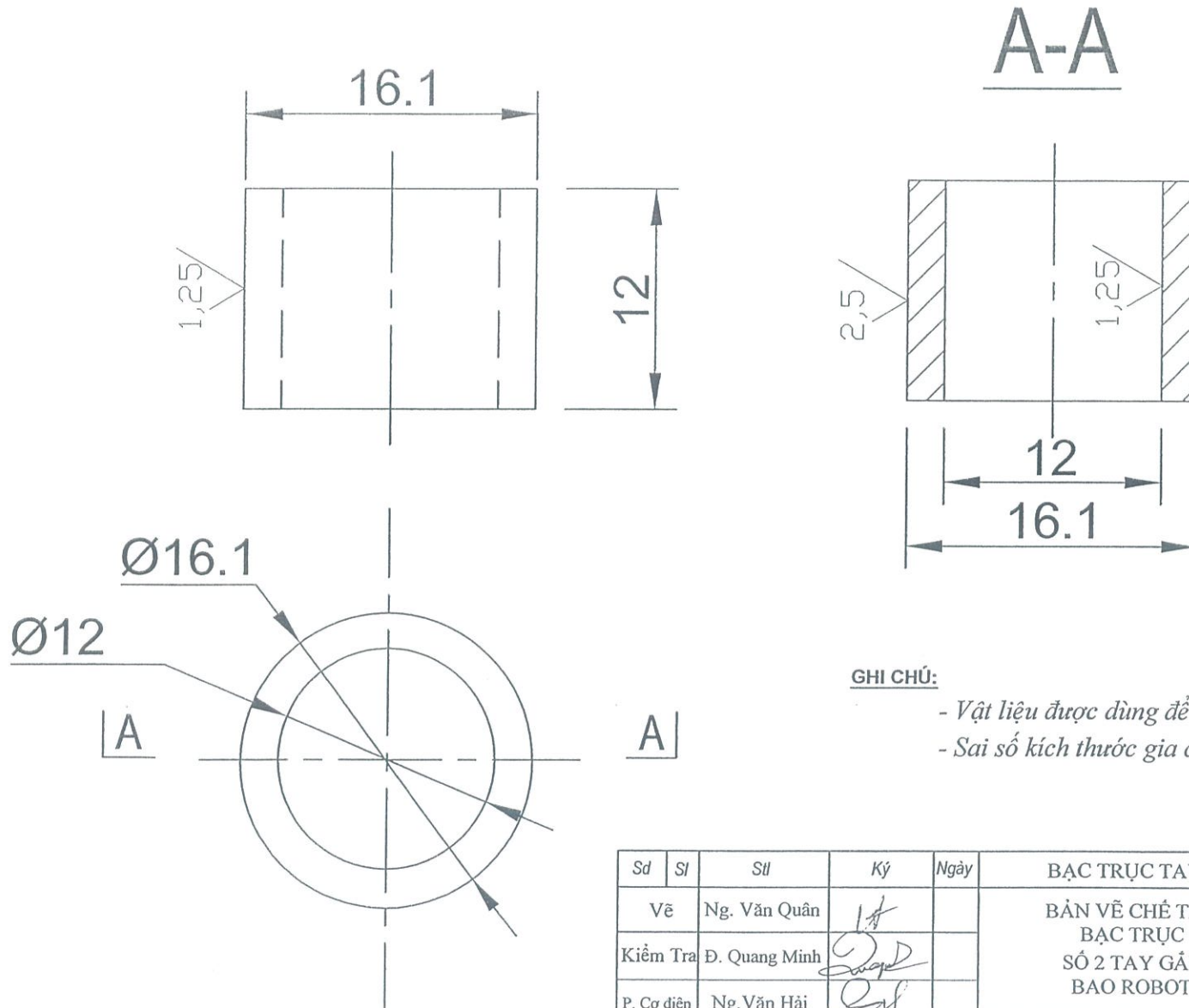

GHI CHÚ:

- Vật liệu được dùng để chế tạo bạc là nhựa PTFE.
- Sai số kích thước gia công chế tạo $\pm 0,05\text{mm}$

Sd	Sl	Su	Ký	Ngày	BẠC TRỤC TAY GẤP BAO ROBOT 23Z305			
Vẽ	Ng. Văn Quân				BẢN VẼ CHẾ TẠO BẠC TRỤC SỐ 2 TAY GẤP BAO ROBOT	DAP2-23Z305AB-2-BL2		
Kiểm Tra	Đ. Quang Minh					Số lượng	Khối lượng	Tỷ lệ
P. Cơ điện	Ng. Văn Hải							1/1
PTP.Kth	Đỗ. Đ. Tuyển				Vật liệu: Nhựa PTFE	Tổng số tờ: 01	Số tờ: 01/1	
						CÔNG TY CP DAP SỐ 2 - VINACHEM XUỞNG DAP		

CON LĂN BĂNG TẢI ROBOT 23Z305AB LOẠI 5

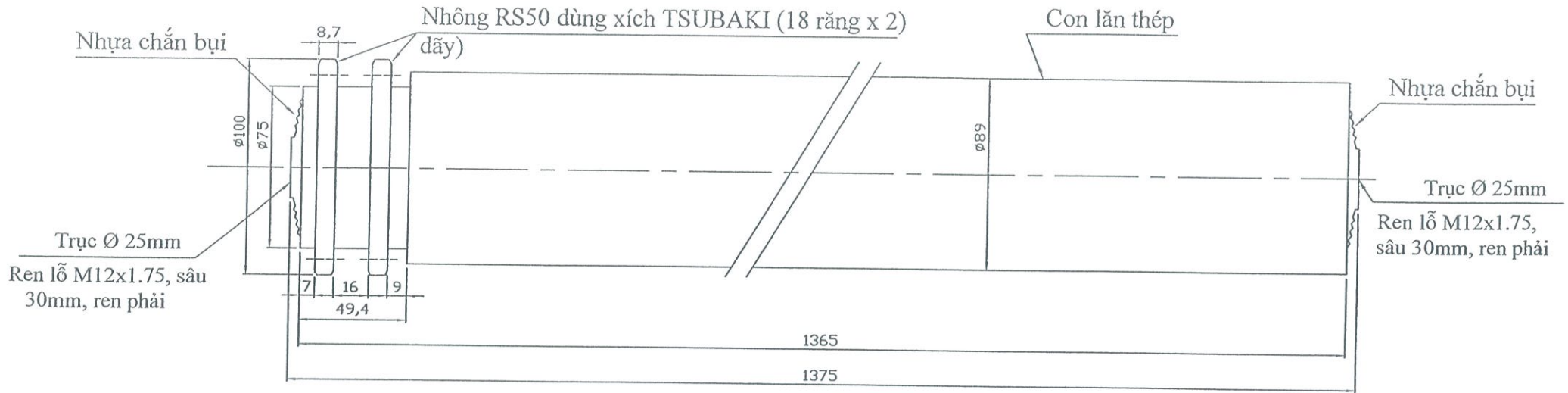

Sd	Sd	Stl	Ký	Ngày	BẢN VẼ CON LĂN BĂNG TẢI ROBOT 23Z305AB LOẠI 5			
Vẽ		Ng. Văn Quân	<i>[Signature]</i>		BẢN VẼ CHẾ TẠO	23-Z305AB-5		
Soát		Đ. Quang Minh	<i>[Signature]</i>			Số lượng	Khối lượng	Tỷ lệ
P.Cơ điện		Ng. Văn Hải	<i>[Signature]</i>					1:4
PTP. Kth		Đỗ. Đ. Tuyền	<i>[Signature]</i>		Vật liệu: SS400 	CÔNG TY CP DAP 2-VINACHEM XƯỞNG DAP		

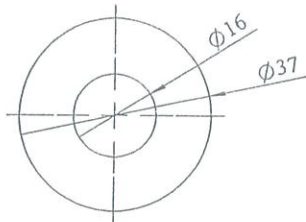
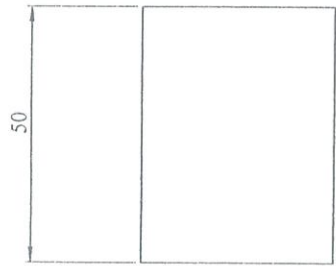

CHI TIẾT 1

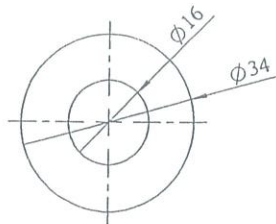

CHI TIẾT 3

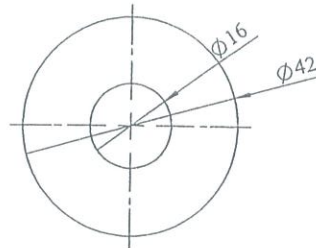
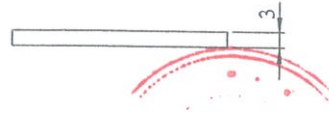

CHI TIẾT 4

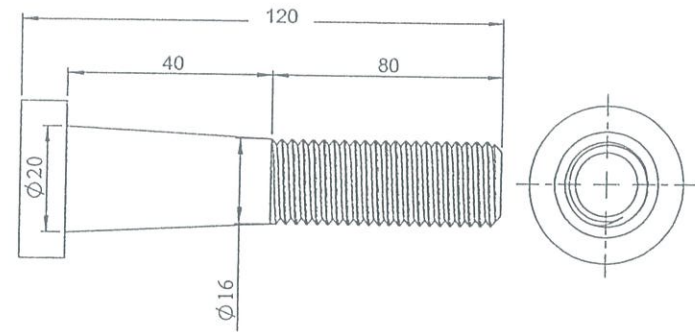

CHI TIẾT 2

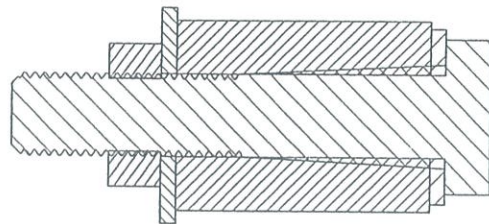
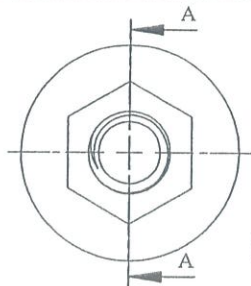

SECTION A-A

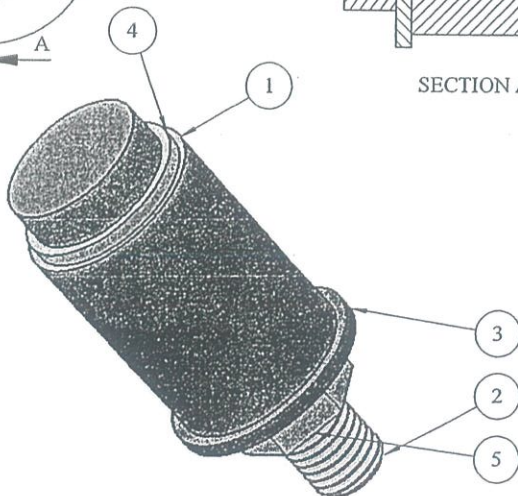

0

ITEM NO.	PART NUMBER	MATERIAL	QTY.
1	Cao su nút bịt trao đổi nhiệt	Cao su	1
2	Bulong M16	316	1
3	Đệm phẳng 1	316	1
4	Đệm phẳng 2	316	1
5	Đai ốc M16	316	1

THIẾT BỊ TRAO ĐỔI NHIỆT 21E401

Sd	Sl	Stl	Ký	Ngày	NÚT BỊT	21E401.NB		
Vẽ	Ng. Q. Hường	SA				Số lượng	K.lượng	Ti lệ
X.PA	Ng.T.Vinh	SA			Vật Liệu: Cao.su + 316	01		1:
P.CĐ	Ng.V.Hải	SA				CÔNG TY CP DAP SỐ 2-VINACHEM PHÒNG KT-CD		
P.KTh	Đỗ Đ. Tuyên	SA						