

Số: 659/DAP2-KT

V/v Báo giá cạnh tranh cung cấp vật
tư gia công cơ khí

Lào Cai, ngày 12 tháng 5 năm 2023

THƯ MỜI CHÀO GIÁ

Kính gửi:

Công ty Cổ phần DAP số 2 – Vinachem đang có nhu cầu nhận Báo giá cạnh tranh cung cấp vật tư gia công cơ khí phục vụ sửa chữa. Đề nghị Quý Công ty nghiên cứu, tham gia chào giá theo các nội dung công việc cụ thể như sau:

1. Vật tư, thông số kỹ thuật

Stt	Tên vật tư	Thông số kỹ thuật	ĐVT	SL
1.	Vành định tâm	Chế tạo theo bản vẽ đính kèm	Cái	01
2.	Ống lót bơm 14P203D		Cái	01
3.	Trục bơm 14P203D		Bộ	01
4.	Lá van		cái	01
5.	Chóp nón lá van		cái	01
6.	Bộ trục ty, phớt xi lanh khí ép bao cho Robot		Bộ	02
7.	Bộ trục ty, phớt xi lanh khí cho cân đóng bao		Bộ	04

2. Nội dung và yêu cầu báo giá

2.1. Thư báo giá bao gồm những nội dung sau

- Thời gian cung cấp hàng: Nhà cung cấp báo tiến độ sớm nhất.
- Hàng mới 100%, cung cấp chứng chỉ xuất xưởng, chứng chỉ vật liệu đối với thép SUS 304, 310, 316.
- Bảo hành 12 tháng đối với các mục trên kể từ khi bàn giao hàng hóa.
- Hiệu lực của thư chào giá: Trong vòng 30 ngày kể từ ngày mở thư chào giá.
- Địa điểm giao hàng: Tại kho Công ty cổ phần DAP số 2 – Vinachem.
- Thời gian thanh toán: Thanh toán 95% giá trị hợp đồng trong vòng 45 ngày kể từ ngày Bên B bàn giao hàng hóa và hồ sơ thanh toán theo hợp đồng, 5% giá trị hợp đồng còn lại được thanh toán trong vòng 10 ngày kể từ khi hết thời hạn bảo hành; Hoặc thanh toán 100% giá trị hợp đồng trong vòng 45 ngày kể từ ngày kể từ ngày Bên B bàn giao hàng hóa, hồ sơ thanh toán theo hợp đồng và bên B nộp bảo lãnh bảo hành trị giá 5% giá trị hợp đồng (Nội dung của Bảo lãnh bảo hành phải được sự chấp thuận của bên mua và thư bảo lãnh có hiệu lực tối thiểu 375 ngày kể từ ngày phát hành).

- Hợp đồng: Theo đơn giá cố định.

- Phương thức lựa chọn đơn vị cung cấp: Lựa chọn nhà cung cấp chào đủ danh mục hàng hoá trên có tổng giá trị thấp nhất và đáp ứng đầy đủ các tiêu chí trên.

2.2. Hình thức và thời gian gửi thư chào giá

- Đề nghị Quý Công ty gửi thư chào giá bằng phong bì kín có niêm phong và gửi trực tiếp hoặc qua đường chuyển phát cho Công ty chúng tôi theo địa chỉ: Tổ Chào Giá, Công ty cổ phần DAP số 2 – Vinachem – KCN Tăng Loỏng, thị trấn Tăng Loỏng, huyện Bảo Thắng, tỉnh Lào Cai, bên ngoài bì thư ghi rõ: Cung cấp vật tư gia công cơ khí phục vụ sửa chữa theo công văn số 659/DAP2-KT – nơi nhận: Tổ chào giá- Công ty CP DAP số 2 - Vinachem. Các hình thức chào giá khác qua fax, thư điện tử theo địa chỉ vanthu.dap2@gmail.com đến trước thời hạn nhận thư chào giá dưới đây vẫn được chấp nhận.

- Thời gian nhận thư chào giá chậm nhất là 11 giờ ngày 19/5/2023. Các thư chào giá đến sau thời điểm trên sẽ được trả lại nguyên trạng.

2.3. Thời gian mở thư chào giá

Công ty sẽ mở thư chào giá công khai tại văn phòng Công ty cổ phần DAP số 2 – Vinachem vào hồi 11 giờ 10 phút ngày 19/5/2023. Đơn vị tham gia chào giá có thể tham dự buổi mở thư chào giá theo thời gian và địa điểm nêu trên.

3. Lựa chọn Nhà cung cấp:

Chúng tôi cam kết bảo mật các thông tin trong Hồ sơ chào giá của Nhà cung cấp trước giờ mở Hồ sơ chào giá. Lựa chọn NCC theo tiêu chí:

- Chào đúng và đủ số lượng, tiêu chuẩn kỹ thuật đáp ứng yêu cầu.
- Đáp ứng yêu cầu báo giá.
- Tổng giá trị gói chào thấp nhất.

Mọi thông tin liên hệ với Tổ chào giá- Công ty cổ phần DAP số 2 - Vinachem.
Điện thoại: 0392566150 (Ms Ngoan) / 0833919299 (Ms Huyền) / 0973750272 (Mr Kỳ)

Rất mong sự quan tâm hợp tác của Quý Công ty. / *Handwritten signature*

Nơi nhận:

- Như trên;
- Tổ thẩm định giá;
- Lưu: VT, KT.



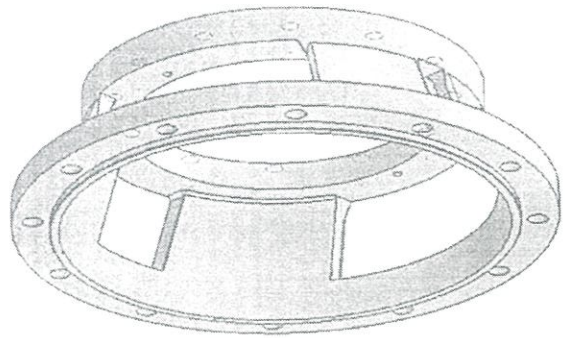
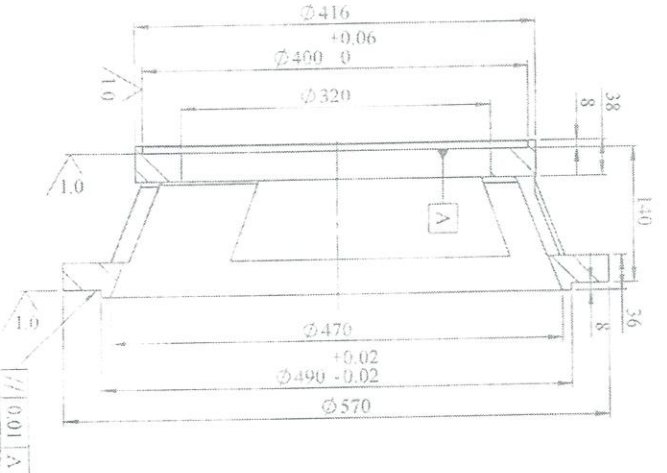
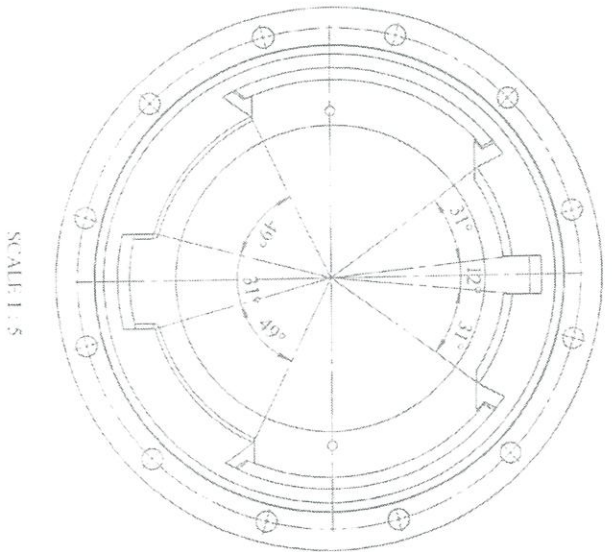

Số	Số	Ký	Ngày	BỘM TỰ AN HOÀN LẠM LAMH HP203	
Ng	Ng	Ng	Ng	VÀNH DINH LAM	
X P/A	X P/A	X P/A	X P/A	Số	HP203 VDI
P CD	P CD	P CD	P CD	lượng	N. lượng
PKTh	U Đ tuyến			01	1.1
				CÔNG TY CỔ PHẦN	
				SỐ 2 VINHACHEN	
				PHONG KỸ THUẬT	
				Vật liệu: 316	

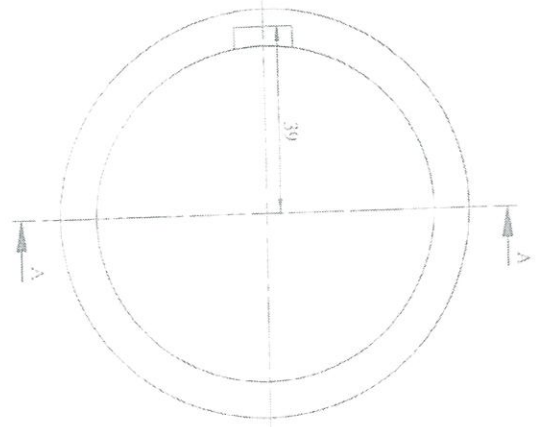

SCALE 1:1

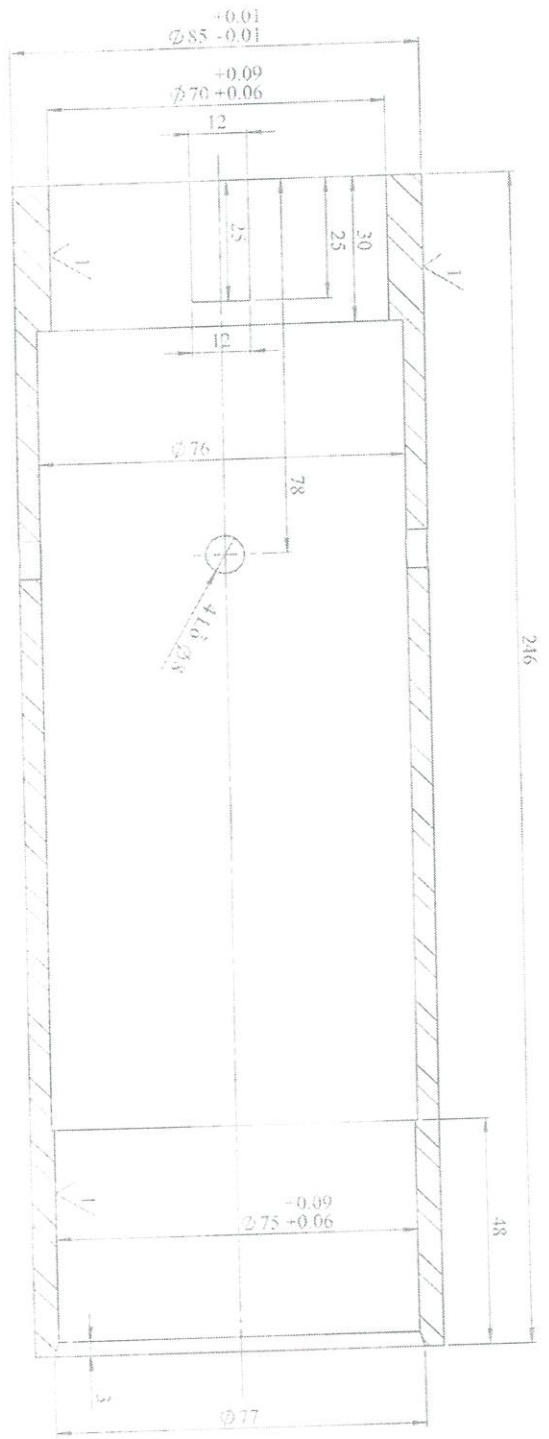

216

SECTION A-A
SCALE 1:1

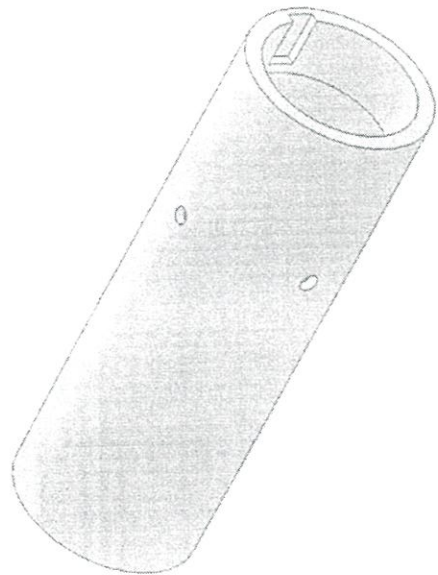

- YÊU CẦU KỸ THUẬT:
1. Làm sạch các cạnh sắc
 2. Các dòng cắt từ đó không vượt quá 0.1mm

Số	SI	SI	Ký	Ngày	BOM TIẾN ĐOÀN LÃNH ĐẠO	
Vẽ	X.P.A	Ng Q. Hoàng	Ng		QUỐC LỘ HỒI ANH	1:1
P. CD	Ng V. Hào	Ng T. Vinh			Số lượng	Kinh phí
P. K.T.H	Đ.Đ. Tuyên				01	116
					Vật Liệu	316
					CÔNG TY TNHH SẢN XUẤT VÀ THƯƠNG MẠI PHONG KHÁNH	

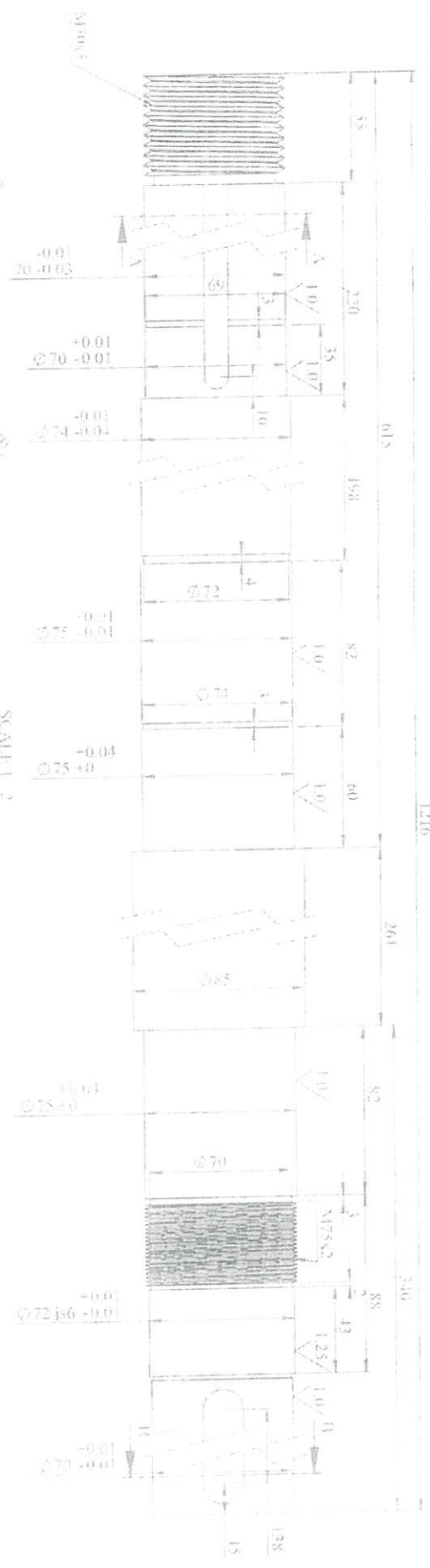

SCALE 1:2

CHI TIẾT 1. TRỤC

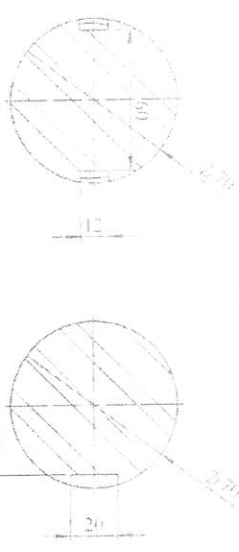

SECTION A-A
SCALE 1:2

SECTION B-B
SCALE 1:2

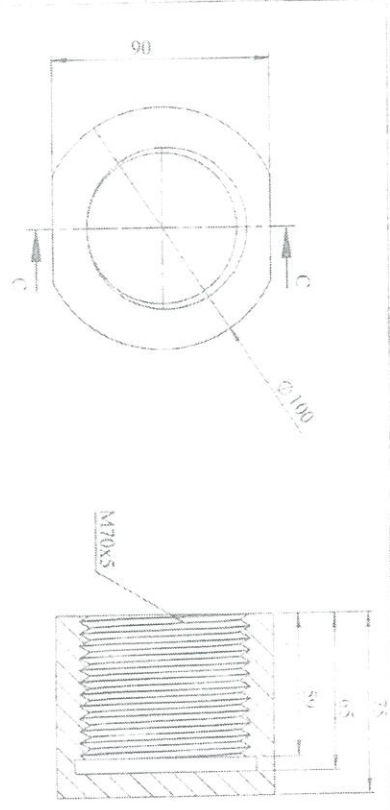

SECTION C-C
SCALE 1:2

CHI TIẾT 2. DÂY ỐC DÂY TRỤC

YÊU CẦU KỸ THUẬT:
 1. TRỤC GOM 4 CHI TIẾT ĐƯỢC LẮP GIẾP
 TRON TRU VỚI NHAU
 2. CHÉ TẠO NEM Ø2 THEN CÁN H 210x12x10
 VẬT LIỆU 316
 3. CÁC ĐUNG SAI TỰ DO KHÔNG VIOL
 QUA 0,1 MM

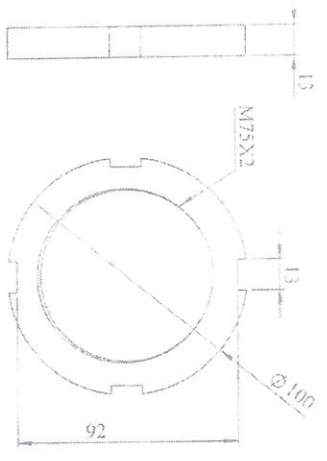

CHI TIẾT 3. DÂY ỐC KHÓA BƠI
 SỐ LƯỢNG 2 CẶP

SĐ SI		SUI	KỶ	NGÀY	TRỤC BƠM		BOM TUẦN HOÀN LÂM MẮT 14P203	
Vẽ	Ng. Q. Hương	Ng. T. Vinh	Ng. Q. Hương	Ng. T. Vinh	Số lượng	K. lượng	T. lệ	14P203. TR
X. P. A	Ng. T. Vinh	Ng. T. Vinh	Ng. Q. Hương	Ng. T. Vinh	01	ss Kg	1:	CÔNG TY CP DẠP SỐ 2 VINH CHÈM PHÒNG KỸ THUẬT
P. CD	Ng. V. Hải	Ng. T. Vinh	Ng. Q. Hương	Ng. T. Vinh	Vật Liệu: 316			
P. KTH	Đ. Đ. Tuyên	Đ. Đ. Tuyên	Đ. Đ. Tuyên	Đ. Đ. Tuyên				

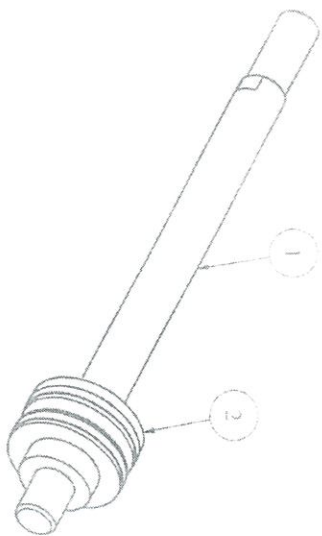
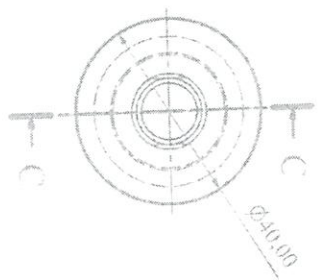

PARTS LIST

ITEM	QTY	PART NUMBER	DESCRIPTION									
1	1	TRỤC TỶ CÂN THỌ										
2	1	BỊCH GIOĂNG CÂN THỌ										
3	1	BẠC CÂN THỌ										
4	2	GIOĂNG CAO SU										
BỘ TRỤC TỶ XILANH CÂN THỌ, EP BAO												
Sd	Sl	Sd	Chức vụ / Ngày									
Vẽ	Phạm M Việt											
P/CD	Trương V Sáng											
P/KT	Đỗ D Thuận											
Xưởng	Thiên V Hợp											
		Vật Liệu: SUS304										
		<table border="1"> <thead> <tr> <th colspan="3">TXL</th> </tr> <tr> <th>Số lượng</th> <th>Tỷ lệ</th> <th>Số tờ</th> </tr> </thead> <tbody> <tr> <td>1</td> <td>1:1</td> <td>1/6</td> </tr> </tbody> </table>		TXL			Số lượng	Tỷ lệ	Số tờ	1	1:1	1/6
TXL												
Số lượng	Tỷ lệ	Số tờ										
1	1:1	1/6										
 CÔNG TY CỔ PHẦN ĐẠT SỐ 2 - VINACHEM PHÒNG CƠ ĐIỆN												

Yêu cầu kỹ thuật:
 + Các kích thước không ghi dung sai, theo tiêu chuẩn IT10
 + Lamin sạch bề-via, cạnh sắc

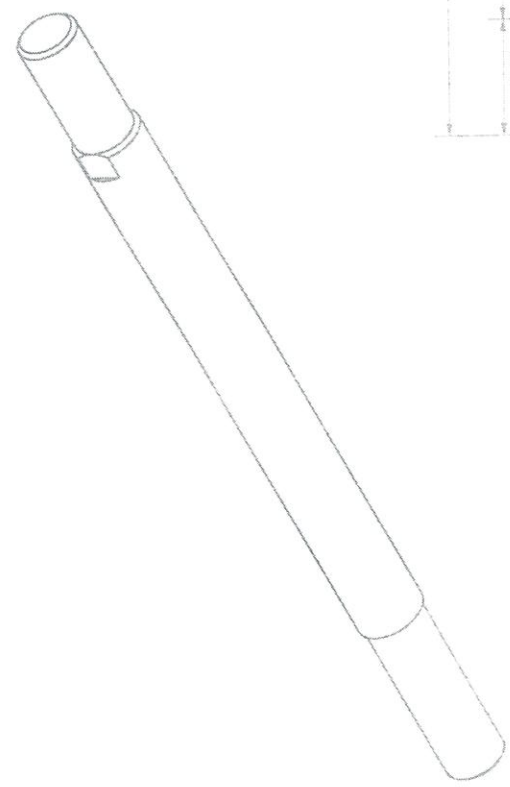
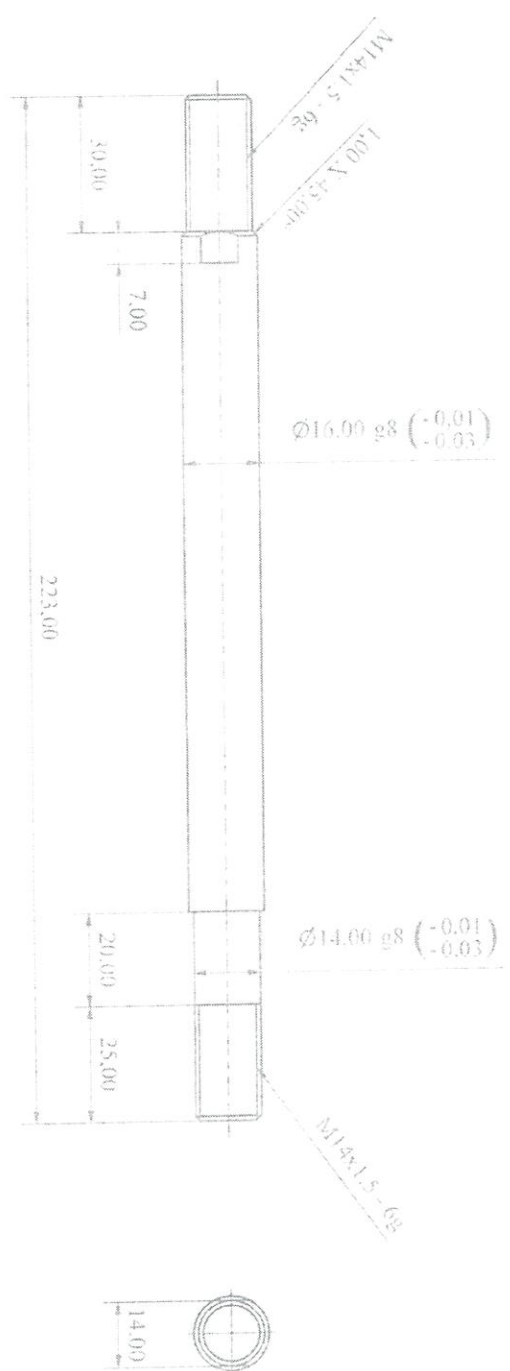

Yêu cầu kỹ thuật:
 + Các kích thước không ghi dung sai, theo tiêu chuẩn IT10
 + Làm sạch ba-vít, cạnh sắc

				BỘ TRƯỞNG TY XILANH CÁN THỦ, EP BAO		
SĐ SI	SI	CHỨC VỤ	NGÀY	TRỰC TY CÁN THỦ		
Ve	Phạm M. Việt	Phụ tá				
P. CD	Trương V. Sáng					
P. KT	Đã Đ. Tuyên					
Xưởng	Thần V. Hợp			Vật liệu: SUS304	 CÔNG TY CỔ PHẦN DAP SỐ 2 - VINH CHÉM PHÒNG CƠ ĐIỆN	
		TXL		Số lượng		Tỷ lệ
				1	1 : 1	2/6

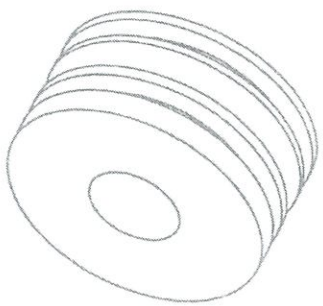
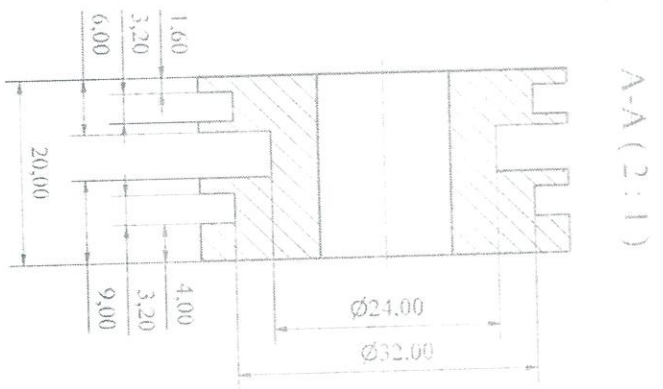
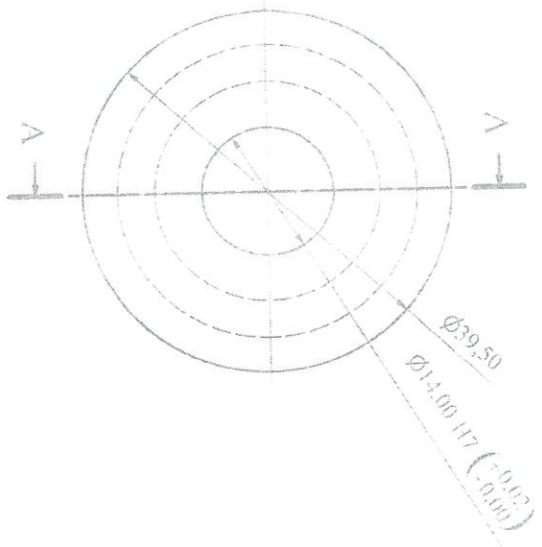

Yêu cầu kỹ thuật:
 + Các kích thước không ghi dung sai, theo tiêu chuẩn IT10
 + Lam sạch ba-via, cạnh sắc

Chi tiết BÍCH GIOĂNG CÁN THỐ
 Số lượng: 1

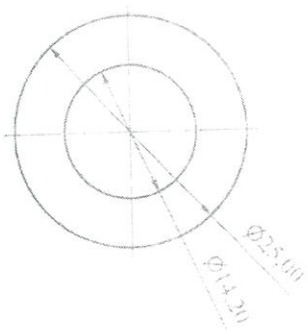

Chi tiết BẮC CÁN THỐ
 Số lượng: 1

BỘ TRƯỞNG TY XILANH CÁN THỐ, EP BAO			
Số SI	SI	Chức vụ	Ngày
Vẽ	Phạm M. Việt	<i>[Signature]</i>	
P. CD	Trương V. Sáng	<i>[Signature]</i>	
P. KT	Đỗ Đ. Tuyên	<i>[Signature]</i>	
Xưởng	Thần V. Hợp	<i>[Signature]</i>	
BÀN VẼ CHI TIẾT		Vật liệu: SUS304	
TXL		Số lượng	Tỷ lệ
Số lượng		2:1	Số tờ
Số lượng		3/6	
CÔNG TY CỔ PHẦN DAP SỐ 2 - VINACHÈM PHÒNG CƠ ĐIỆN			

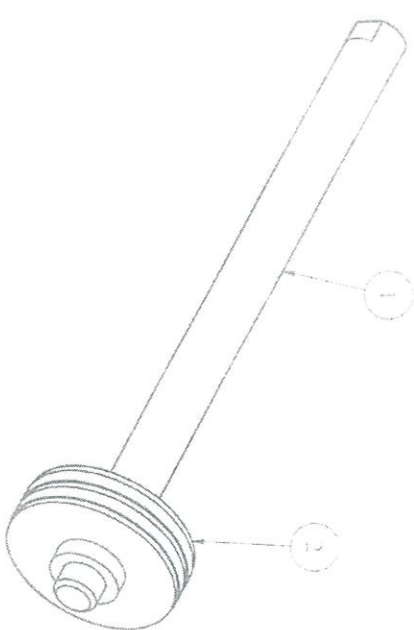
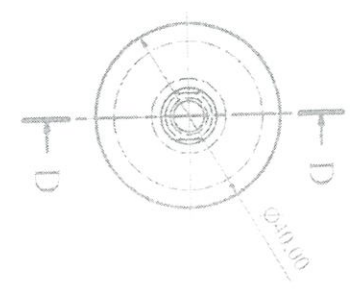

PARTS LIST

ITEM	QTY	PART NUMBER	DESCRIPTION
1	1	TRỤC TY ÉP BAO	
2	1	BÍCH GIOĂNG ÉP BAO	
3	1	BẮC ÉP BAO	
4	2	GIOĂNG CAO SU	OD = 40, ID = 32, T = 3

BỘ TRỤC TY XI LẠNH CÂN 1110, ÉP BAO			
SĐ	SI	SI	Chức vụ
Vẽ	Phạm M Việt		
P.CD	Trương V Sáng		
P.K.T	Đỗ D Tuyên		
Xưởng	Thành V Hiệp		

Vật Liệu : SUS304		TXL	
Số lượng	Tỷ lệ	Số tờ	
1	1 : 1	4/6	

Yêu cầu kỹ thuật:
 + Các kích thước không ghi đúng sai, theo tiêu chuẩn IT10
 + Lamin sạch ba-via, cạnh sắc

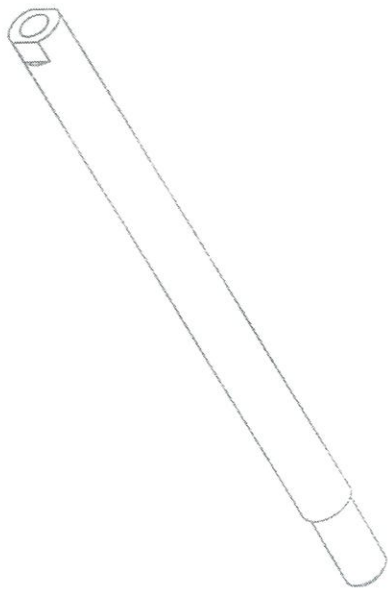
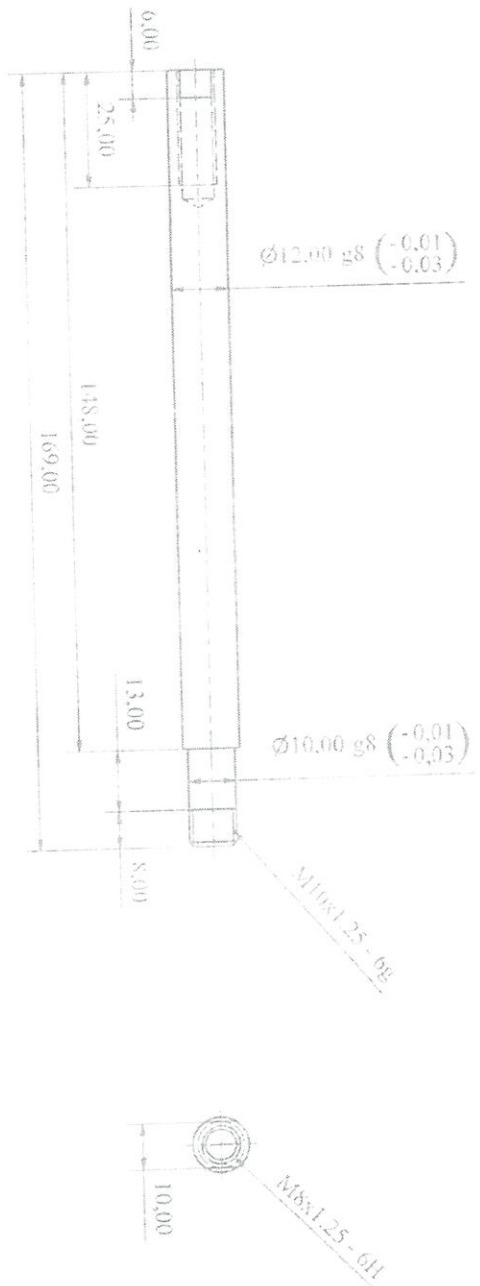

Yêu cầu kỹ thuật:
 + Các kích thước không ghi dung sai, theo tiêu chuẩn IT110
 + Làm sạch đa-via, cạnh sắc

BỘ TRƯC TY XI LANH CÂN THỌ, EP BAO			
SĐ	SI	SI	CHỨC VỤ
VỀ	Phạm M Việt	MMB	Ngay
P. CD	Trương V Sáng	S.T	
P. KT	Đỗ D. Tuyên		
Xưởng	Thân V Hiệp		
Vật Liệu : SUS304			
TXL		Số lượng	
Tỷ lệ		Sát từ	
1 : 1		5/6	
CÔNG TY CỔ PHẦN DAP SỐ 2 - VINACHEM PHÒNG CƠ ĐIỆN			

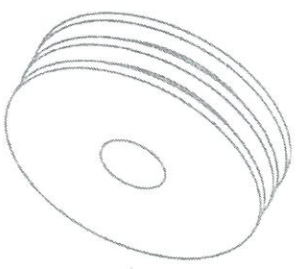
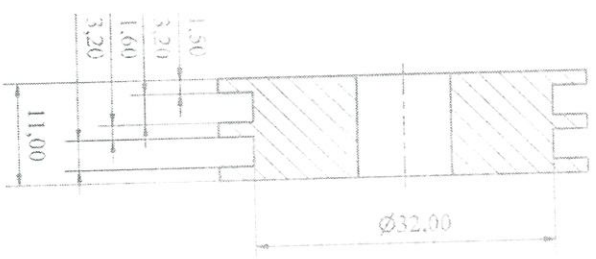
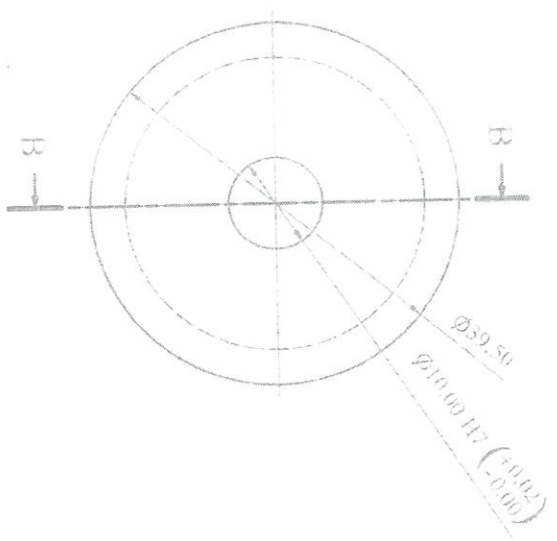

B-B (2:1)

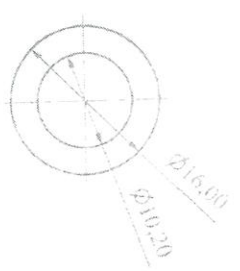

Chi tiết: BẮC ÉP BAO
Số lượng: 1

Yêu cầu kỹ thuật:
+ Các kích thước không ghi dung sai, theo tiêu chuẩn IT10
+ Lamin sạch ba-via, cạnh sắc

Chi tiết: BÍCH GIOĂNG ÉP BAO
Số lượng: 1

BỘ TRƯC TY XI LAMH CÁN THỜ, ÉP BAO			
SĐ SI	SH	Chức vụ	Ngay
Vẽ	Phạm M. Việt		
P.CD	Trương V. Sáng		
P.KT	Đã D. Tuấn		
Xưởng	Thần V. Hợp		
Vật liệu: SUS304		BÀN VẼ CHỈ THIẾT	
		Số lượng	
		Tỷ lệ	
		Số tờ	
		2:1	
		6/6	
 CÔNG TY CỔ PHẦN DAP SO 2 - VINH GIANG PHONG CƠ ĐIỆN			