

CÔNG TY CỔ PHẦN
DAP SỐ 2 – VINACHEM

CỘNG HÒA XÃ HỘI CHỦ NGHĨA VIỆT NAM
Độc lập – Tự do – Hạnh phúc

Số: 841/DAP2-TCG

V/v Báo giá cạnh tranh cung cấp
vật tư gia công

Lào Cai, ngày 18 tháng 4 năm 2024

THƯ MỜI CHÀO GIÁ

Kính gửi:

Công ty Cổ phần DAP số 2 – Vinachem đang có nhu cầu nhận Báo giá cạnh tranh cung cấp vật tư gia công. Đề nghị Quý Công ty nghiên cứu, tham gia chào giá theo các nội dung công việc cụ thể như sau:

1. Vật tư, thông số kỹ thuật

Stt	Tên vật tư	Thông số kỹ thuật	ĐVT	Số lượng	Ghi chú
01	Ống lót bơm 14P203A	Theo bản vẽ	Cái	02	
02	Ê cu đầu trục	Theo bản vẽ	Cái	01	
03	Trục bơm 14P203A	Theo bản vẽ	Bộ	01	
04	Nắp chắn ổ bi bơm 14P203A	Theo bản vẽ	Cái	01	
05	Vành định tâm bơm 14P203A	Theo bản vẽ	Cái	01	
06	Ống lót ổ bi	Theo bản vẽ	Cái	01	
07	Bộ trục ty, phốt xi lạnh khí ép bao	Bản vẽ kèm theo	Bộ	04	
08	Bộ trục ty, phốt xi lạnh khí cân thô	Bản vẽ kèm theo	Bộ	06	

2. Nội dung và yêu cầu báo giá

2.1. Thư báo giá bao gồm những nội dung sau

- Thời gian cung cấp hàng: Nhà cung cấp báo tiến độ sớm nhất.
- Hàng mới 100%, cung cấp chứng chỉ xuất xưởng, giấy kiểm định mẫu vật liệu chế tạo do đơn vị giám định độc lập phát hành đối với vật liệu thép trắng.
- Bảo hành 12 tháng đối với các mục 01,02,03,04,05,07,08, bảo hành 06 tháng đối với mục 06.
- Hiệu lực của thư chào giá: Trong vòng 30 ngày kể từ ngày mở thư chào giá.
- Địa điểm giao hàng: Tại kho Công ty cổ phần DAP số 2 – Vinachem.
- Thời gian thanh toán: Thanh toán 95% giá trị hợp đồng trong vòng 45 ngày kể từ ngày Bên B bàn giao hàng hóa và hồ sơ thanh toán theo hợp đồng, 5% giá trị hợp đồng còn lại được thanh toán trong vòng 10 ngày kể từ khi hết thời hạn bảo hành;

Hoặc thanh toán 100% giá trị hợp đồng trong vòng 45 ngày kể từ ngày Bên B bàn giao hàng hóa, hồ sơ thanh toán theo hợp đồng và bên B nộp bảo lãnh bảo hành trị giá 5% giá trị hợp đồng (Nội dung của Bảo lãnh bảo hành phải được sự chấp thuận của bên mua và thư bảo lãnh có hiệu lực tối thiểu 375 ngày kể từ ngày phát hành).

- Hợp đồng: Theo đơn giá cố định.

- Phương thức lựa chọn đơn vị cung cấp: Lựa chọn nhà cung cấp chào đủ danh mục hàng hoá trên có tổng giá trị thấp nhất và đáp ứng đầy đủ các tiêu chí trên.

2.2. Hình thức và thời gian gửi thư chào giá

- Đề nghị Quý Công ty gửi thư chào giá bằng phong bì kín có niêm phong và gửi trực tiếp hoặc qua đường chuyển phát cho Công ty chúng tôi theo địa chỉ: Tổ Chào Giá, Công ty cổ phần DAP số 2 – Vinachem – KCN Tăng Loỏng, thị trấn Tăng Loỏng, huyện Bảo Thắng, tỉnh Lào Cai, bên ngoài bì thư ghi rõ: Cung cấp vật tư gia công theo công văn số 891 /DAP2-TCG – nơi nhận: Tổ chào giá- Công ty CP DAP số 2 - Vinachem. Các hình thức chào giá khác qua fax, thư điện tử theo địa chỉ vanthu.dap2@gmail.com đến trước thời hạn nhận thư chào giá dưới đây vẫn được chấp nhận.

- Thời gian nhận thư chào giá chậm nhất là 10 giờ ngày 24/4/2024. Các thư chào giá đến sau thời điểm trên sẽ được trả lại nguyên trạng.

2.3. Thời gian mở thư chào giá

Công ty sẽ mở thư chào giá công khai tại văn phòng Công ty cổ phần DAP số 2 – Vinachem vào hồi 10 giờ 30 phút ngày 24/4/2024. Đơn vị tham gia chào giá có thể tham dự buổi mở thư chào giá theo thời gian và địa điểm nêu trên.

3. Lựa chọn Nhà cung cấp:

Chúng tôi cam kết bảo mật các thông tin trong Hồ sơ chào giá của Nhà cung cấp trước giờ mở Hồ sơ chào giá. Lựa chọn NCC theo tiêu chí:

- Chào đúng và đủ số lượng, tiêu chuẩn kỹ thuật đáp ứng yêu cầu.
- Đáp ứng yêu cầu báo giá.
- Tổng giá trị gói chào thấp nhất.

Mọi thông tin liên hệ với Tổ chào giá- Công ty cổ phần DAP số 2 - Vinachem. Điện thoại: 0392566150 (Ms Ngoãn) / 0833919299 (Ms Huyền) /0973750272(Mr Kỳ)

Rất mong sự quan tâm hợp tác của Quý Công ty. /.

Nơi nhận:

- Như trên;
- Tổ thẩm định giá;
- Lưu: VT, TCG.



Vũ Việt Tiến

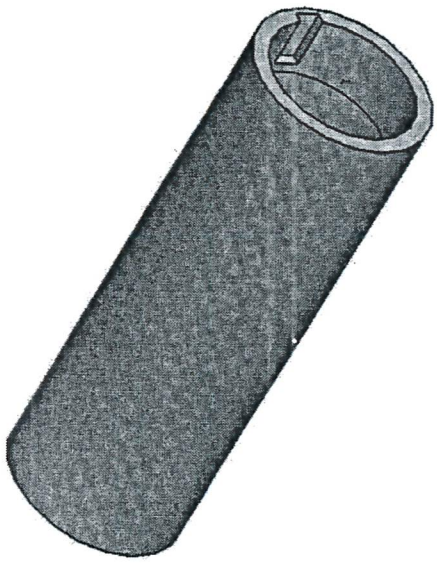
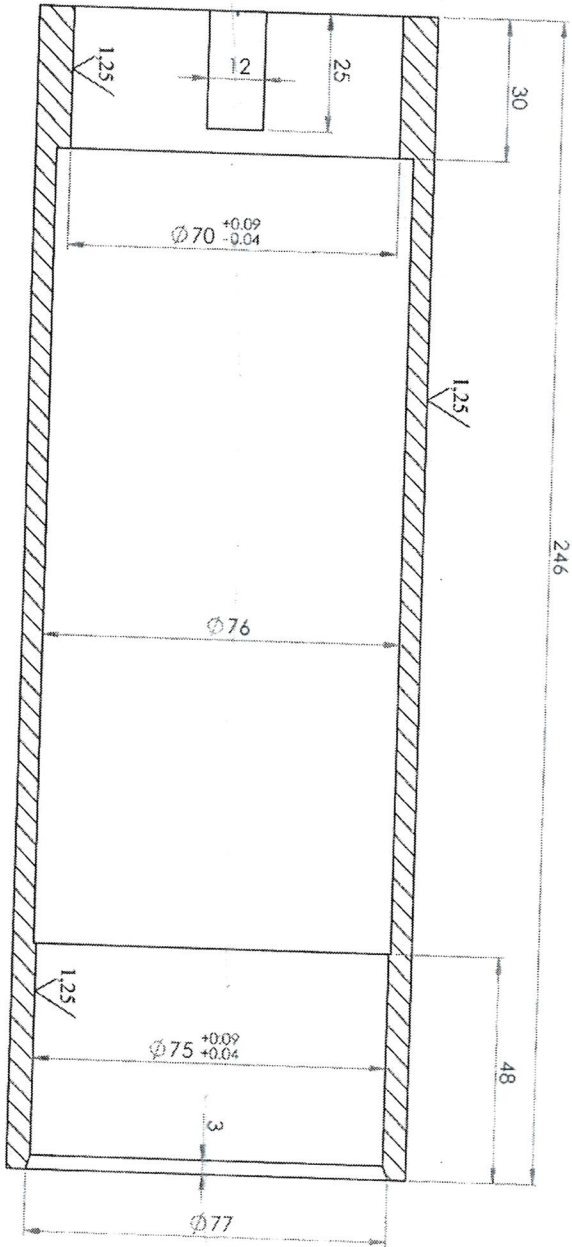
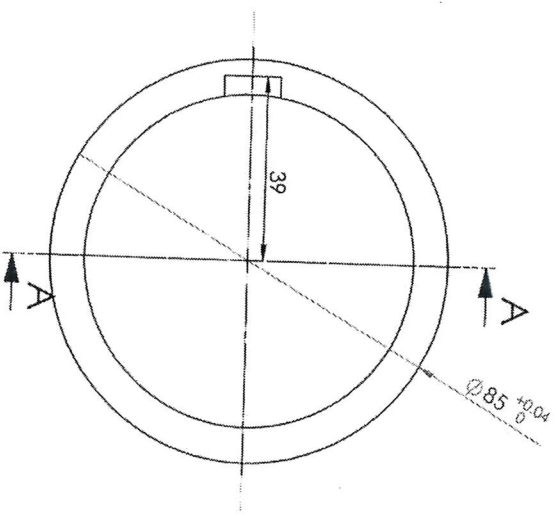

Mục 01

Sđ	SI	Sđ	Chức vụ	Ngày	BƠM NƯỚC NHIỆM AXIT 14P203
Vẽ	Ph. Th. Long	Chức vụ	Ngày		
X. P.A	Ng. Th. Vinh				Vật Liệu 316
P. GD	Ng. V. Hân				
P. KTH	D. Đ. Tuấn				

Số lượng		K. lượng		Tỷ lệ
14P203.OL				

CÔNG TY CỔ PHẦN
DAP SỐ 2 - VINACH
PHÒNG CÔNG DẪN



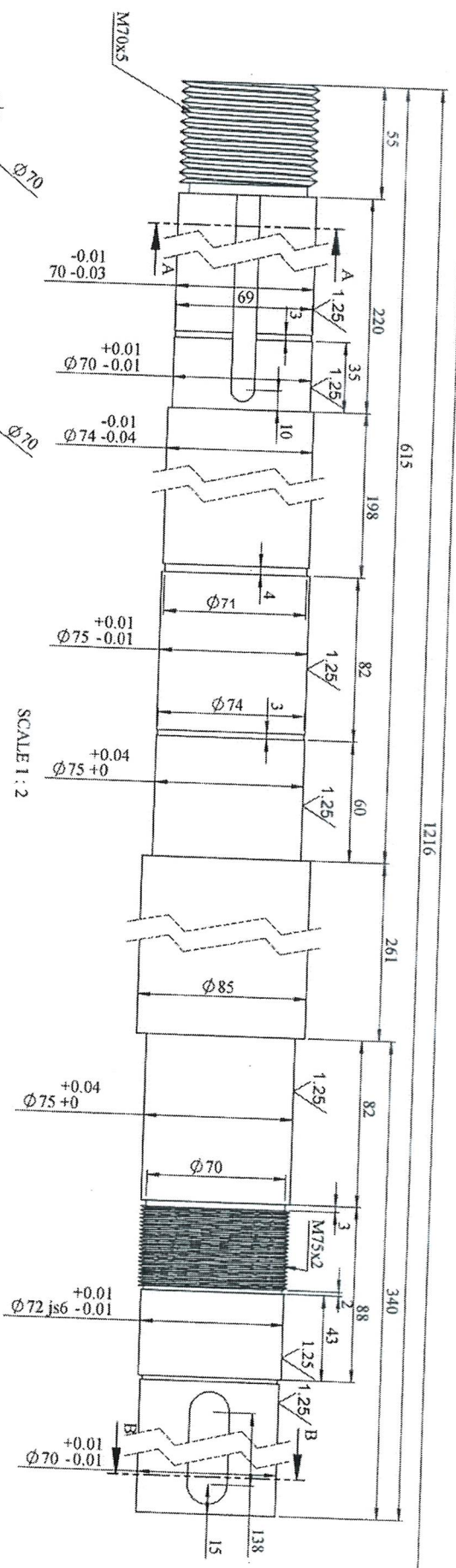

SCALE 1:2

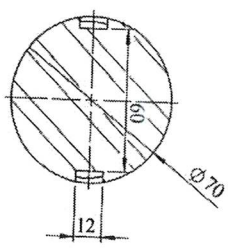

SECTION A-A
SCALE 1:2

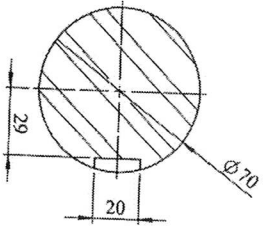

SECTION B-B
SCALE 1:2

CHI TIẾT 1: TRỤC

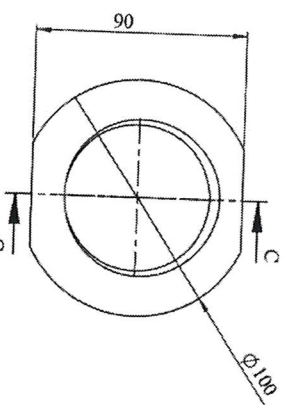

CHI TIẾT 2: ĐAI ỐC ĐẦU TRỤC

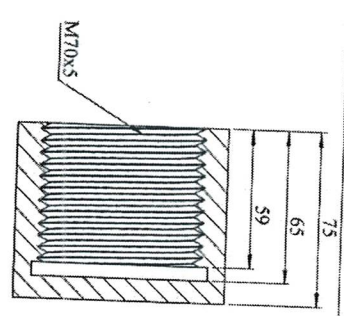

SECTION C-C
SCALE 1:2

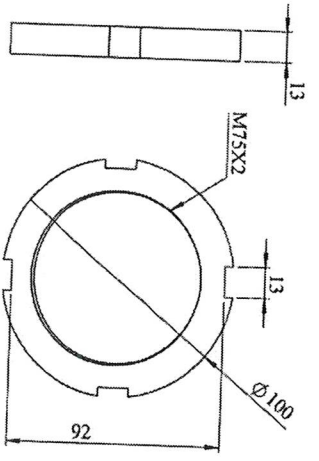

CHI TIẾT 3: ĐAI ỐC KHÓA BỊ
SỐ LƯỢNG: 2 CÁI

YÊU CẦU KỸ THUẬT:
1. TRỤC GOM 4 CHI TIẾT ĐƯỢC LẮP GHEP TRƠN TRU VỚI NHẪU
2. CHÉ TẠO KEM 02 THEN CẢNH 210x12x10 VẬT LIỆU 316
3. CÁC DỤNG SAI TỰ DO KHÔNG VƯỢT QUA 0.1 MM

Sd				Sd				Sd				Sd			
Vẽ				Ph. T. Long				Ký				Ngày			
X.P.A				Ng. T. Vinh				Ký				Ngày			
P. GD				Ng. V. Hải				Ký				Ngày			
P. KTH				D. D. Tuyên				Ký				Ngày			
Vật Liệu: 316								TRỤC BOM							
BOM NƯỚC NHIỆM AXIT 14P203								14P203.TR							
Số lượng				K. lượng				T. l				T. l			
01				55 kg				1:				1:			
DAP LOGO				CÔNG TY CP DAP				S02-VINAACHEM				PHÒNG GD			

Mức 02 + 05.

Muse 04

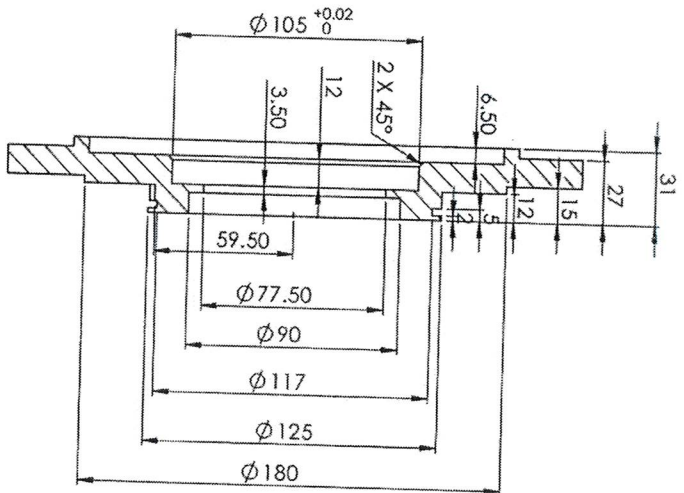
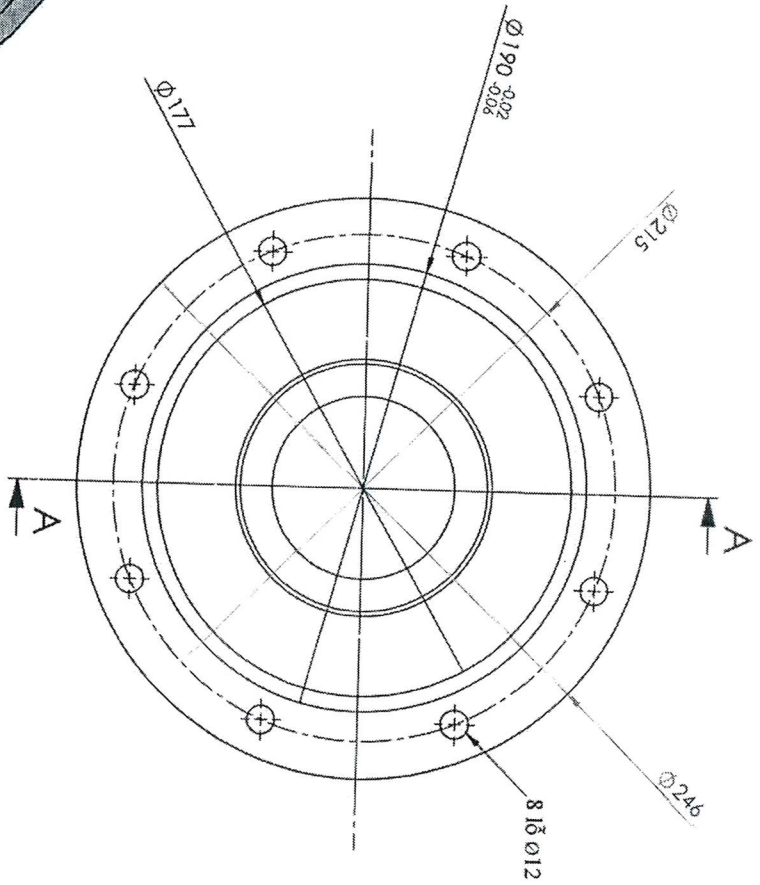
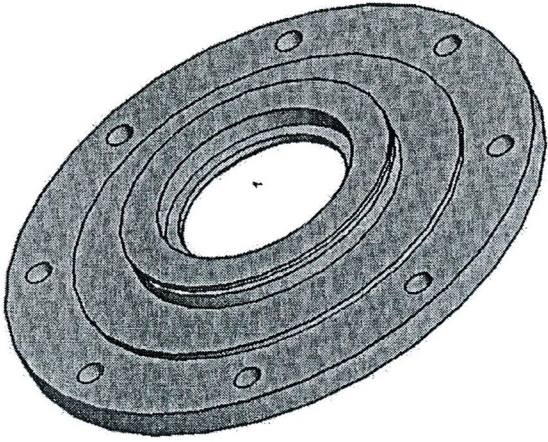

SECTION A-A
SCALE 1 : 2

Sđ	SI	Sđ	Chức vụ	Ngày	BƠM NƯỚC NHIỆM AXIT 14P203 NÁP CHÀM Ô BI Vật Liệu 316
Vẽ	Ph. Th. Long				
X. P.A	Ng. Th. Vinh				
P. C.B	Ng. V. Hải				
P. K.T.H	D. D. Tuấn				
14P203.NC Số lượng K. lượng Tỷ lệ					CÔNG TY CỔ PHẦN ĐÀP SỐ 2 - VINAC PHÒNG CƠ ĐIE

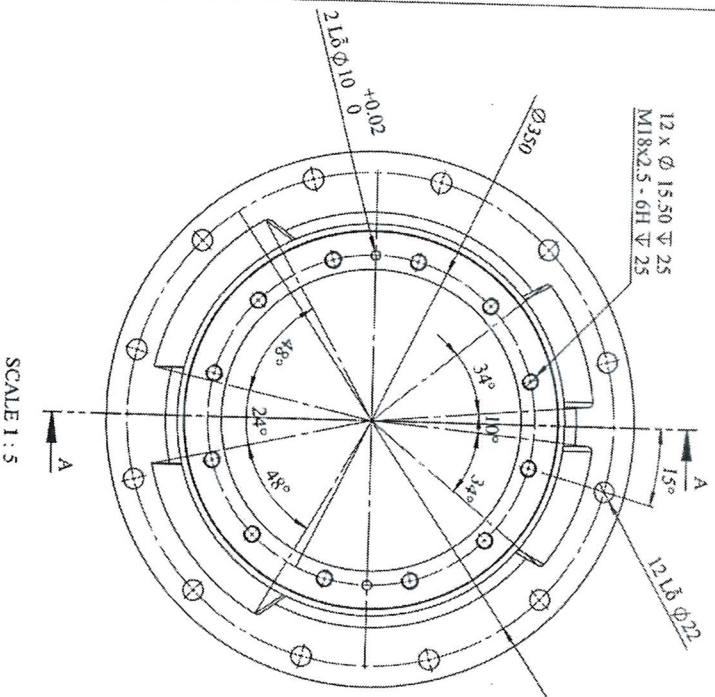

SCALE 1 : 5

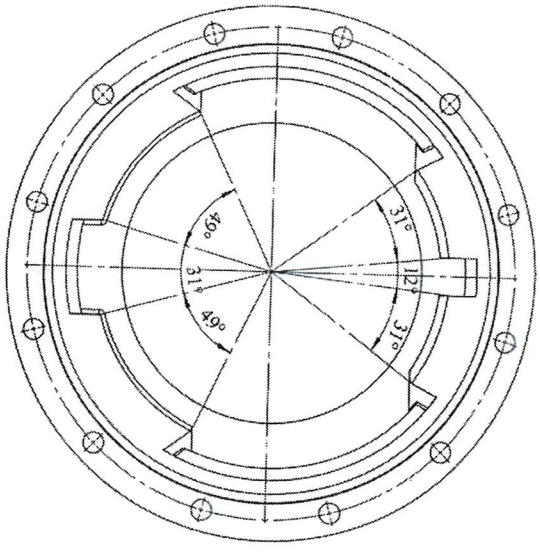

SCALE 1 : 5

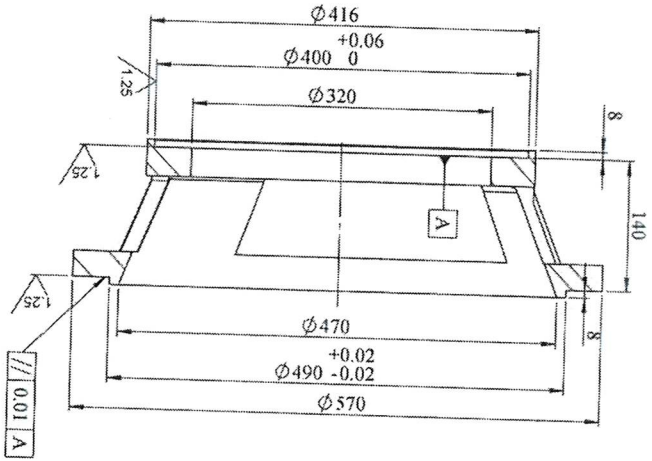

SECTION A-A
SCALE 1 : 5

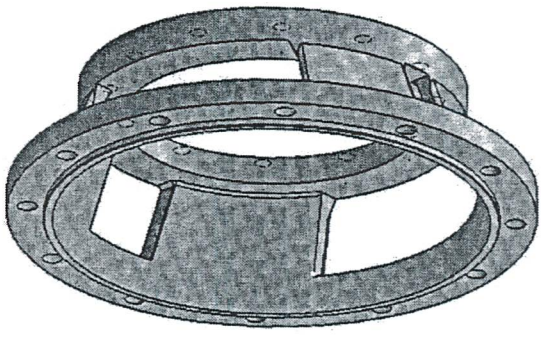

SCALE 1 : 5

BOM NƯỚC NHIỆM AXIT 14P20			
Số SI		Ngày	
Vẽ		Ký	
X. PA		Ngày	
P. CD		Ngày	
P. KTH		Ngày	
VẬT LIỆU: 316			
Số lượng		K. lượng	
01		1:	
CÔNG TY CP DAP SỐ 2 YINACHEN PHÒNG CƠ ĐIỆN			

Mực 05

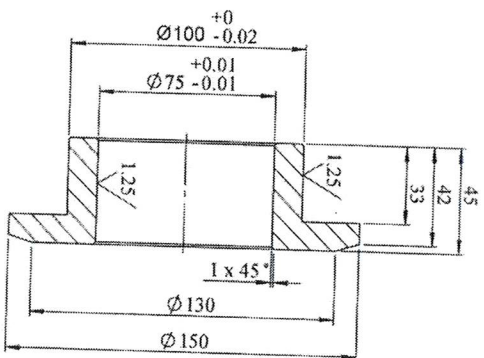
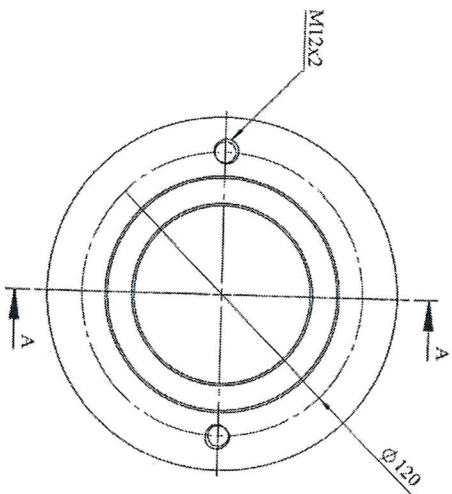
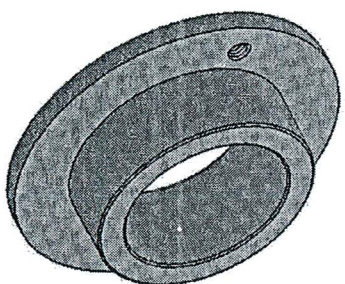

SECTION A-A

SD		SI	SH	Ký	Ngày	BƠM NƯỚC NHIỆM AXIT 14P203 ÔNG LỚT Ó BI 14P203.OLB Số lượng: 01 K.lượng: 1:
Vẽ		Ph. Th. Long				
X. PA		Ng. Th. Vinh				
P. CD		Ng. V. Hải				
P. KTH		D. Đ. Tuyền				
Vật Liệu: C45						 CÔNG TY CP DAP SỐ 2, VINHACHEM PHÒNG CƠ ĐIỆN

Mức 0/0

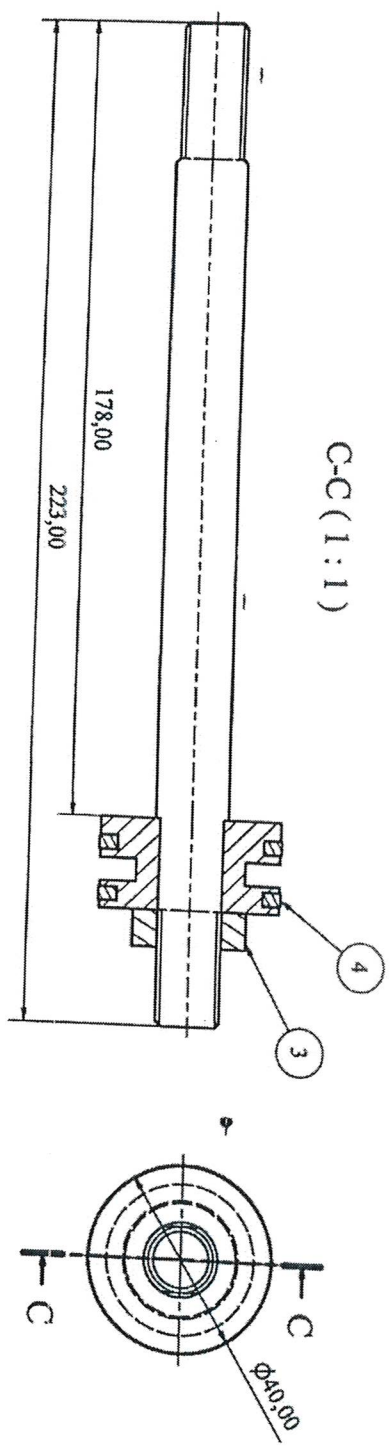

C-C(1:1)

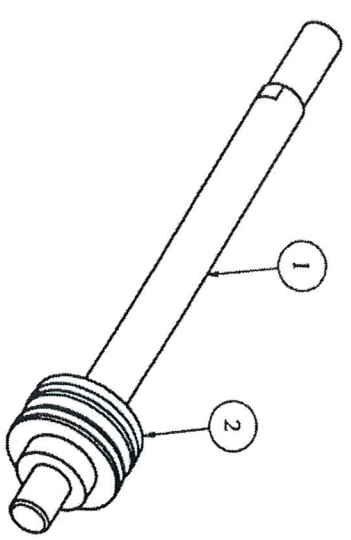

Yêu cầu kỹ thuật:
 + Các kích thước không ghi đúng sai, theo tiêu chuẩn IT10
 + Làm sạch ba-via, cạnh sắc

PARTS LIST

ITEM	QTY	PART NUMBER	DESCRIPTION
1	1	TRÚC TY CÁN THỘ	
2	1	BÍCH GIOÀNG CÁN THỘ	
3	1	BẮC CÁN THỘ	
4	2	GIOÀNG CAO SU	OD = 40, ID = 32, T =

Sđ SI	SI	Chữ ký	Ngày	BỘ TRƯC TY XI LẠNH CÁN THỘ, ẾP BẢO		
Vẽ	Phạm M. Việt			BỘ TRƯC TY XI LẠNH CÁN THỘ		
P.CD	Trương V. Sáng			TXL		
P.KT	Đỗ D. Tuyên			Số lượng	Tỷ lệ	Số tờ
Xưởng	Thành V. Hợp			1	1:1	1/6

Mức 8

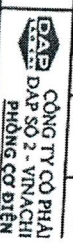

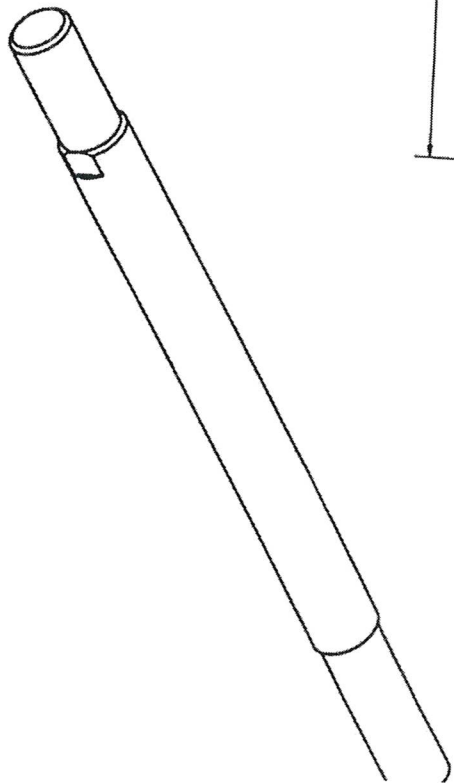
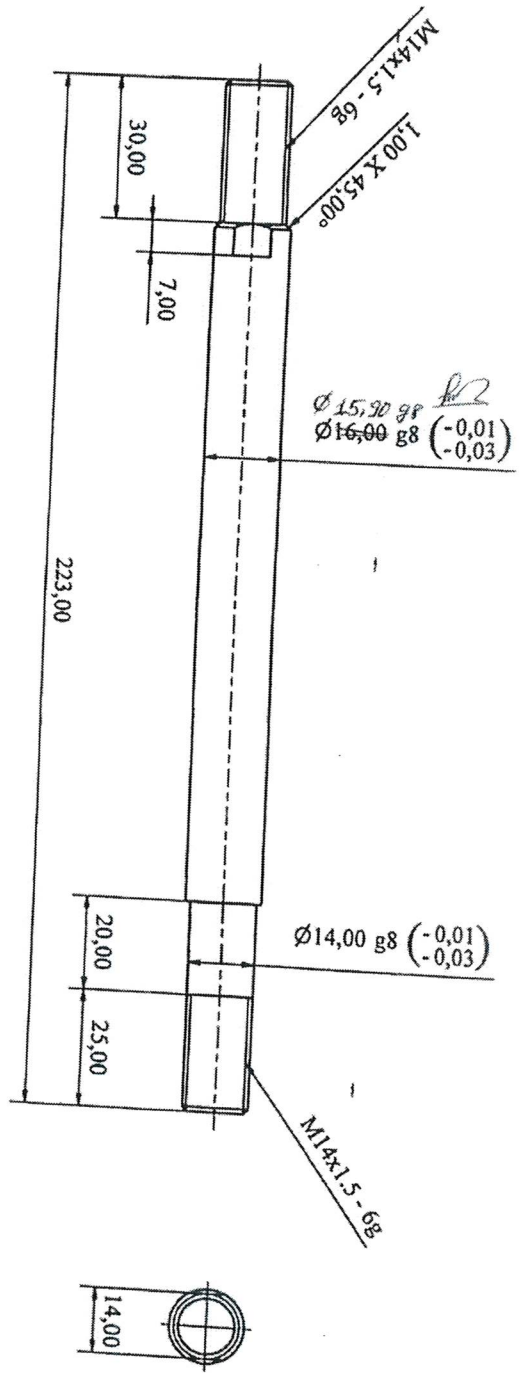

Yêu cầu kỹ thuật:
 + Các kích thước không ghi đúng sai, theo tiêu chuẩn IT10
 + Làm sạch ba-vít, cạnh sắc

Sđ SI	SI	Chức vụ	Ngày	BỘ TRƯC TY XILANH CÁN THỎ, EP BAO TRUC TY CÁN THỎ Văn Lầu: SUSS04
Vê	Phạm M. Việt	Thiết kế		
P.CĐ	Trương V. Sáng	3-1		
P.KT	Dã Đ. Tuấn			
Xưởng	Thanh V. Hợp			
CÔNG TY CỔ PHẦN ĐÁP SỐ 2 - VINAC PHÒNG CƠ ĐIỆN				TNL Tỷ lệ Số
Số lượng 1				Tỷ lệ 1 : 1
				Số 2

Mức 8

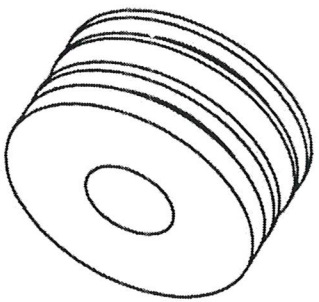
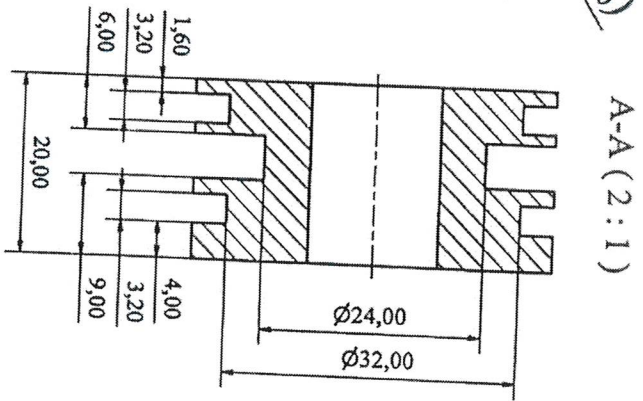
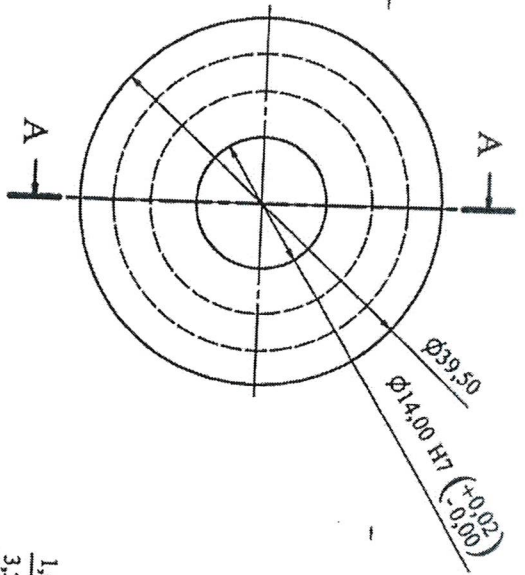

Yêu cầu kỹ thuật:
 + Các kích thước không ghi dùng sai, theo tiêu chuẩn TT10
 + Lamin sạch ba-via, cạnh sắc

Chi tiết BÍCH GIOĂNG CÂN THỌ
 Số lượng: 1

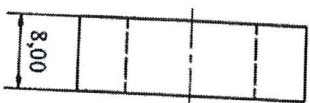
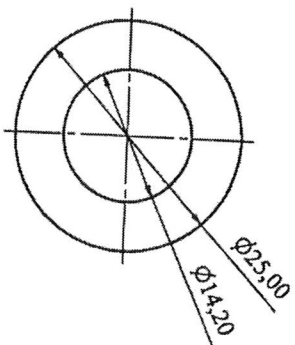

Chi tiết BÍCH CÂN THỌ
 Số lượng: 1

Số SI		SI	Chức Năng	
Vẽ		Phạm.M.Việt	MM	
P.CD		Trương.V.Sang		
P.KT		Đỗ.D.Tuyên		
Xưởng		Thanh.V.Hợp		
BỘ TRƯỞNG TY XI LANH CÂN THỌ, EP BẢO				
BẢN VẼ CHI TIẾT				
Vật liệu: SUS304				
Số lượng		Tỷ lệ	Số tờ	
2:1		2:1	3/6	

DAP CÔNG TY CỔ PHẦN
 DẠP SỐ 2 - VINACHE
 PHÒNG CƠ ĐIỆN

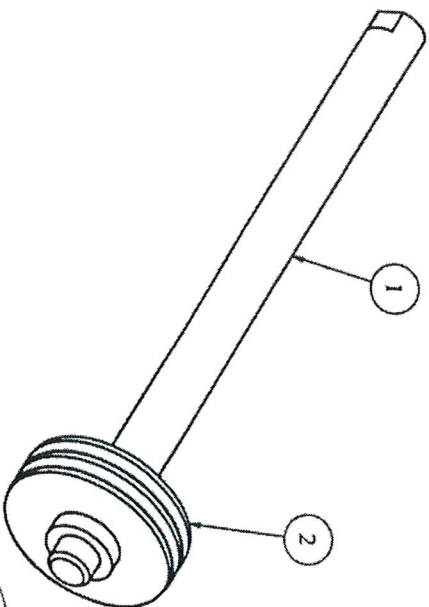
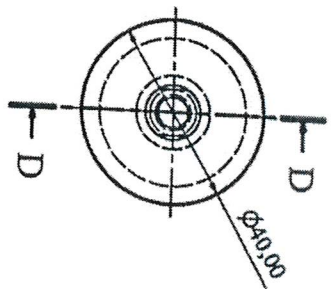
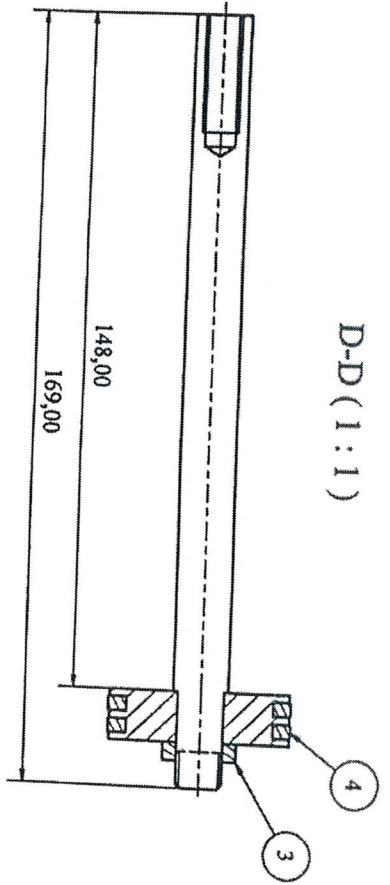

Yêu cầu kỹ thuật:
 + Các kích thước không ghi dung sai, theo tiêu chuẩn IT10
 + Lamin sạch ba-via, cạnh sắc

PARTS LIST

ITEM	QTY	PART NUMBER	DESCRIPTION
1	1	TRỤC TỶ ÉP BAO	
2	1	BÍCH GIOĂNG ÉP BAO	
3	1	BẠC ÉP BAO	
4	2	GIOĂNG CAO SU	OD = 40, ID = 32, T =

Sđ	SI	Sđ	SI	Chức vụ	Ngày
Vẽ	Phạm M. Việt				
P.CĐ	Trương V. Sáng				
P.KT	Đỗ D. Tuyển				
Xưởng	Thanh V. Hợp				

BỘ TRƯC TY XI LẠNH ÉP BAO		TXL	
Vật Liệu: SUS304		Số lượng	Tỷ lệ
		1	1:1
			Số bản
			4/6

CÔNG TY CỔ PHẦN
 DẠP SỐ 2 - VINACHIE
 PHÒNG CƠ ĐIỆN

Nice f

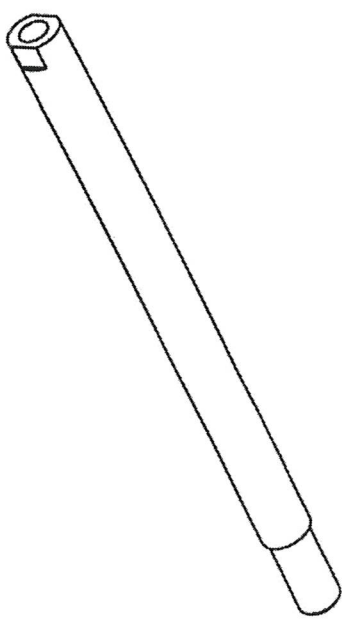
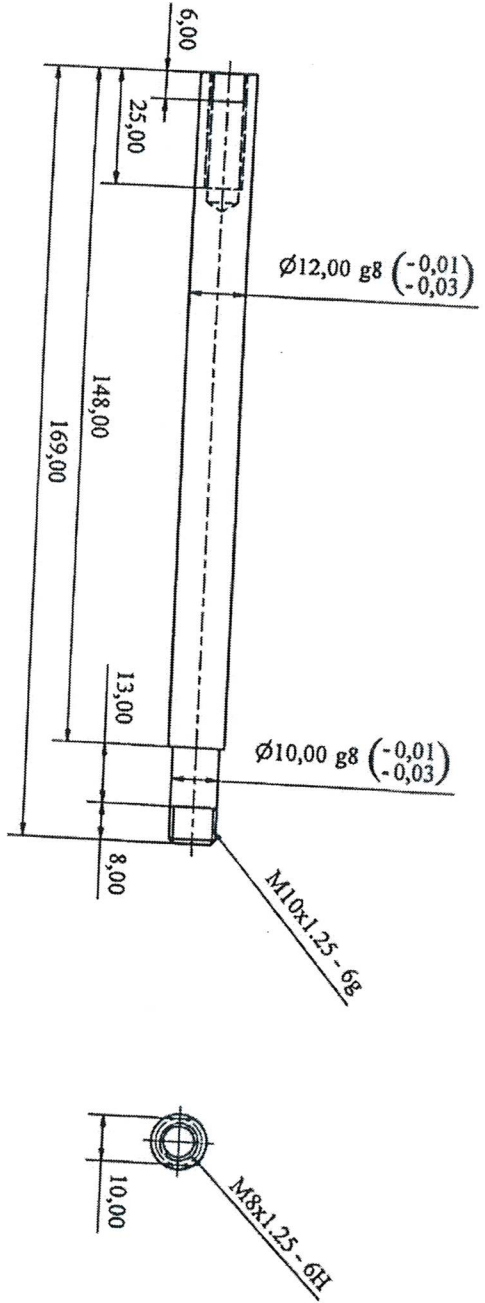

Yêu cầu kỹ thuật:
 + Các kích thước không ghi đúng sai, theo tiêu chuẩn IT10
 + Làm sạch ba-via, cạnh sắc

Số SI		Số SI		Chức vụ		Ngày	
Vẽ Phạm M. Việt		Phạm M. Việt		Kỹ sư			
P. CD Trương V. Sáng		Trương V. Sáng		Kỹ sư			
P. KT Đỗ Đ. Tuyên		Đỗ Đ. Tuyên		Kỹ sư			
Xưởng		Thân V. Hợp					
BỘ TRƯỞNG TY XI LẠNH CẦN THƠ, EP BẢO							
TRÚC TY EP BẢO				Vật Liệu: SUS304			
Số lượng		Tỷ lệ		Số bộ		TXL	
1		1 : 1		5/6		DAP	
CÔNG TY CỔ PHẦN DAP SỐ 2 - VINACHIEI PHÒNG CƠ ĐIỆN							

Mức 7

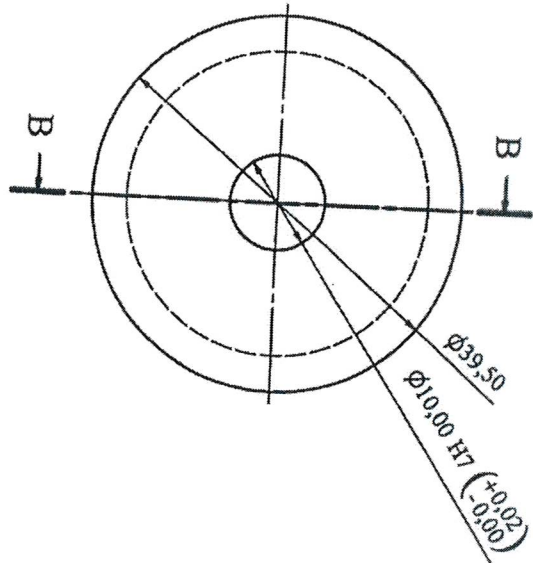

B-B (2:1)

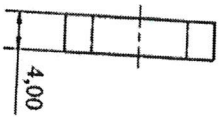
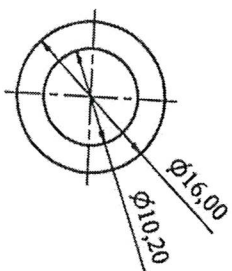
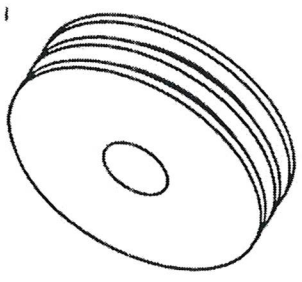
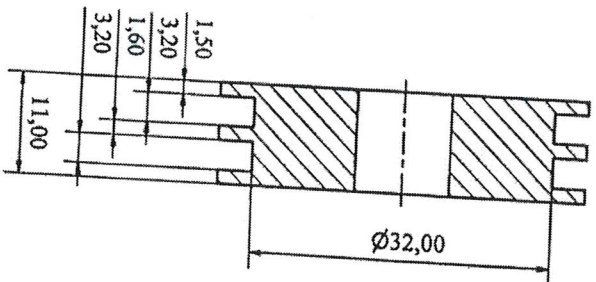

Yêu cầu kỹ thuật:
 + Các kích thước không ghi dung sai, theo tiêu chuẩn IT1/10
 + Lamin sạch ba-via, cạnh sắc

Chi tiết: BÍCH GIOĂNG ÉP BAO
 Số lượng: 1

Mức 7

Sđ	SI	Sđ	SI	Chức vụ	Ngày	BỘ TRƯỞNG TY XI LẠNH CÁN THỜ, ÉP BAO		
Vẽ	Phạm M. Việt					BẢN VẼ CHI TIẾT		
P.CD	Trương V. Sáng							
P.KT	Đỗ Đ. Tuyên					Vật Liệu: SUS304		
Xưởng	Thần V. Hợp							
						TXL		
						Số lượng	Tỷ lệ	Số tờ
						2:1	6/6	

Chi tiết BÍCH ÉP BAO
 Số lượng: 1

